

# アムウェイ・ ビジネス・ハンドブック

契約書面

## Business Handbook

アムウェイ・ビジネス・ハンドブック

特定商取引に関する法律第37条2項に定められた交付書面

2026年4月版

# Contents

契約書面（特定商取引に関する法律第37条2項に定められた交付書面）	3
〈1〉発注および支払方法	6
〈2〉商品の販売のあっせんの条件	13
〈3〉登録内容の変更、資格の更新	14
〈4〉返品および交換規定	15
〈5〉アムウェイの資格認定と収入のしくみ	24
〈6〉インターナショナル・ビジネスの機会	66
〈7〉アムウェイ倫理綱領・行動規準 2026	68
〈8〉プラチナム規約	138
〈9〉アムウェイ プライムカスタマー規約	140
〈10〉個人情報の取り扱いについて	142
〈11〉アムウェイサイト規約	151
〈12〉アムウェイ商品・役務の提供を受ける権利・役務一覧	157

\*「アムウェイ倫理綱領・行動規準」は、必要に応じて改定されます。最新版の「アムウェイ倫理綱領・行動規準」はamwaylive.comに掲載されていますので、必ずご確認ください。

本書面の内容をよく読んで十分に理解してください。

本書面の〈6〉インターナショナル・ビジネスの機会 までにおいて「商品」とは、役務の提供を受ける権利を含みます。

## 1 統括者の名称、所在地、電話番号、代表者名

- ①名称 日本アムウェイ合同会社
- ②所在地 〒150-0042 東京都渋谷区宇田川町7-1
- ③電話番号 相談ホットライン ☎ 0120-123-777
- ④代表者名 イリーナ・メンシコヴァ

## 2 商品の種類およびその性能もしくは品質、または役務の種類およびこれらの内容に関する事項

〈12〉アムウェイ商品・役務の提供を受ける権利・役務一覧(157ページ)参照

## 3 商品もしくは販売のあっせんまたは役務の提供のあっせんについての条件に関する事項

### ①商品の価格

〈12〉アムウェイ商品・役務の提供を受ける権利・役務一覧(157ページ)参照

### ②代金の支払いの時期および方法

〈1〉発注および支払方法(6ページ)参照

### ③商品の引き渡しの時期および方法ならびに役務の提供の時期および方法

〈1〉発注および支払方法(6ページ)参照

### ④その他の商品の販売条件または役務の提供条件に関する重要な事項

ABO(アムウェイビジネスオーナー)が他人に商品を再販売する際の小売価格は自由に設定することができ、何ら制約はありません。ABOはメディブロック(管理医療機器)を販売することはできません。その他の商品の販売条件および役務の提供条件については〈1〉発注および支払方法(6ページ)参照。商品の販売のあっせんについては、〈2〉商品の販売のあっせんの条件(13ページ)参照。

## 4 特定負担の内容

### ①更新料

●提供先 日本アムウェイ合同会社

●金額 (消費税含む)更新年ごとに3,780円。ただし、更新料の支払期限後、所定期間内に支払う場合は期限後更新料4,320円。

更新料の支払期限については、〈3〉登録内容の変更、資格の更新(14ページ)参照。

●性格 更新料

●提供の時期および方法 更新年度以降:〈3〉登録内容の変更、資格の更新(14ページ)参照。

●返還に関する条件 ABOは資格有効期限内であれば、何らの損害賠償金、違約金、解約料などを支払うことなく、オンライン上の所定の解約手続き画面より手続きを行うことによって、いつでもABO資格を解約することができます。解約されたABO資格および死亡により失効したABO資格(「アムウェイ倫理綱領・行動基準」9.1(91ページ)参照)について、その登録時に初年度年会費が支払われている場合は、アムウェイは初年度年会費を返還し、さらに、更新料の支払期間内に更新料が支払われている場合は、当該更新料も返還します。ただし、更新料が支払われていない場合や、ABOの死亡によりABO資格が失効し死亡日が属する年の資格有効期間が経過した場合には、初年度年会費の返還はありません。

### ②商品およびビジネスサポートツールの購入代金

●購入先 日本アムウェイ合同会社

●数量 制限なし。なお、ABO資格の新規登録、更新またはプラチナム資格の取得の際に商品をお買い求めいただく義務はありません。アムウェイは使用を必須とするビジネスサポートツールを指定することがあります。ビジネスサポートツールについては〈12〉アムウェイ商品・役務の提供を受ける権利・役務一覧(157ページ)参照

●金額 〈12〉アムウェイ商品・役務の提供を受ける権利・役務一覧(157ページ)参照

●代金の支払いの時期および方法 〈1〉発注および支払方法(6ページ)参照

●商品等の引き渡しの時期および方法 〈1〉発注および支払方法(6ページ)参照

## 5 契約の解除の条件その他の契約に関する事項

### ①ABO資格登録(更新)のための条件

〈7〉「アムウェイ倫理綱領・行動規準」3.1(69ページ) および3.6(72ページ)参照。なお、ビジネス活動は、「契約書面(アムウェイ・ビジネス・ハンドブック)」を受領しなければ開始できません。「アムウェイ倫理綱領・行動規準」3.4(71ページ)参照。登録住所の不備等により、アムウェイが<sup>3</sup>ABOに「契約書面(アムウェイ・ビジネス・ハンドブック)」を交付できない場合、アムウェイは独自の裁量でビジネス活動を停止することができ、さらに、更新料支払期限後のアムウェイ所定の支払期間を経過した後に、アムウェイ プライムカスタマーに資格を切り替えます。また、ABOが更新料の支払期限後の所定の支払期間内に期限後更新料を支払わない場合、期限後支払期間経過後に、プライムカスタマーに資格を切り替えます。「アムウェイ倫理綱領・行動規準」3.9.2(73ページ)参照

### ②ABO資格登録の解約

#### ●ABOからの解約

上記4-①の「返還に関する条件」参照。また、特定商取引に関する法律第40条所定のクーリング・オフ制度も利用できます。

#### 〈クーリング・オフ制度〉

##### ABO資格の登録(取引条件の変更)用

1. 本書面を受領した日またはABO資格の新規登録もしくは取引条件の変更に基き購入した最初の商品(役務の提供を受ける権利を除く)の引き渡しを受けた日のいずれか遅い方の日から起算して20日を経過する日までの間は、書面または電子メール等の電磁的記録によりABO資格登録に関する契約の解除ができます。
2. 1.の記載にかかわらず、日本アムウェイまたはスポンサーが、ABO資格登録または取引条件の変更に関する契約の解除を妨げるために、事実と異なることを告げる行為をしたことにより当該告げられた内容が事実であるとの誤認をし、または威迫したことにより困惑し、これらによって1.の期間を経過するまでに契約の解除を行わなかった場合には、日本アムウェイまたはスポンサーが新たに交付するクーリング・オフ妨害の解消のための書面を受領した日から起算して20日を経過する日までの間は、書面または電子メール等の電磁的記録によりABO資格登録に関する契約の解除ができます。
3. 1.または2.の契約の解除があった場合において、日本アムウェイは、その契約の解除に伴う損害賠償または違約金の支払いを請求することはできません。
4. 1.または2.の契約の解除は、その契約の解除を行う旨の書面または電子メール等の電磁的記録による通知を発したときに、その効力を生じます。
5. 1.または2.の契約の解除があった場合において、商品(役務の提供を受ける権利を除く)の引き渡しは既になされているときは、その引き取りに要する費用は、日本アムウェイが負担します。
6. 1.または2.の契約の解除があった場合において、商品の代金の支払いが既に行われているときは、日本アムウェイは、初年度年会費(資格有効期間が更新された年の更新料)と共に速やかに商品代金全額を返還します。

##### ブラチナム資格取得用

1. 本書面を受領した日またはブラチナム資格の取得に伴い購入した最初の商品(役務の提供を受ける権利を除く)の引き渡しを受けた日のいずれか遅い方の日から起算して20日を経過する日までの間は、書面または電子メール等の電磁的記録によりブラチナム資格取得に関する契約の解除ができます。
2. 1.の記載にかかわらず、日本アムウェイまたはスポンサーが、ブラチナム資格取得に関する契約の解除を妨げるために、事実と異なることを告げる行為をしたことにより当該告げられた内容が事実であるとの誤認をし、または威迫したことにより困惑し、これらによって1.の期間を経過するまでに契約の解除を行わなかった場合には、日本アムウェイまたはスポンサーが新たに交付するクーリング・オフ妨害の解消のための書面を受領した日から起算して20日を経過する日までの間は、書面または電子メール等の電磁的記録によりブラチナム資格取得に関する契約の解除ができます。
3. 1.または2.の契約の解除があった場合において、日本アムウェイは、その契約の解除に伴う損害賠償または違約金の支払いを請求することはできません。
4. 1.または2.の契約の解除は、その契約の解除を行う旨の書面または電子メール等の電磁的記録による通知を発したときに、その効力を生じます。
5. 1.または2.の契約の解除があった場合において、商品(役務の提供を受ける権利を除く)の引き渡しは既になされているときは、その引き取りに要する費用は、日本アムウェイが負担します。

6. 1.または2.の契約の解除があった場合において、商品の代金の支払いが既に行われているときは、日本アムウェイは速やかに商品代金全額を返還します。

また、特定商取引に関する法律第40条の2の規定により、本書面を受領した日、またはABO資格の新規登録もしくは取引条件の変更またはブラチナム資格取得に伴い購入した最初の商品(役務の提供を受ける権利を除く)の引き渡しを受けた日のいずれか遅い方の日から起算して20日を経過した後においては、将来に向かってABO資格登録に関する契約の解除ができます。この場合、日本アムウェイは、契約の締結および履行のために通常要する費用の額、引き渡し(当該商品が役務の提供を受ける権利である場合にあつては、その移転)がなされた商品の販売価格または提供された役務の対価に相当する額(後記の③後段所定の法第40条の2第2項の規定により商品販売契約が解除されたものを除く)、および後記の③後段所定の法第40条の2第2項の規定により解除された商品販売契約に係る商品に関して提供された特定利益その他の金品に相当する額とを合算した額に、これに対する法定利率による遅延損害金の額を加算した金額を超える額の金銭の支払いを請求することができません。

#### ●日本アムウェイからの解約

(7)「アムウェイ倫理綱領・行動規準」3.7(72ページ)参照

(8)ブラチナム規約第5条(解約)(139ページ)参照

#### ③商品販売契約の解除

(4)返品および交換規定(15ページ)参照。なお、ABO資格登録をした日から1年を経過していないABOが、上記の特定商取引に関する法律第40条の2の規定によりABO資格登録に関する契約の解除を行う場合において、その解除の前に、既に商品の販売等が行われているときは、当該商品の販売契約の解除を行うことができます。ただし、商品の引き渡し(当該商品が役務の提供を受ける権利である場合にあつては、その移転。以下この項において同じ)を受けた日から起算して90日を経過したとき、商品を再販売したとき、自らの意思で商品を使用またはその全部もしくは一部を消費したとき、自らの責めに帰すべき事由により、商品の全部または一部を滅失し、または毀損したときには、商品販売契約を解除することはできません。日本アムウェイは、商品が返還された場合もしくは引き渡し前である場合には、当該商品の販売価格の十分の一に相当する額、または商品が返還されない場合には当該商品の販売価格に相当する額に、これに対する法定利率による遅延損害金の額を加算した金額を超える額の金銭の支払いを請求することができません。さらに、上記に従い商品販売契約が解除されたときは、日本アムウェイが連帯して、その解除によって生ずる当該商品の販売者の債務弁済の責任を負います。

#### 6 商標、商号その他特定の表示に関する事項

ABOは、(7)「アムウェイ倫理綱領・行動規準」8.2(91ページ)に定められた場合以外は、日本アムウェイの商号(日本アムウェイ合同会社)、商標( **Amway**)または日本アムウェイの表示と誤認、混同させるような表示を使用することはできません。〔同規則 8.1(91ページ)参照〕

#### 7 特定利益に関する事項

(5)アムウェイの資格認定と収入のしくみ(24ページ)参照

#### 8 特定負担以外の義務

(7)「アムウェイ倫理綱領・行動規準」3.11(73ページ)、4(74ページ)、7.(88ページ)

(8)ブラチナム規約(138ページ)参照

#### 9 クラブアムウェイカード、アムウェイカード、一般クレジットカードまたはアムウェイ・ショッピングクレジットによる商品購入に関する事項

クラブアムウェイカード、アムウェイカードもしくは一般クレジットカードを利用して割賦販売法第2条第3項に規定する方法により商品の販売が行われた場合、または、アムウェイ・ショッピングクレジットを利用して割賦販売法第2条第4項に規定する方法により商品の販売が行われた場合には、日本アムウェイに対して生じている事由をもって、クラブアムウェイカード、アムウェイカードもしくは一般クレジットカードの発行会社、またはアムウェイ・ショッピングクレジットの信販会社に対抗することができます。

#### 10 不実告知の禁止等に関する事項

①アムウェイ・ビジネスを行うにあたっては、相手方に以下の事項を十分に説明してください。

- 商品の種類、性能、品質、効能、商標または製造者名、販売数量(権利、役務の種類、内容、効果)について
  - 特定負担に関する事項(更新年ごとの更新料、商品の購入代金)について
  - 契約の解除(クーリング・オフを含む)について
  - 特定利益(ボーナス)について
  - その他、取引の相手方の判断に影響を及ぼす重要な事項について
- ②勧誘に際して、または契約の解除を妨げるために、前記の事項について、事実と異なることを告げる、または故意に告げないと、特定商取引に関する法律により罰せられます。
- ③契約を締結させ、または契約の解除を妨げるために、相手方を威迫して困惑させると、同じく特定商取引に関する法律により罰せられます。
- ④勧誘するためという目的を告げずに、営業所、代理店等以外の場所において呼び止めて同行させる等の方法により誘引した者に対し、公衆の出入りする場所以外の場所において、契約の締結について勧誘をすると、同じく特定商取引に関する法律により罰せられます。

## 〈1〉発注および支払方法

### 1 発注方法

#### (1)インターネットで発注:

パソコン・スマートフォン共通

[www.amwaylive.com](http://www.amwaylive.com)

#### (2)電話で発注:

 0120-07-88-99(オペレーターが注文を承ります)

携帯電話からは(有料)  0570-064-111

[受付時間] 9:00~21:00(月~金)、9:00~17:00(土)

(日・祝日はサービス休止)

商品は日本アムウェイに登録した住所(※1)もしくはご希望の配送先(※2)へお届けします。

※1 現在お住まいの住所(自宅)

※2 配送先住所

●登録者本人が受け取り可能な場所であることが原則で、勤務先など本人が荷物を受け取ることができない住所です。

●小売りした商品やギフトの直送先として、本人以外が受け取ることを前提とした利用はできません。

#### (3)アムウェイ・プラザ店頭にて発注:

アムウェイ・プラザ(渋谷本社および地方)でレジ会計してください。商品は、そのままお持ち帰りいただけます。

#### <配送料について>

発注金額が5,000円未満の場合、配送料が別途524円、発注金額が5,000円以上の場合、配送料は無料(アムウェイ負担)です。アムウェイ・プラザでの商品購入を除きます。My月便については10ページをご参照ください。無料のビジネスサポートツールの配送料も524円です。商品と同時に発注いただき、発注金額が5,000円以上の場合には、配送料は無料(アムウェイ負担)です。

### 2 支払方法

#### (1)代引き

(1-(1)~1-(2)(配送の場合のみ)の発注方法でご利用できます)

商品お届け時にお荷物と引き換えに商品代金(各種手数料を含む)を支払う方法です。

●PV、BVのポイント(〈5〉アムウェイの資格認定と収入のしくみ(24ページ)参照)は、発注完了の時点で計上します。

●1回の発注は、合計金額20万円(代引き手数料含む)以下に限ります。

●1回の発注につき、発注合計金額が3万円未満は330円、3万円以上は550円の代引き手数料がかかります。

●商品お届け時にご不在の場合は、「不在票」が投函されます。不在票に記載された保管期間までに受け取りが完了するよう、配送業者に再配達依頼をしてください。

●初回配達日翌日を起点に7日間以内に荷物をお受け取りいただけない場合は、発注は自動的にキャンセルとなります。

●代引きキャンセルが1カ月内に2回以上または2カ月連続して発生した場合、キャンセルが発生した日の翌日から1年後の同月末日まで代引き発注権が停止になりますのでご注意ください。

- 代金および代引き手数料は、代引きの送り状を提示した配達員にお支払いください。
- 欠品等により商品が後送りされる場合、商品のお届けよりも先に代金をご請求させていただくこととなります。代引きの送り状を提示した配達員にお支払いください。

## (2)自動引落し

(1-(1)~1-(2) (配送の場合のみ)の発注方法でご利用できます)

ゆうちょ銀行の口座から商品の発注日を含み5営業日以内に自動的に商品代金(各種手数料を含む)を引き落としする方法です。事前に口座登録\*のお手続きが必要です。

- 1回の発注は、合計金額3万円以下に限りです。
  - アムウェイ商品の発注金額は事前に口座に入金しておいてください。商品の発注日を含み5営業日以内に指定された口座より引き落としを行います。
  - 1回の発注につき、ゆうちょ銀行の引落し手数料55円がかかります。(引落し手数料は変更される可能性があります。)
  - アムウェイにおいて入金確認できるまでの間は新たな自動引落しでの発注はご利用できません。
  - PV、BVのポイントは、アムウェイにて入金確認ができた時点での計上となります。(ポイント計上は発注後7~10日かかります。また、月末20日以降の発注は翌月扱いとなる可能性があります。)
- ※3 ゆうちょ銀行に口座を開設し、アムウェイに口座登録をされると自動引落しの支払方法が利用できます。amwaylive.comにてお手続きください。

## (3)PT保証付自動引落し

(1-(1)~1-(2) (配送の場合のみ)の発注方法でご利用できます)

ゆうちょ銀行の口座から商品の発注日を含み5営業日以内に自動的に商品代金(各種手数料を含む)を引き落としする方法です。事前に直近の系列上位プラチナム(PT)の承認と口座登録\*のお手続きが必要です。

- 1回の発注は、合計金額50万円以下に限りです。
- アムウェイ商品の発注金額は事前に口座に入金しておいてください。商品の発注日を含み5営業日以内に指定された口座より引き落としを行います。
- 1回の発注につき、ゆうちょ銀行の引落し手数料55円がかかります。(引落し手数料は変更される可能性があります。)
- PV、BVのポイントは、発注完了の時点で計上します。

## (4)現金

(1-(3) (持ち帰りの場合のみ)の発注方法でご利用できます)

アムウェイ・プラザ(渋谷本社および地方)での店頭販売の際に利用できる方法です。

- PV、BVのポイントは、発注完了の時点で計上します。
- 1回の発注は、合計金額100万円未満に限りです。

## (5)アムウェイカード

(1-(1)~1-(3)の発注方法でご利用できます)

クレジットカードで商品代金(各種手数料を含む)を支払う方法です。

- 即時ご利用の場合は、審査通過確定後の時点で計上します。
- PV、BVのポイントは、発注完了の時点で計上します。
- アムウェイカードを利用してアムウェイ商品を購入する場合は、自家使用目的に限りです。
- アムウェイ商品の代金は毎月5日に締め切り、その月の27日(土、日、祝日の場合は翌営業日)に指定口座より口座振り替えで株式会社アプラスにお支払いいただきます。
- 1回の発注上限は、カード利用限度額に準じます。
- 1回あるいは2回払い、3回~48回の分割払いから選べます。ただし、発注と同時にアムウェイカードでABO資格有効期間の更新料をお支払いの場合は、1回または2回払いのみとなり、分割払いはできません。\*分割払いには包括信用購入あっせんの手数料(分割払い手数料)がかかります。
- アムウェイカードでのお支払いの場合、毎月のカード利用金額(非アムウェイ商品を含む)に対して2%のPVが付加されます。分割払いの場合、最初の支払い月に一括付加、手数料は対象外です。
- 3回~48回の分割払いは、8ページのクレジット対象商品のみ利用可能です。

## (6)クラブアムウェイカード

(1-(1)~1-(3)の発注方法でご利用できます)

クレジットカードで商品代金(各種手数料を含む)を支払う方法です。

- PV、BVのポイントは、発注完了の時点で計上します。
- クラブアムウェイカードを利用してアムウェイ商品を購入する場合は、自家使用目的に限りです。
- アムウェイ商品の代金は毎月末日に締め切り、利用金融機関に応じて翌月27日または翌々月3日(土、日、祝日の場合は翌営業日)に、選択の支払回数に応じてライフカード株式会社にて指定口座より引き落とします。ご利用の金融機関のお支払い日についてはライフカード株式会社へご確認ください。

※締め日までにご利用いただいたものでも、売上データ伝送の所要日数はそれぞれ異なるため、お支払いが翌月以降にずれ込む場合がございます。

- 1回の発注上限は、カード利用限度額に準じます。
- 1回あるいは2回払い、3回～48回の分割払いから選べます。ただし、発注と同時にクラブアムウェイカードでABO資格有効期間の更新料をお支払いの場合には、1回または2回払いのみとなり、分割払いはできません。\*分割払いには包括信用購入あっせんの手数料(分割払い手数料)がかかります。
- 3回～48回の分割払いは、8ページのクレジット対象商品のみ利用可能です。
- クラブアムウェイカードでのMy月便のお支払いで会員価格の3%分のクラブAポイントを付与します。
- ABO資格有効期間の更新料をクラブアムウェイカードでお支払いの場合、アムウェイでのショッピングに利用可能な1,000円分のクーポンを更新の都度付与します。
- カード会員更新時の年会費をクラブアムウェイカードでお支払いの場合、アムウェイでのショッピングに利用可能な1,375円分(年会費相当)のクーポンを更新の都度付与します。
  - \*多人数登録で本人カードをお申し込みの場合、最大3枚までの付与になります。
- ファイトカフェでクラブアムウェイカードでお支払いの場合、10%の割引が適用されます。

#### (7)一般クレジットカード

(1-(1)～1-(3)の発注方法でご利用できます)

クレジットカードで商品代金(各種手数料を含む)を支払う方法です。

- PV、BVのポイントは、発注完了の時点で計上します。
- 一般クレジットカードを利用してアムウェイ商品を購入する場合は、自家使用目的に限ります。
- 利用できる一般クレジットカードは、MasterCardとVisaカードのマークのあるカードおよびライフカードブランドのカード(MasterCardとVisaカードのマークのあるカードに限らない)のみとなります。
- 8ページのクレジット分割対象商品の支払回数は2～24回の分割払いから選べます。それ以外の商品は一括払いのみとなります。
- 1回の発注上限は、カード利用限度額に準じます

#### (8)アムウェイ・ショッピングクレジット

(1-(1)の発注方法でご利用できます)

アムウェイから商品を発注し、その商品の代金支払いについてAGペイメントサービス株式会社(以下「決済代行会社」という)と立替払いに関する契約を結んで同社の分割払いを利用し、商品を購入する方法です。ただし、決済代行会社の審査によっては、ご利用できない場合もあります。

- PV、BVのポイントはご注文完了し審査結果後の時点で計上します。
- アムウェイ・ショッピングクレジットを利用してアムウェイ商品を購入する場合は、自家使用目的に限ります。
- 頭金なしの月々均等払いで、支払回数を3・6・12・24・36・48回から選べます。
- 決済代行会社の審査承認日の翌月から、選択の支払回数に応じた分割代金を決済代行会社に指定の口座より引き落としされます。引き落とし日は利用金融機関により異なりますので(金融機関休業日の場合は翌営業日となります)、決済代行会社へご確認ください。
- クレジット契約中の商品の所有権は決済代行会社にあります。
- クレジット対象商品の詳細は、下記をご参照ください。
- 対象商品以外の商品であっても、アムウェイが別途指定する商品であれば、アムウェイ・ショッピングクレジットを利用することができます。

#### ■ クレジット対象商品

- ①アムウェイ クイーン クックウェア Sセット
- ②アムウェイ クイーン クックウェア Mセット
- ③アムウェイ クイーン クックウェア Lセット
- ④アムウェイ クイーン 4L シチューパンセット
- ⑤アムウェイ クイーン 6L シチューパンセット
- ⑥アムウェイ クイーン ウォック
- ⑦アムウェイ クイーン e インダクションレンジ
- ⑧eSpring浄水器Ⅱ(据置型/ビルトイン型)
- ⑨eSpring浄水器Ⅲ(据置型/ビルトイン型)
- ⑩BathSpringバスルーム浄水器マイクロナノバブルシャワー
- ⑪アムウェイ フードプロセッサ
- ⑫ケース付オプションパーツセット(ただし、アムウェイ フードプロセッサとセットでの申し込みの場合のみ)

- ⑬スプリーデント2ミニッツ 電動パワー歯ブラシ
- ⑭アムウェイ クイーン プレミアムナイフセット
- ⑮アムウェイ クイーン スタンダードナイフ3本セット
- ⑯サテニークスカルプ&ヘアドライヤー
- ⑰アトモスフィア ドライブ 車用空気清浄機
- ⑱アトモスフィア スカイ 空気清浄機
- ⑲アトモスフィア ミニ 空気清浄機
- ⑳メディカラダボディ(太腿・体幹用運動機器)

※現在アムウェイ商品をクレジットで購入する場合、利用できるクレジットは、クラブアムウェイカード、アムウェイカード、アムウェイ指定の一般クレジットカードおよびアムウェイ・ショッピングクレジットの分割払いのみで、その他のクレジットを利用したあつせんをすることはできません(「アムウェイ倫理綱領・行動規準」4.16.1(79ページ)に記載)。この規定に違反した場合や、お申し込み際に故意にお申し込みを成立させないような行為をされた場合は、資格認定に影響を及ぼすなど「アムウェイ倫理綱領・行動規準」11(92ページ)の対象となります。

※クレジット分割払いは自家使用目的に限り利用できます。ABOが小売りやサンプリング等のための仕入れまたはプレゼント等を目的として利用することはできません。そのため、クラブアムウェイカード、アムウェイカード(仮カードを含む)、アムウェイ・ショッピングクレジット、または一般クレジットカードの3回～48回までの分割払いで、クレジット対象商品を購入後(アトモスフィア スカイ 空気清浄機、アトモスフィアミニ空気清浄機、アムウェイ クイーン e インダクションレンジ、サテニーク スカルプ&ヘアドライヤーは2台目、スプリーデント™ 2ミニッツ 電動パワー歯ブラシ、アトモスフィア ドライブ 車用空気清浄機は5台目購入後)1年間は、新たに同じ(同種類の)商品を購入できません。

#### (9)アムウェイ後払い

(1-(1)～1-(2)の発注方法でご利用できます)

商品受領後、コンビニエンスストアまたは電子決済で商品代金(各種手数料を含む)を後払いする方法です。利用には、都度の商品発注時に、後払い決済サービス事業者であるAGペイメントサービス株式会社(以下「決済代行会社」という)による審査を通過する必要があります。

- アムウェイ後払いを利用してアムウェイ商品を購入する場合は、自家使用目的に限りです。
- 1回の発注は、合計金額が77,000円(取扱手数料・配送料を含む)以下の場合に限りです。
- 後払いは、アムウェイ以外での利用分を含めて、合計金額77,000円以下(取扱手数料・配送料を含む)の減額方式で利用することができます。また、支払いが完了した金額の分だけ利用残枠が戻ります。
- アムウェイ商品の発注金額は、商品の配送後に、決済代行会社より登録住所に請求書が届きます。請求書に記載されている支払期限(商品到着から14日間程度)までに請求書記載のコンビニエンスストアまたは電子決済にてお支払いください。商品を返品((4)返品および交換規定(15ページ)参照)された場合も手続き完了の有無にかかわらず、請求書記載の金額をお支払いください(別途、アムウェイより返金等手続きを行います)。期限までに支払いがない場合は、次回以降アムウェイ後払いを利用できないことがあります。
- 1回の発注につき、330円のアムウェイ後払い支払手数料がかかります。
- PV、BVは、発注完了の時点で計上します。
- アムウェイ後払いはアムウェイにおける「登録者1」に設定されている方の名義での利用に限りです。パートナーとして登録されている方の名義ではアムウェイ後払いを利用することができません。

#### (10)アムウェイ・クレジットに関して

アムウェイ・クレジットは、2023年4月30日をもって全てのサービスが終了しましたが、2023年4月30日以前のご利用に基づく支払債務の弁済が完了していないものに関しては、サービス終了後も従前の条件でお支払いが継続されます。

### 3 定期配送「My 月便」の発注・支払方法

My月便とは、対象商品の定期配送であり、特典として所定の配送回にクラブAポイントが付与されます。クラブAポイントとは、1ポイントにつき1円として、アムウェイにおける商品購入代金に充当することができるポイントです。

My月便の発注は、設定したオーダー処理日に単独でオーダー処理されます。1回の発注で、以下のコースに応じて自動的に商品を配送し、代金が決済されます。①②のコースについては、6回を1サイクルとしたコースの特典に加えて、自動継続後の1回目の配送回に会員価格10%のクラブAポイントが継続特典として付与され、③のコースについては各配送回に会員価格10%のクラブAポイントがコースの特典として付与されます。

## コースの種類

- ①最終月ポイント100%コース(毎月配送/隔月配送)
- ②最終月ポイント40%コース(毎月配送/隔月配送/3か月ごと配送)
- ③交換パーツコース(6か月ごと配送/9か月ごと配送/12か月ごと配送)

※アトモスフィア スカイについては、発注後4か月目に例外的にパーツ(会員価格)の配送があります。

### ①の対象商品(157~241ページ参照)

トリプルX(レフィル)、フルトン ストリート カプセル、アーティストリー スキンNT ザ・セラム

※隔月配送はアーティストリー スキンNT ザ・セラムのみ対象

### ②の対象商品(157~241ページ参照)

ニュートリライト(トリプルXを除く)、アーティストリー スキンNT /シュプリーム LX/イデアル ラディアンス /インテンシブ-プロ /アーティストリー メン、サテニーク、サイトマックス、g&h、XS、エサンテ、フルトン ストリート ブレンド

※3か月ごと配送は、ニュートリ プロバイオ プラス、ビタミンD プラス、インテンシブ-プロ 14ナイツリ ペアシリーズ、スキン NT さっぱり モイスチャージェル、スキン NT しっとり モイスチャージェル、スキン NT ハリ ミルキーエマルジョン/ハリ クリーム/ひきしめ クリーム/g&h モイスチャーヴェール およびフレッシュライトヴェール ボディウォッシュIL、サテニーク シャンプーおよびコンディショナーの750mLサイズが対象

### ③の対象商品(157~241ページ参照)

eSpring浄水器 交換用カートリッジ/フィルター、BathSpringバスルーム浄水器 交換用フィルター、アトモスフィア スカイ空気清浄機 カーボン脱臭フィルター/粒子用フィルター、アトモスフィア ミニ空気清浄機交換用一体型フィルター、アトモスフィア ドライブ 車用空気清浄機 交換用フィルター、サテニーク バランスイオンヘアドライヤー用フィルター、スプリデント音波振動ハブラシ交換用ブラシ、スプリデント2ミニッツ 電動パワー歯ブラシ 交換用ブラシ

## (1) My月便の発注方法

- ・インターネット(パソコン・スマートフォン)からの発注  
amwaylive.com(24時間受付)
- ・オペレーター受け電話発注  
オーダーダイヤル ☎ 0120-07-88-99  
携帯電話からは(有料) ☎ 0570-064-111  
[受付時間]9:00~21:00(月~金)、9:00~17:00(土)  
(日・祝日はサービス休止)

## <配送料について>

My月便は発注金額にかかわらず一律無料です(My月便「今すぐ注文(※)」の場合には、一般発注時の送料がかかります。5,000円(税込み)以上の場合はアムウェイ負担。)

※「今すぐ注文」とは:My月便の初回(1回目)申込時において、一般発注と同様に、注文後すぐに出荷準備される申込方法です。2回目以降はMy月便の設定どおりに出荷されます。

## (2) My月便の支払方法

商品代金の支払いには、代引き、自動引落し、PT保証付自動引落し、クラブアムウェイカード、アムウェイカード、一般クレジットカード(2-(1)~2-(3)および2-(5)~2-(7)の支払方法)を利用することができます。なお、代引きを選択の場合であっても、My月便利用中にアムウェイ取引口座の登録を申し込んだときには、口座登録完了以降は自動的にアムウェイ取引口座からの自動引落しに変更となります(ただし、30,000円未満に限る)。

交換パーツの定期配送付きの商品を発注した場合は、発注時に選択の支払方法が、定期配送される交換パーツの支払方法となります。ただし、自動引落し、PT保証付自動引落しにおいて入金確認がとれない場合、クレジットカードが利用できない場合(利用限度額を超えた場合を含む)、および交換パーツの定期配送付きの商品の発注においてアムウェイカード即時利用もしくはアムウェイ・ショッピングクレジットを選択の場合または全額をクラブAポイントでお支払いの場合は、代引きに変更して配送されます。その際、代引き手数料が必要となります。

## (3) My月便のご注意

- オーダー処理日を29日~31日に設定した場合で該当する日がない月(2月・4月・6月・9月・11月)については、その月の最終日がオーダー処理日となります。
- My月便対象商品は1商品につき毎月5個まで発注が可能です。
- クラブアムウェイカードでMy月便をお支払いいただくと、会員価格の3%分のクラブAポイントがさらに付与されます。
- My月便の契約は、原則として、キャンセルのお申し出がない限り自動的に継続となります。なお、交換

パーツの定期配送付きの商品を除き、発注時に自動継続なしを選択された場合は、①②のコースは6回、③のコースは3回の配送をもって終了となります。

- 上記にかかわらず、My月便ご利用中の商品が販売終了（販売中止も含む、以下「**3**My月便のご注意」において同じ）になる場合・My月便の対象外となる場合は、販売終了となる月をもって、該当商品の配送は中止されます。また、ABO登録を解約した場合（解約と同時にプライムカスタマーに資格切替するときを除く）にもMy月便の契約は終了となります。なお、資格有効期限後から、アムウェイが期限後更新料のお支払いを確認できた時点または当該お支払いを確認できないことによりプライムカスタマーに資格が切り替わる時点までの間に、オーダー処理日が到来するMy月便は終了となり、オーダー処理日が到来しないMy月便はそのまま継続し、特典も引き継がれます。
- My月便の契約終了時（キャンセルの場合を含む）に特典日に至っていない場合は、特典はつきません。
- 販売終了を広報した日または広報する指定日から、該当商品はMy月便対象商品から除外されます。
- My月便ご利用中の商品が販売終了になる場合であっても、代替商品として位置づけられる商品（以下「**新商品**」と表します）が発売される場合、新商品の発売日に、My月便ご利用中の商品は新商品に自動的に切り替わり、配送回数、特典はそのまま引き継がれます。ご利用中の商品と新商品の価格、BV、PVに差がある場合は、新商品切り替え後は新商品の価格、BV、PVが適用されます。新商品発売後も、販売終了予定の商品はその在庫が終了するまでの間、継続販売される場合がありますが、My月便ご利用中の商品は、新商品の発売日に新商品に切り替わります。また、新商品の発売日前日の午前9時に、販売終了予定の商品はMy月便対象商品から除外されます。新商品の発売日前日の午前9時までは、販売終了予定の商品で新規発注を受け付けますが、その場合でも、指定配送日が新商品の発売後の場合には、新商品が配送されることとなります。ご指定いただいた配送日より初回から新商品が配送される場合があります。

#### 4) クラブAポイントの利用

- クラブAポイントは、1ポイント＝1円として、amwaylive.com、アムウェイ・プラザ、電話での発注で利用可能です。ただし、予約販売（**1**）発注および支払方法 4 予約販売商品の予約・発注および支払方法（11ページ）参照）、代理発注（**1**）発注および支払方法 7 ABOを通じて発注する方法（13ページ）参照）、「日本アムウェイ主催イベント」チケット（**1**）発注および支払方法 5 「日本アムウェイ主催イベント」チケットの発注および支払方法（12ページ）参照）、ABO資格有効期間の更新料、Remember HOPE Tomorrow HOPE My月支援金・500円募金、配送料、代引き手数料、アムウェイ後払い支払手数料のお支払いにはご利用いただけません。
- クラブAポイントの有効期間は、付与日から翌年同月末日までとなります。有効期限を過ぎたポイントはご利用いただけません。
- クラブAポイントはamwaylive.comマイアカウント内の「クラブAポイント口座」にて詳細情報をご確認いただけます。
- My月便のお支払いに利用するには、事前に「クラブAポイント口座」から設定いただく必要があります。利用設定がなされた場合、My月便のオーダー処理日時点でポイント口座にあるポイントが自動で利用されます。特定のMy月便に、ポイント数を指定して利用することはできません。ご利用中のMy月便が複数ある場合は、直近のオーダー処理日から自動で利用されます。
- クラブAポイントをお支払いに利用した場合、PVは100%、BVはポイント利用数に応じて減算されて計上されます。

## 4 予約販売商品の予約・発注および支払方法

### (1) 発注方法

予約販売とは、新商品の発売や商品の再販売等の開始前にamwaylive.comより予約申し込みを行うことで、販売開始後に発注手続きをすることなく対象商品が自動的にオーダー処理される発注方法です。予約商品ごとにオーダー処理予定日にオーダー処理され、PV、BVのポイントは、オーダー処理月に計上されます。

### (2) 予約販売商品の予約・発注方法

- 対象商品についてamwaylive.comにて表示された予約受付期間中に、「予約を申し込む」もしくは「予約する」を押下し「予約設定」画面にて必要事項を選択の上お申し込みいただけます。なお、表示した予約受付期間中であっても、予約数が上限に達した場合は早期受付終了することがあります。
- ABOのピン・レベル（「**5**」アムウェイの資格認定と収入のしくみ」（24ページ）を参照）により予約受付期間が異なる場合があります。対象商品によっては、プライムカスタマーも申し込みができます。
- 予約完了後、amwaylive.comにログインし「予約状況」より予約内容をご確認いただけます。各予約商品について、予約申込数量を変更する場合は予約受付期間中に、予約をキャンセルする場合はオーダー処理予定日の前日までに、「予約状況」から予約設定を修正することができます。

### (3) 予約販売商品の支払方法

- 商品代金は、代引き、自動引落し、PT保証付自動引落し、クラブアムウェイカード、アムウェイカード（アムウェイカード即時利用を除く）、および一般クレジットカードにて日本アムウェイにお支払いください。
- 予約申し込み時に、「お支払方法1」と「お支払方法2」を指定いただけます。「お支払方法1」で決済ができない場合、「お支払方法2」が適用されます。指定がない場合、引き落とし資格が失効している場合および指定されたクレジットカードが利用できない場合（利用額超過や有効期間切れ等）は、代引きに変更してお届けします。
- 代引きには手数料が必要となります。
- 自動引落し、PT保証付自動引落しの場合、商品の出荷日を含め4日以内に代金が引き落とされますのであらかじめ口座に代金をご用意ください。クラブアムウェイカード、アムウェイカード、一般クレジットカードをご利用の場合は、カード利用限度額にご注意ください。
- 予約申し込み完了後に支払方法を変更する場合は、amwaylive.comにて「予約状況」からお手続きください。（ただし、予約受付期間中に限りますのでご注意ください。）

## 5 「日本アムウェイ主催イベント」チケットの発注および支払方法

### (1)発注方法

- イベント開催前のチケットお申し込み期間中にamwaylive.comにログイン後、専用チケット・サイトからお申し込みください。ただし、当日券が発行される場合のみ、「当日券申込書」に必要事項を記入の上、会場にてお申し込みいただけます。
- 申込者はABOに限らせていただきます。ただし、プライムカスタマー対象のイベントについては、プライムカスタマーも申し込みができます。
- イベント開催ごとにチケットお申し込み期間が設定されていますので、詳細については、amwaylive.comにてご確認ください。
- チケットお申し込み期間中に、申し込み枚数が販売予定枚数に達した場合は、申し込み受付を終了させていただきます。

### (2)代金の支払方法および支払時期

- チケット代金は、自動引落し、PT保証付自動引落し、クラブアムウェイカード、アムウェイカード、一般クレジットカードにて日本アムウェイにお支払いください。なお、自動引落し、PT保証付自動引落しの手数料については項目2-(2)と2-(3)をご参照ください。クラブアムウェイカード、アムウェイカード、一般クレジットカードがご利用いただけない場合はチケット申し込みがキャンセルされます。自動引落し、PT保証付自動引落しの場合、チケットの購入日を含め5営業日以内に代金が引き落とされますので、あらかじめ口座に代金をご用意ください。クラブアムウェイカード、アムウェイカード、一般クレジットカードをご利用の場合は、カード利用限度額にご注意ください。

## 6 お届け時期および方法

- 注文日の最短翌々日(※1)～10日後の範囲で日本アムウェイが提示した配送可能日から配送日を選択できます。ご注文時のご指定に従い、日本アムウェイに登録した住所もしくはご希望の配送先(※2)へお届けします。配送日を指定されない場合は、受注後2～7日にご注文時のご指定に従い、いずれかの住所にお届けします。また、アムウェイ・ショッピングクレジットをご利用の場合は、クレジット契約成立後2～7日で日本アムウェイに登録した住所(※3)へお届けします。
- 商品の出荷時に、在庫切れなどでお届けできない場合は、後日お届けすることがあります。この場合、商品代金は先にお支払いいただき、商品をあとからお届けします。また、お届け先は、ご注文いただいた時点でご指定いただいた住所になります。
- 予約販売対象商品については、商品のご予約時にお届け時期をご案内します。お届け時期によっては、商品代金は先にお支払いいただき、商品をあとからお届けします。また、お届け先は、ご予約いただいた時点でご指定いただいた住所になります。
- 前記3に記載の「My月便」の商品は、オーダー処理日を起算日として、5日後～11日後の範囲で日本アムウェイが提示した配送可能日から配送日を選択できます。ただし、交換パーツの定期配送付きの商品の場合、交換パーツの定期配送は、オーダー処理日が自動的に設定されます。オーダー処理日は、ご注文の翌日午後よりamwaylive.comマイアカウントから確認でき、配送日を選択することができます。配送日の指定がない場合は、オーダー処理日の4～7日後にお届けしますが、実際のお届け日が若干前後することがあります。なお、毎年12月のみ、年内に配達できるよう月末近くのオーダー処理日は前倒しさせていただく場合があります。詳細はamwaylive.comの「重要なお知らせ」にて毎年12月にご案内します。
- 前記5に記載の「日本アムウェイ主催イベント」チケットについて、電子チケットをお申し込みの場合は、日本アムウェイにて受注後24時間以内にチケットメールを日本アムウェイに登録されたe-mailア

ドレスにお届けします。ペーパーチケットをお申し込みの場合は、日本アムウェイにて受注後7～10日（土・日・祝日除く）で日本アムウェイに登録された住所に郵便でお届けします。

※1 最短日は日本アムウェイに注文された曜日や時間、配送地域によって異なります。

※2 配送先住所

- ・登録者本人が受け取り可能な場所であることが原則で、勤務先など本人が荷物を受け取ることができる住所です。
- ・小売りした商品やギフトの直送先として、本人以外が受け取ることを前提とした利用はできません。

※3 現在お住まいの住所（自宅）

## 7 ABO を通じて発注する方法

前記の発注および支払方法は、ABOが日本アムウェイに直接行うものですが、それ以外に系列上位ABOを通じて商品を購入する方法があります。

●系列上位のABOに商品を発注します。

●発注を受けた系列上位のABOから「お申し込み内容確認書」が交付され、記入された発注内容をご確認いただいた上で、商品代金をお支払いいただけます。

●発注を受けた系列上位のABOは、代金と引き換え、または代金受領後約1週間以内をめどに商品をお渡します。

●プラチナム(PT)は、グループのABO(注文者)からの依頼に基づきインターネットによる代理発注の手続きにより、注文者を代理して商品を日本アムウェイに発注することができます。商品代金は注文者が日本アムウェイに直接支払い、商品は日本アムウェイより直接注文者へ配送します。

また、店頭(アムウェイ・プラザ(渋谷本社および地方))では、他のABOを通じて商品を購入する方法があります。

●店頭での商品の代理購入を希望するABO(注文者)は、お知り合いのABO(代理購入者)に自身のID番号を伝え商品購入を依頼します。

●代理購入者は「代理発注お買い物用レジ提出カード」に所定の事項を記載し、店頭にて自身のIDカードを提示し、注文者を代理して商品を購入します。

●注文者は代理購入者に商品代金を支払い、商品を受け取ります。

## 〈2〉商品の販売のあっせんの条件

下記のアムウェイ プライムカスタマー制度を紹介できる資格対象者は全てのABOになります。また、「商品シェア 事前チェックテスト」に合格したABOは、商品の購入希望者を見つけ、商品紹介ツールである「シェアバー」を利用して商品販売のあっせんをすることができます。「商品シェア 事前チェックテスト」の有効期限は毎年8月末で、9月に更新テストに合格いただく必要があります。

### アムウェイ プライムカスタマー

ABOは、商品購入希望者に、アムウェイから商品を会員価格で購入できる「アムウェイ プライムカスタマー制度」を紹介することができます。プライムカスタマー入会条件は「アムウェイ プライムカスタマー規約」(140ページ)をご参照ください。プライムカスタマーのスポンサーであるABOは、当該プライムカスタマーによる商品購入の都度、PVおよびBVを得ることができます(〈5〉アムウェイの資格認定と収入のしくみ 6各種ボーナス一覧38ページ参照)

### ShareBar (シェアバー)

ABOは、amwaylive.comの商品購入画面において提供される当該商品の販売ページのURLを、当社指定のSNS等のコミュニケーションツールを介して商品購入希望者に提供します。商品購入希望者は、ABOから提供されたURLから当該商品の販売ページにアクセスすることにより、商品を標準小売価格(〈12〉アムウェイ商品・役務の提供を受ける権利・役務一覧(157ページ)参照)の80%で購入することができ、URLを提供したABOはPVおよびBVを得ることができます。

## 〈3〉登録内容の変更、資格の更新

### 1 住所や名前などの変更

住所や電話番号の変更や婚姻による氏名の変更など下記のような場合には、所定の手続きが必要になります。次の場合は、amwaylive.com マイアカウントにてお手続きください。

- ①住所や電話番号の変更
- ②結婚等による氏名の変更
- ③お届け取引口座の名義人の氏名変更
- ④パートナー追加・削除
- ⑤パートナーの追加・削除と同時に氏名・登録住所(※1)・配送先(※2)の変更

※1 現在お住まいの住所(自宅)

※2 配送先住所

- ・登録者本人が受け取り可能な場所であることが原則で、勤務先など本人が荷物を受け取ることができる住所です。
- ・小売りした商品やギフトの直送先として、本人以外が受け取ることを前提とした利用はできません。

### 2 ABO 資格の更新

ABOの資格には有効期限があります。アムウェイからもABOからも更新拒絶の意思表示がなければ、資格有効期間は自動的に1年間更新されます。

#### (1)資格の有効期間

資格有効期間は登録日より翌年の12月末日までです。資格有効期間は、アムウェイからもABOからも更新拒絶の意思表示がなければ、自動的に1年間更新され、以降も同様です。ABOが更新拒絶を希望する場合は、有効期間の末日までに相談ホットライン(0120-123-777)までご連絡ください。アムウェイは、裁量により合理的な範囲内で取引条件を変更することができるものとします。合理的な範囲内で取引条件を変更する場合は、適用される取引条件を最低10日前までに、amwaylive.comの「重要なお知らせ」に掲載する方法により周知します。

#### (2)更新料の支払方法

次のいずれかの方法により、毎年10月1日から12月31日までの更新料支払期間内に更新料をお支払いください。ただし、翌年3月31日までは期限後更新料をお支払いいただくことができます。アムウェイまたはABOが資格有効期間内に更新拒絶の意思表示を行った場合であって既に更新料が支払われている場合には、更新料を返金します。なお、ABO資格の有効期間が自動的に更新されても、アムウェイが更新料(期限後の支払いの場合には期限後更新料)のお支払いを確認するまでは、ABOはビジネス活動や商品購入ができません。翌年3月31日までに期限後更新料のお支払いを確認できない場合には、プライムカスタマーに資格を変更いたします。

■**更新料の自動決済サービス**:更新料の支払期間内に更新料が自動で決済されるサービスです。決済手段をアムウェイ取引口座またはクラブアムウェイカード、アムウェイカード、一般クレジットカードよりお選びください。

●**クラブアムウェイカードによる決済**:クラブアムウェイカード(クレジットカード)による引き落としです。希望される方は、事前にクラブアムウェイカードの申し込みが必要です。amwaylive.comにてお申し込みください。更新料は毎年10月にクラブアムウェイカードに請求されます。

●**アムウェイカードによる決済**:アムウェイカード(クレジットカード)による引き落としです。希望される方は、事前にアムウェイカードの申し込みが必要です。amwaylive.comにてお申し込みください。更新料は、毎年10月にアムウェイカードに請求されます。

●**アムウェイ取引口座(ボーナス精算)による決済**:事前のお申し込みと取引口座登録が必要です。更新料は、毎年11月にボーナスから精算されます。ボーナスで精算できない場合、不足分は、アムウェイ取引口座からの引き落としにより精算されます。

●**一般クレジットカードによる決済**:一般クレジットカードによる引き落としです。更新料は、毎年10月にアムウェイにて登録いただいた一般クレジットカードに請求されます。

更新料の自動決済の設定は、amwaylive.com マイアカウントからいつでも解除いただけます。

■**オーダー支払い**:ご注文と同様の方法で更新料の支払いを受け付けいたします。

■**コンビニ支払い**:資格有効期限1か月前にアムウェイより送付するハガキの中面にある「払込取扱票」

を使用して、コンビニエンスストアから更新料を支払う方法です。

なお、オーダーやコンビニで更新料を支払う方法は、更新料の自動決済を設定していない方が対象です。

■受付方法: amwaylive.com、相談ホットライン(☎ 0120-123-777)、アムウェイ・プラザ

### 3 IDカードの再発行

IDカード紛失による再発行を依頼する場合は、相談ホットライン(☎ 0120-123-777)でお手続きください。

## <4> 返品および交換規定

### 1 返品できる場合

次の場合に返品(役務の提供を受ける権利の場合はキャンセル。以下同じ)できます。

- (1) ABOから商品を購入されたお客様(ABOを除く)が商品に何らかのご不満を生じた場合。
- (2) ABOの自家使用商品で何らかのご不満を生じた場合。
- (3) プライムカスタマー(「アムウェイ プライムカスタマー規約」(140ページ参照))または日本アムウェイから直接商品を購入されたお客様(一般消費者)が商品に何らかのご不満を生じた場合。
- (4) ABOの未使用商品で何らかの理由により不在庫となってしまった場合。

### 2 返品の方法と期限

返品の方法は次の3とおりです。

#### (1) 100%現金返済保証制度

返品可能期限

##### ① 上記1-(1)または1-(2)の場合

納品書兼返金・返品依頼書に表示されている  
受注日の1年以内かつ賞味期限・使用期限内<sup>※3</sup>

起算日<sup>※1</sup> → 30日

全商品100%返金	不満による返品:100%返金
	対象外 <sup>※2</sup> :使用済みのハウスウェア・ホームテック(耐久消費財)、マイクロバイオーム分析サービス等

##### ② 上記1-(3)の場合

「納品書兼返金・返品依頼書」に表示されている受注日の翌日<sup>※4</sup>から45日以内(マイクロバイオーム分析サービスの場合は専用キットの受領日から30日以内)は原則として使用・未使用にかかわらず100%の価格で返金となります。

受注日 → 45日(マイクロバイオーム分析サービスの場合は30日)

全商品について使用・未使用にかかわらず100%返金

返品可能期限

#### (2) 在庫商品引取制度(未使用のみ) 上記1-(4)の場合

納品書兼返金・返品依頼書に表示されている  
受注日の1年以内かつ賞味期限・使用期限内<sup>※3</sup>

起算日<sup>※1</sup> → 30日

全商品100%返金	在庫返品:90%返金
-----------	------------

※1 起算日:「販売伝票」の「ご契約内容確認書」の受領日、「納品書兼返金・返品依頼書」に表示されている受注日、または商品の受領日のうち最も遅い日。ただし、ABOがお客様に販売した商品については、ABOの返品可能期限内にお客様に販売した場合に限りです。

※2 対象外商品は、使用済みのハウスウェア・ホームテック商品のセールスイドも含まれます(一部商品除く)。対象外商品については157ページ以降の(12)アムウェイ商品・役務の提供を受ける権利・役務一覧商品名の☑マークをご確認ください。

※3 ABOがお客様に小売りした商品の返品可能期限はお客様が「販売伝票」の「ご契約内容確認書」を受け取られた日から1年以内かつ賞味期限・使用期限内です。ただし、ABOの返品可能期限内に販売された場合に限りです(対象外商品を除く)。

※4 日本アムウェイから直接商品を購入されたお客様(一般消費者)がアムウェイ・プラザで商品購入した場合は、商品購入日の翌日が起算日となります。

\* 以下については返品をお受けできません。

アムウェイ・プラザのみで購入可能な商品(XS単品販売など)、日本アムウェイ主催イベントのチケット、

また、ご注文と同時に支払いいただいた更新料についても返品対象とはなりません。

### (3)クーリング・オフの適用による返品

ABOが訪問販売または電話勧誘販売の方法によりお客様に商品を再販売した場合には、特定商取引に関する法律第9条または第24条に基づき8日間のクーリング・オフが適用されます。

ABO資格登録のクーリング・オフに関する記載は4ページをご参照ください。

## ■返金日/返金方法について

商品代金は、日本アムウェイに登録いただいている「アムウェイ取引口座(ゆうちょ銀行)」へ返金いたします。流通センターでの返品計上日が月末までのものは、翌月18日に返金します。

## ■返品の際のご注意

- ①返品に係る商品(マイクロバイオーム分析サービスの場合は「マイクロバイオーム分析サービスキャンセル(がき)」を受領した流通センターが月末までに計上した返品は、当該月の返品となりますが、月末までに流通センターが商品を受領した場合であっても、返品計上は翌月になった場合には、翌月度の返品として取り扱います。
- ②送料着払いで返品される場合、一般宅配便や郵便局の普通郵便をご利用ください。特別な運賃がかかる運送手段(赤帽などのチャーター便、バイク便などの即配便、国際便など)を利用された場合、差額送料を送り主に請求させていただきます。
- ③所定の返品オンライン申請した返品番号(配送伝票備考欄に記載)、もしくは「返金・返品依頼書」(「納品書兼返金・返品依頼書」の右半分)、もしくは「納品書」のコピー、その他当該商品の購入を証明する書類が添付されていない返品申請については、お受けすることができません。万一それらが添付されずに送付されてきた場合、返品商品を返品依頼者に返却させていただきます。また、その場合の返送料は、返品依頼者のご負担とさせていただきます、返却月もしくは返却翌月のボーナスより差し引きさせていただきます。なお、ABO番号等の返品手続きに必要な情報の記載不備によりアムウェイが返品者を特定できない場合は、返品商品を返却することができません。この場合、商品の所有権を放棄したものとみなし、アムウェイが商品を受領した日から2週間後に廃棄させていただきます。前記にかかわらず、マイクロバイオーム分析サービスのキャンセルの場合は、amwaylive.comからオンライン申請することはできません。専用キットに同梱の「マイクロバイオーム分析サービスキャンセル(がき)」でお手続きください。また、衛生管理上の観点から、使用・未使用にかかわらず、専用キットの返送はご遠慮ください。
- ④ABOの自家使用商品を返品される場合、数量は常識の範囲内にて判断させていただきます。
- ⑤販売促進を目的として使用された商品(全てのアムウェイ商品が対象です)は、ABOの自家使用商品にはあたりません。
- ⑥同一商品をご不満にて複数回返品された場合、お受けできない場合があります。
- ⑦セットで販売した商品の返品は原則としてセットでのみお受けします。
- ⑧容器が破損している場合を除いて、残量がない、またはわずかな状態で返品されてもお受けできません。
- ⑨ご購入後(起算日から30日間経過後)に生じた通常使用による損耗・摩耗などによる返品はお受けできません。また、浄水器などの商品の交換部品については、定格寿命間近の場合も同様にお受けできません。
- ⑩100%返金の対象となる商品と90%返金の対象となる商品は必ず分けてお送りください。一緒に送付されますと処理できません。
- ⑪返品希望商品と「オンライン申請した返品番号」(配送伝票備考欄に記載)または「返金・返品依頼書」は必ず1つに梱包してください。「返品番号」および「返金・返品依頼書」が複数になることもあります。箱が複数になる場合は、箱ごとに「返品番号」または「返金・返品依頼書」が必要です。
- ⑫「納品書兼返金・返品依頼書」はamwaylive.comからダウンロード、印刷が可能です。商品に同梱される「納品書」については、再発行はできませんので、大切に保管してください。
- ⑬「My月便」を利用し発注した商品を返品(代引きキャンセルを含む)された場合、返品処理完了以降に継続しているMy月便オーダーは、全てキャンセルとなります。また、既に特典を受け取っているMy月便の返品は、特典と共に返品手続きが必要です。
- ⑭返品期限を過ぎて返品された場合は、商品は返品依頼者に返却させていただきます。また、その場合の返送料は、返品依頼者のご負担とさせていただきます、返却月もしくは返却翌月のボーナスより差し引きさせていただきます。
- ⑮返品が返品規定の内容に反するためにお受けできない商品は、アムウェイより一般宅配便にて返却させていただきます。その際の返送料は、返品依頼者のご負担とさせていただきます、返却月もしくは返却翌月のボーナスより差し引きさせていただきます。なお、ABOに商品を返却する場合、アムウェイよりいったん元払いにて返却し、送料は返却月もしくは返却月翌月のボーナスより差し引きます。万一、

ボーナスより差し引くことができない場合、ご登録いただいているアムウェイ取引口座より引き落としさせていただきます。詳しくは「ボーナス取引明細」にてご確認くださいませようお願いいたします。また、アムウェイ プライムカスタマーに商品を返却する場合、アムウェイより送料着払いにて返却いたします。なお、返却した商品をお受け取りいただけず、アムウェイに戻ってきた場合、商品の所有権を放棄したものとみなし、アムウェイの受領日から二週間後に廃棄させていただきます。

- ⑬クーポンおよびクラブAポイントを使って購入した商品を返品された場合、商品購入時に自動的に割引クーポン利用率およびクラブAポイント利用率を商品返品価格に案分して差し引後、返金いたします。そのとき、差し引いたクーポン相当額およびクラブAポイント利用額は有効期限にかかわらず無効となり、一切返還・返金対象となりませんので、あらかじめご了承ください。

### 3 返品・交換・修理の手続き

次の場合で返品等の手続きが異なります。

- (1)100%現金返済保証制度(ご不満による返品)
- (2)在庫商品引取制度
- (3)クレジット払いによる購入商品の返品について
- (4)商品不良による交換制度
- (5)商品到着時の破損による返品・交換制度
- (6)「My月便」で販売された商品の返品・交換制度
- (7)浄水器取付け等各種サービスについて
- (8)家電等商品の修理について
- (9)販売を終了した商品の商品不良への対応について
- (10)提携企業の商品・役務の返品・交換制度
- (11)クーリング・オフについて

- (1)100%現金返済保証制度(ご不満による返品)

#### ① 制度の概要

ABOは、起算日より30日間は使用、未使用にかかわらず全商品、30日経過後も一部の商品を除いて、ご不満の商品を返品することができ、日本アムウェイからその商品代金全額が返金されます。商品購入時にお支払いいただいた送料・手数料などの商品代金以外の費用は、返金の対象とはなりません。ただし、返品可能期限は、ABOの自家使用商品または同系列内のABOに供給した商品については「納品書兼返金・返品依頼書」に記載された受注日の1年以内かつ賞味期限・使用期限内まで、お客様に販売した商品については、お客様が販売伝票の「ご契約内容確認書」を受領されてから1年以内(1年後の同日)かつ賞味期限・使用期限内です。お客様から返品のご依頼があった場合は、当該商品を販売したABOが返品手続きを行います。返品の手続きに要する費用は、日本アムウェイが負担しますが、商品ご購入時にお支払いいただいた送料・手数料などの商品代金以外の費用は、返金の対象とはなりませんのでご了承ください。なお、30日経過後、返品できなくなる商品は、使用済みのハウスウェア・ホームテックおよびマイクロバイーム分析サービスなどの商品です。起算日ほか返品要件につき確認するため、マイクロバイーム分析サービスの場合を除き、返品オンライン申請した返品番号(配送伝票備考欄に記載)、もしくは「返金・返品依頼書\*」や「販売伝票」の「お届け内容確認書」のコピーを商品と共に八王子流通センターに送付していただく必要があります。返品代金は、返品を行ったABOの登録口座に直接振り込まれます。(口座の登録については、相談ホットライン ☎ 0120-123-777【受付時間9:00～17:00(月～土)、日・祝日サービス休止]までおたずねください。)お客様は、返品手続きを行ったABOから直接全額の返金を受けることとなります。起算日30日を超えた場合であっても、商品自体が未使用であれば、外観、重さ、大きさに対するご不満等の理由により、返品をお受けできる場合もあります。(ただし、上記返品可能期限内)。(12)アムウェイ商品・役務の提供を受ける権利・役務一覧(157ページ参照)において☑マークを付した商品が対象となります。ABO資格解約(失効)、ABOからプライムカスタマーへの資格切替の時点で、返品を希望するアムウェイ商品をお持ちの場合、ABO資格解約(失効)、資格切替後30日以内に返品の手続きをおとりください。30日を超えての返品は、お受けできません。なお、ABO資格解約(失効)、資格切替後のデジタル納品書ダウンロード、返品オンライン申請はお受けできません。

※お客様に販売した商品の返品については、ABOが返品可能期限内に当該商品を販売した場合に限りです。また、賞味期限・使用期限が設けられている商品の返品については、前記返品可能期限を上限とし、賞味期限・使用期限内となります。

#### ② 手続き方法

■ABOが、販売したお客様(または同系列内のABO、アムウェイ プライムカスタマーを含みます)の商品の返品を受けた場合、以下の書類を商品と共に八王子流通センターに送付してください(配送料は着払

い)。

返品オンライン申請した返品番号(配送伝票備考欄に記載)、もしくは「返金・返品依頼書」(「納品書兼返金・返品依頼書」の右半分)および「販売伝票」の「お届け内容確認書」のコピー

■ABOが、ご自分で直接日本アムウェイに発注した商品の返品を希望する場合、以下の書類を商品と共に八王子流通センターに送付してください(送料は着払い)。

返品オンライン申請した返品番号(配送伝票備考欄に記載)、もしくは「返金・返品依頼書」(「納品書兼返金・返品依頼書」の右半分)

※「返金・返品依頼書」の原本を初回返品時に使用してしまった場合は、amwaylive.comからダウンロード、印刷または返品オンライン申請も可能です。または「納品書」のコピーをお送りいただきます。

#### ・八王子流通センター

〒192-0032 東京都八王子市石川町2969-1

前記にかかわらず、マイクロバイオーム分析サービスの場合は、「分析サービスキャンセルはがき」でお手続きください。

※衛生管理上、専用キットの返送はご遠慮ください。

※分析サービスのキャンセルはオンライン申請ではできません。

### ③ ボーナス調整

日本アムウェイは、ABOの購入実績に応じて、ボーナスをお支払いしています。返品された商品については、既にボーナスをお支払いしておりますので、返品された商品の代金を返金する際に、その支払い済みのボーナスを下記の方法で調整(返品代金より減額または返還請求)いたします。

※再計算の方法

購入月度の実績から、当該返品実績を差し引いてボーナスを再計算します。つづいて、再計算前のボーナスと再計算後のボーナスの差額を算出し、その差額を返品者、ならびにその系列上位のABOから調整いたします。購入月度とポイント計上月度が異なる場合はポイント計上月度に遡って再計算されます。

### (2)在庫商品引取制度

#### ① 制度の概要

ABOは、万一不要な在庫が生じてしまった場合に、未使用商品に限り日本アムウェイに引き取るよう請求することができます。日本アムウェイは、起算日より30日間は100%、30日経過後は90%の価格で在庫商品を引き取ります。ただし、返品可能期限は「納品書兼返金・返品依頼書」に記載された受注日の1年以内です。

※「在庫」ですので、あくまで未使用であることが前提です。

※ABO資格解約(失効)、ABOからプライムカスタマーへの資格切替の時点で、返品を希望するアムウェイ商品をお持ちの場合、ABO資格解約(失効)、資格切替後30日以内に返品の手続きをおとりください。

30日経過後の返品は、お受けできません。賞味期限や使用期限が設けられている商品の返品については、30日を上限とし、賞味期限・使用期限内となります。引取り代金は、返品を行ったABOの登録口座に直接振り込まれます。(口座の登録方法などについては、相談ホットライン(0120-123-777)までおたずねください。)なお、ABO資格解約(失効)、資格切替後の返品オンライン申請はお受けできません。

※最初にABO資格登録をした日から1年を経過していないABOに限り、商品の引き渡しを受けた日から90日以内であれば、解約・失効、資格切替後30日を経過しても在庫商品引取制度において当該商品の返品を受け付けます。

#### ② 手続き方法

起算日より30日以内の在庫商品を日本アムウェイに返品する場合、ABOは以下のものを商品と共に八王子流通センターに送付してください(配送料は、着払いでお送りください)。

●返品オンライン申請した返品番号(配送伝票備考欄に記載)、もしくは「返金・返品依頼書\*」(「納品書兼返金・返品依頼書」の右半分)および「販売伝票」の「お届け内容確認書」のコピー(発行されている場合のみ)前記にかかわらず、マイクロバイオーム分析サービスの場合は、「分析サービスキャンセルはがき」でお手続きください。

※衛生管理上、専用キットの返送はご遠慮ください。

※分析サービスのキャンセルはオンライン申請ではできません。

※「返金・返品依頼書」の原本を初回返品時に使用してしまった場合は、amwaylive.comからダウンロード、印刷または返品オンライン申請も可能です。または「納品書」のコピーをお送りいただきます。

#### ③ ボーナス調整

ボーナス調整については、「100%現金返済保証制度」のボーナス調整((1)-③参照)が適用されます。

### (3)クレジット払いによる購入商品の返品について

分割払いによる購入商品の返品

**(対象: クラブアムウェイカード/アムウェイカード/一般クレジットカード/アムウェイ・ショッピングクレジット)**

100%現金返済保証制度(ご不満による返品)により、返品手続きを行います。

#### ① ABO

**ABOが自家使用のために、分割払いで購入した商品を返品する場合  
手続き方法**

以下のものを日本アムウェイにお送りください(送料は全て着払いとなります)。日本アムウェイで返品手続き完了後、分割払いを契約された信販会社が契約の取消処理を行い、信販会社に設定している取引口座へ既払い金を返金します。なお、振込手数料は、ご利用者の負担となります。

- ・商品
- ・返品オンライン申請した返品番号(配送伝票備考欄に記載)、「返金・返品依頼書」(「納品書兼返金・返品依頼書」の右半分)

前記にかかわらず、マイクロバイオーム分析サービスの場合は、「分析サービスキャンセルはがき」でお手続きください。

※衛生管理上、専用キットの返送はご遠慮ください。

※分析サービスのキャンセルはオンライン申請ではできません。

#### **ボーナス調整**

ボーナス調整については「100%現金返済保証制度」ボーナス調整(①-③参照)が適用されます。

#### ② プライムカスタマー

**手続き方法**

以下のものを日本アムウェイにお送りください(送料は全て着払いとなります)。日本アムウェイで返品手続き完了後、分割払いを契約された信販会社が契約の取消処理を行い、信販会社に設定している取引口座へ既払い金を返金します。なお、振込手数料は、ご利用者の負担となります。

- ・商品
- ・返品オンライン申請した返品番号(配送伝票備考欄に記載)、「返金・返品依頼書」(「納品書兼返金・返品依頼書」の右半分)

前記にかかわらず、マイクロバイオーム分析サービスの場合は、「分析サービスキャンセルはがき」でお手続きください。

※衛生管理上、専用キットの返送はご遠慮ください。

※分析サービスのキャンセルはオンライン申請ではできません。

#### ③ アムウェイ・ショッピングクレジットをご利用の場合

ご注文ごとにAGペイメントサービス株式会社にてクレジット審査を行っていますので、商品を返品される場合(お支払いいただけないために返品となった場合を含みます。)には、同一回のご注文商品全てを返品していただく必要があります。なお、同一回のご注文商品の種類や使用状況によって返品期限が異なる場合には、期限の長い方が適用されます。

#### ④ 一部商品の返品について

アムウェイ・ショッピングクレジットをご利用の場合を除き、同時に複数の商品を購入し、完済前に一部の商品を返品する場合、100%現金返済保証制度に則り、返品を承ります。ただし、商品購入には分割払いの契約が伴うため、日本アムウェイで返品手続き完了後、信販会社にて分割払い契約の組み替え処理を行います。

その際、お支払い済みの既払い金は、組み替え後の分割契約に充当されます。組み替え後の分割契約の詳細(既払い金充当内容を含め)については、信販会社より発行される明細書にてご確認ください。

※一般クレジットカード、アムウェイカードの分割払いでご購入いただいた商品の一部を返品した場合、ご購入の際に使用されたカードの利用状況によってはアムウェイからの返金となる場合がございます。アムウェイからの返金の場合はボーナス取引明細書にてご確認いただけます。

#### **クレジットカードの一括払いによる購入商品の返品**

**(対象: クラブアムウェイカード/アムウェイカード/一般クレジットカード)**

#### ① 手続き方法

「100%現金返済保証制度」(①参照)による手続きとなります。

#### ② 返品代金の返金方法

1. 発注月の翌月最終営業日までにアムウェイで返品処理が完了した場合

発注した際にご利用いただいたカード会社からの返金となり、アムウェイからの返金はありません。なお、返金のタイミングは返金されるカード会社の締めによって異なります。

詳しくは、各カード会社より発行される明細書にてご確認ください。

※返品を受け付けしたタイミングとカードの締め時のタイミングによっては、いったん商品代金が引き落とされてからの返金となる場合がございますのでご注意ください。

※購入いただいた商品の一部を返品した場合、ご購入の際に使用されたカードの利用状況によっては、購入月の翌月以内の返品でもアムウェイからの返金となる場合がございます。アムウェイからの返金の場合、ボーナス取引明細書にてご確認くださいませ。

2.原則、発注月の翌々月第一営業日以降に返品を受け付けた場合

アムウェイが返品を受け付けた年度の翌月18日(土・日・祝日の場合は翌営業日)にアムウェイから返金いたします。

### ③ボーナス調整

ボーナス調整については、「100%現金返済保証制度」のボーナス調整((1)-③参照)が適用されます。

#### ●アムウェイカードご利用分の返品について

##### (1)アムウェイ商品の返品

返品を受け付けた場合、付加PV/BVを調整します。

##### (2)日本アムウェイ以外(VISA 加盟店、株式会社アプラス加盟店)で購入した商品・サービスの返品 商品やサービスの代金を株式会社アプラスより返金する月に、付加PV/BVを調整します。

※アムウェイ・プラザにてアムウェイカードをお申し込みされる場合、短期間のみ使用できる仮カードが発行されます。この仮カードにも「3-(3) クレジット払いによる購入商品の返品について」の規定が準用されます。

### ④商品不良による交換制度

#### ① 制度の概要

家電等商品\*を除き、商品に製造上の不良が発見された場合、同一商品と交換させていただきます。異なる商品番号のものとの交換や、ラベル変更や仕様変更などを理由とした新しい商品との交換はお受けできません。また、次の場合には交換の対象外とさせていただきます。

- 通常の使用によって損耗・磨耗、キズ、汚れ、経時劣化が生じた場合
- 故意に毀損された場合
- 誤使用によって不良が生じた場合
- 業務用として使用された場合

※「家電等商品」とは、eSpring浄水器Ⅲ、eSpring浄水器Ⅲ用補助水栓、eSpring浄水器Ⅱ、eSpring浄水器Ⅱ用補助水栓L、BathSpringバスルーム浄水器マイクロナノバブルシャワー、アムウェイ クリーン e インダクションレンジ、アトモスフィア スカイ 空気清浄機、アトモスフィアミニ空気清浄機、アトモスフィアドライブ 車用空気清浄機、アムウェイ フードプロセッサ、スプリーデント™ 2ミニッツ 電動パワー歯ブラシ、サテニーク スカルプ&ヘアドライヤー、メディカラダ ボディ

#### ② 手続き方法 交換手続きの際のご注意

商品名、所定の「交換依頼書」(amwaylive.comよりダウンロードしてください)と共に着払いにて八王子流通センターに送付してください。交換する商品が一時在庫切れ・販売中止の場合、返品処理(通常の返品処理同様、返金・PV/BV調整をいたします)とさせていただきます。

交換商品をお送りいただく前に相談ホットライン(☎ 0120-123-777)へご連絡をお願いします。ご連絡がない場合は、ご返金させていただく際のお支払先を確認させていただくことができずご返金完了までにお時間をいただくことがあります。アムウェイ取引口座のご登録がない方は、口座(依頼書本人名義に限る)をご記入ください。(アムウェイ取引口座のご登録がある場合は、登録口座に返金されます)前記にかかわらず、マイクロバイオーム分析サービスの場合は、専用キットに製造上の不良が発見された場合、交換いたします。相談ホットラインへご連絡をお願いいたします。なお、衛生管理上、専用キットの返送はご遠慮ください。

#### ⑤商品到着時の破損による返品・交換制度

商品が到着時に破損していた場合は、相談ホットライン(☎ 0120-123-777)までご連絡いただければ、速やかに返品または交換させていただきます。

#### ⑥「My月便」で販売された商品の返品・交換制度

「My月便」で販売された商品については、「100%現金返済保証制度」、「在庫商品引取制度」等を利用して返品を行うことができますが、返品処理完了以降は返品された商品に関するMy月便のご契約はキャンセルとなります。また、既に特典を受け取られた後に、特典付与の条件となった商品を返品される場合には、特典としてお届けした商品と共に返品していただく必要があります。支払方法として代引きをご指定いただいたにもかかわらず、代金をお支払いいただけない場合にも、同様の取り扱いとなります。キャンセルは、

インターネット(パソコン・スマートフォン)の「My月便」発注画面よりご自身で行うことができます。

## (7)浄水器取付け等各種サービスについて

アムウェイ商品である浄水器本体の取付けやフィルター交換、専門工事が必要なビルトイン型浄水器やシャワー水栓取り付けなどの工事を有料にて承ります。工事に必要な部品を事前に日本アムウェイまたは日本アムウェイ指定の業者から取り寄せていただく場合もあります。本サービスやサービス用部品に関する詳細はテクニカル・ホットライン(☎ 0120-950-987)までお問い合わせください。

## (8)家電等商品の修理について

### ① 制度の概要

家電等商品については、製造上の不良が発見された場合、交換ではなく無償で修理させていただきます。また、故障の場合には、無償修理条件を満たす場合には無償で修理いたします。無償修理条件を満たさない場合、有償にて修理を承ります。無償修理条件の概略は次のとおりです。保証条件について詳しくお知りになりたい方は、ウェブサイト(amwaylive.com)をご覧ください。テクニカル・ホットライン(☎ 0120-950-987)までお問い合わせください。

**eSpring浄水器Ⅱ / Ⅲ**：正常な使用状態で、お買い上げの日より本体は2年以内(5年保証は5年以内)に、交換用カートリッジは6カ月以内／フィルターは3カ月以内に生じた故障。ただし、①保証書のご提示がないか、保証書に必要な記載がない場合、②使用上・取り扱い上の誤り、不正修理・改造、もしくは火災・異常電圧・天災地変など外的要因を原因とする故障・損傷の場合、③業務用など家庭用以外に使用された場合、または④交換用カートリッジ／フィルターのご使用目安・フィルターの目詰まりの場合、⑤日本アムウェイもしくはABOから直接購入されていない場合、または⑥専用部品・付属品以外のものが使用されている場合には、有償修理となります。

**eSpring浄水器Ⅱ用補助水栓L / eSpring浄水器Ⅲ用補助水栓**：正常な使用状態で、お買い上げの日より7年以内(eSpring浄水器Ⅲ用は5年以内)に生じた故障。ただし、①保証書のご提示がないか、保証書に必要な記載がない場合、②使用上・取り扱い上の誤り(浄水器本体の使用上の誤りを含む)、不正修理・改造、もしくは火災・異常電圧・天災地変など外的要因を原因とする故障・損傷の場合、③取り付け・取り外し工事に起因する故障・損傷の場合、または④業務用など家庭用以外に使用された場合(浄水器本体の家庭用以外の使用を含む)には、有償修理となります。

**BathSpring バスルーム浄水器 マイクロナノバブル シャワー**：正常な使用状態で、お買い上げの日より2年以内(5年保証は5年以内)に生じた故障。ただし、①保証書のご提示がないか、保証書に必要な記載がない場合、②使用上・取り扱い上の誤り、不正修理・改造、もしくは火災・異常電圧・天災地変など外的要因を原因とする故障・損傷の場合、③業務用など家庭用以外に使用された場合、④フィルターのご使用目安・フィルターの目詰まりの場合、⑤日本アムウェイもしくはABOから直接購入されていない場合、または⑥専用部品・付属品以外のものが使用されている場合には、有償修理となります。

**アトモスフィア スカイ空気清浄機 / アトモスフィア ミニ空気清浄機**：正常な使用状態で、お買い上げの日より2年以内(5年保証は5年以内)(※アトモスフィア ミニ空気清浄機は1年以内(3年保証は3年以内))に生じた故障。ただし、①使用上・取り扱い上の誤り、不正修理・改造、もしくは火災・異常電圧・天災地変など外的要因を原因とする故障・損傷の場合、②工場など空气中に油が浮遊する場所や飲食店などタバコの煙が連続的に浮遊する場所で使用された場合、③フィルターの定格寿命の場合、④日本アムウェイもしくはABOから直接購入されていない場合、または⑤専用部品・付属品以外のものが使用されている場合には、有償修理となります。

**アトモスフィア ドライブ 車用空気清浄機**：正常な使用状態で、お買い上げの日より1年以内(2年保証は2年以内)に生じた故障。ただし、①保証書のご提示がないか、保証書に必要な記載がない場合、②使用上・取り扱い上の誤り、不正修理・改造、もしくは火災・異常電圧・天災地変など外的要因を原因とする故障・損傷の場合、③フィルターの定格寿命の場合、④日本アムウェイもしくはABOから直接購入されていない場合、または⑤専用部品・付属品以外のものが使用されている場合には、有償修理となります。

**アムウェイ クリーン e インダクションレンジ、アムウェイ フードプロセッサ、スプリーデント™ 2 ミニッツ 電動パワー歯ブラシ、サテニーク スカルプ&ヘアドライヤー、メディカラダ ボディ(大腿・体幹用運動機器)**：正常な使用状態で、お買い上げの日より1年以内に生じた故障。ただし、①保証書のご提示がないか、保証書に必要な記載がない場合、②使用上・取り扱い上の誤り、不正修理・改造、もしくは火災・異常電圧・天災地変など外的要因を原因とする故障・損傷の場合、または③業務用など家庭用以外に使用された場合には、有償修理となります。

### ② 修理体制

家電等商品の修理を依頼される際には、修理方法を選択することができます。修理体制は商品により異なりますので、下表をご参照ください。修理に関するご相談・お問い合わせはテクニカル・ホットライ

ン(☎ 0120-950-987)までお願いします。

商品名	送付修理※1	出張修理※2
eSpring浄水器Ⅲ	可	不可
eSpring浄水器Ⅱ	可	可
eSpring浄水器Ⅲ用補助水栓／eSpring浄水器Ⅱ用補助水栓L	不可	可
BathSpring バスルーム浄水器マイクロナノバブルシャワー	可	可
アムウェイ フードプロセッサ	可	不可
アムウェイ クリーン e インダクションレンジ	可	不可
スプリーデント 2ミニッツ 電動パワー歯ブラシ	可	不可
サテニーク スカルプ&ヘアドライヤー	可	不可
アトモスフィア ドライブ 車用空気清浄機	可	不可
アトモスフィア スカイ／アトモスフィア ミニ空気清浄機	可	不可
メディカラダ ボディ(大腿・体幹用運動機器)	可	不可

※1 送付修理：修理センターまで商品をご送付いただきます（商品により修理センターは異なります）。

※2 出張修理：修理箇所やお住まいの地域によっては出張修理ができない場合があります。

## (9)販売を終了した商品の商品不良への対応について

### ①家電等商品以外の商品の場合

家電等商品を除き製造上の不良が発見された場合、同一商品との交換ではなく、返品・返金とさせていただきます。お申し出をお受けできない場合および手続き方法は、販売中の商品と同様です。前記(4)をご参照ください。

### ②家電等商品の場合

1.家電等商品について、製造上の不良が発見された場合、または商品のお買い上げ日(商品受領日)から起算して、保証書に記載されている保証期間内に、正常な使用状態で故障が生じた場合は、無償で修理いたします。また、保証期間外でも有償にて修理を承ります。詳しくは、保証書をご参照ください。家庭用として設計されているため、業務用にご使用の場合、保証期間内でも無償修理の対象にはなりませんのでご注意ください。

なお、マイクロナノバブルシャワーヘッド、ホームエステーションEMSローラー、ヘッドスパ、サテニークエレガントコードレスヘアアイロン、XSホット&クールガン、XS電動シェーカーボトルについては、保証期間内の故障の場合は、保証書に従い無償で交換いたします。

### 2.修理体制

修理を依頼されるときには、修理方法を選択することができます。修理体制は商品により異なりますので、次表をご参照ください。なお、アムウェイ浄水器、eSpring浄水器、eSpringバスルーム浄水器、アムウェイ空気清浄機、アムウェイ掃除機、アムウェイインダクションレンジ、アムウェイインダクションレンジⅢ、アムウェイ電磁調理器、コーヒーマーカー、アムウェイ コーヒーマーカー カフェテック、スプリーデント音波振動ハブラシ、カプセルマシンにつきましては、修理受け付けを終了しております。その他の家電商品につきましては、補修用性能部品の保有期間満了後、在庫がなくなった時点で修理受け付けを終了します。補修用性能部品の保有期間については各商品の取扱説明書をご参照ください。修理に関するお問い合わせは、テクニカル・ホットライン(☎ 0120-950-987)までお願いします。なお「SA8 ホームランドリー」の修理に関するお問い合わせは、「東芝ライフスタイル株式会社」☎0120-1048-76(月～土9:00～18:00、日・祝日9:00～17:00)、携帯からは0570-0570-33(通話料有料)までお願いします。

商品名	送付修理※1	出張修理※2
BathSpribng/バスルーム浄水器	可	可
アトモスフィア空気清浄機	可	不可
アトモスフィア空気清浄機 S	可	不可
フルトン ストリートコーヒーマーカー	可	不可
スプリーデント タイムレス音波振動ハブラシ	可	不可
サテニーク バランスイオン ヘアドライヤー	可	不可
精米機	可	不可
アトモスフィア コードレスクリーナー	可	不可
メディカラダウォーク(脚用運動機器)	可	不可
光美容器	可	不可

EMSローラー	可	不可
ヘッドスパ	可	不可
eSodaソーダメーカー	可	不可

※1 送付修理:修理センターまで商品をご送付いただきます(商品により修理センターは異なります)。

※2 出張修理:修理箇所やお住まいの地域によっては出張修理ができない場合があります。

#### (10)提携企業の商品・役務の返品・交換制度

日本アムウェイと提携している企業がABOに提供する商品・役務は、日本アムウェイの返品および交換制度の対象外となります。

#### (11)クーリング・オフについて

「クーリング・オフ」とは、「特定商取引に関する法律」により定められた消費者保護のための制度です。お客様は、アムウェイ独自の返品・交換制度を利用することもできますし、条件に合致すれば「クーリング・オフ」を利用することもできます。「クーリング・オフ」の概要は以下のとおりです。

1.お客様が、訪問販売または電話勧誘販売でお申し込み(契約)された場合、販売伝票を受領した日を含めて8日間は、書面または電子メール等の電磁的記録により無条件で申し込みの撤回(契約が成立したときは契約の解除)を行うこと(以下クーリング・オフといいます)ができ、その効力は書面または電子メール等の電磁的記録による通知を発信したとき(郵便消印日付など)から発生します。ただし、現金取引(契約したその場で商品の引き渡しを受け、かつ代金の全部を支払うこと)で、その金額が3,000円未満の場合はクーリング・オフはできません。

2.1. の記載にかかわらず、ABOが、申し込みの撤回(契約が成立したときは契約の解除)を妨げるために、事実と異なることを告げる行為をしたことにより当該の告げられた内容が事実であるとの誤認をし、または威迫したことにより困惑し、これらによって1. の期間を経過するまでに申し込みの撤回または契約の解除を行わなかった場合には、ABOがあらたに交付するクーリング・オフ妨害の解消のための書面を受領した日から起算して8日間を経過するまでの間は、書面または電子メール等の電磁的記録による通知により無条件で申し込みの撤回または契約の解除ができます。

3.この場合、お客様は

①損害賠償または違約金の支払いを請求されることはありません。

②既に引き渡された商品の引き取りに要する費用の支払い義務はありません。

③既に商品が使用されている場合でも、商品の使用により得られた利益に相当する金銭の支払いを請求されることはありません。

④既に代金の一部または全部を支払っている場合は、速やかにその全額の返還を受けることができます。

4.なお、栄養補給食品、消臭剤、芳香剤、化粧品、育毛剤、シャンプー、コンディショナー、トリートメント、スタイリング剤、石けん、ボディシャンプー、入浴剤、洗濯用洗剤、各種洗剤、歯ブラシについては、使用または消費した場合(ABOが使用または消費させた場合を除く)はクーリング・オフできなくなりますのでご注意ください。

5.お客様からクーリング・オフの申し出があった場合には、速やかにこれに応じ、商品の引き取りと同時に商品代金をお客様にお返しください。クーリング・オフによる返品については、以下の書類を商品と共に八王子流通センターへ送付してください(着払いで結構です)。なお、マイクロバイオーム分析サービスの場合は、衛生管理上、専用キットの引き取りおよび返送は不要です。また、キャンセルは「分析サービスキャンセルはがき」でお手続きください。オンライン申請で行うことはできません。

※ABOのクーリング・オフに関しては、4ページを参照してください。

#### ● 必要書類

・ 返品オンライン申請した返品番号(配送伝票備考欄に記載)、もしくは「返金・返品依頼書\*」(「納品書兼返金・返品依頼書」の右半分)

・ 「販売伝票」の「お届け内容確認書」のコピー

・ お客様のクーリング・オフの申し出書面または電子メール等の電磁的記録による通知のプリント

・ 商品

※「返金・返品依頼書」の原本を初回返品時に使用してしまった場合は、amwaylive.comからダウンロード、印刷または、返品オンライン申請も可能です。または「納品書」のコピーをお送りいただきます。

# <5> アムウェイの資格認定と収入のしくみ

※最新の会員価格・PV・BV情報は  
amwaylive.comでご確認ください。

## 1 収入のしくみ

アムウェイ・ビジネスによる収入は「小売利益」と「成績別ボーナス(セールス&マーケティング・プラン)」の2つが基本となります。「小売利益」は商品を流通させることにより得られるもので、ビジネスの基礎となるものです。「成績別ボーナス」は商品の流通だけでなく、流通ネットワークを広げ、育てていくことによって、より成果の上がる収入です。

### (1)小売利益とは

- ABOは、日本アムウェイからアムウェイ商品を会員価格(仕入価格)で仕入れます。
- ABOは、知り合いや友人に、アムウェイ商品を販売することができます。
- このときの販売価格と会員価格との差額がABOの「小売利益」となります。

### 小売利益の例

アムウェイ商品を標準小売価格(お客様への販売価格)で販売した場合

ディッシュドロップ1L		
¥2,270	標準小売価格	
—	¥1,680	会員価格(仕入価格)
	¥590	小売利益

- ※日本アムウェイでは、会員価格(仕入価格)に、約25%から35%をプラスした標準小売価格を設定しています。ただし、小売価格はABOが自由に設定することができます。
- ※商品の販売のあっせんの場合、商品購入希望者がシェアパーによるクーポンコード以外の商品を購入した場合、標準小売価格と会員価格の差額相当額がクーポンコードを提供したABOへ支払われます。

### (2)アムウェイから支払われるボーナスに対する消費税

2019年10月度以降、個人購入分に対する成績別ボーナス(個人購入PVに応じた成績別ボーナス%を、個人購入BVに掛けて算出される成績別ボーナス額)は、仕入れ割戻金(セールス・リベート)に該当するため、8%対象商品に対する成績別ボーナスの消費税率は8%、10%対象商品に対する成績別ボーナスの消費税率は10%となりました。一方、個人購入分以外の成績別ボーナスとその他全てのボーナスは、役務提供の対価であるため、消費税率は一律10%となりました。アムウェイは消費税抜きのBVでボーナスを計算し、消費税を加えてボーナスをお支払いします。

### 成績別ボーナス・スケジュール表

150万PV	~21%
100万PV	~18%
60万PV	~15%
36万PV	~12%
18万PV	~9%
9万PV	~6%
3万PV	~3%
0PV	~0%

### (3)成績別ボーナス(セールス&マーケティング・プラン)とは

- 成績別ボーナスとは、セールス&マーケティング・プランに基づいて支払われるボーナスのひとつで、あるABO(以下「あなた」といいます)と当該ABOの系列下位のグループ(後記(4)参照)のその月の購入実績が一定の額を超えると、その実績に基づいて月ごとに支払われるボーナスです。
- 日本アムウェイが販売する各商品にはPV(ポイント・バリュー)およびBV(ビジネス・ボリューム)と呼ばれる数値が付されており、日本アムウェイはABOに対してこれらの数値に基づいて成績別ボーナスをお支払いします。

※ABOが1か月間に仕入れたアムウェイ商品のPV合計を「成績別ボーナス・スケジュール表」に当てはめると、その月の成績別ボーナスのパーセンテージが割り出されます。

※ABOが1か月間に仕入れたアムウェイ商品のBV合計に、このパーセンテージをかけた金額が、ABOのその月の成績別ボーナスとなります。

※成績別ボーナスは、月初から月末までの1か月間の購入実績ごとに算出され、翌月18日(18日が土・日・祝日の場合は翌営業日)に、日本アムウェイからABOが登録した取引口座に支払われます。

### (4)グループの考え方

成績別ボーナスを割り出すための1か月間のPV合計には、あなただけでなく、あなたが直接スポンサーした人や、その系列下位のABOからなるグループのPVが、あなたのグループのPVとして算定されます。さらに、あなたがシェアパーを利用して商品のあっせんをした場合、あなたから提供されたURLから当該商品の販売ページにアクセスされて商品が購入されることによってあなたに付与されるPVも、あなたのグループのPVとして算定されます。ただし、毎月1日から第2営業日までの間(年末年始とゴールデンウィークを除く)

に、あなたがプライムカスタマーへ資格を切り替えると、あなたの系列下位グループはあなたのスポンサーのグループになり、当該系列下位グループのPVは、あなたのグループのPVとして算出されません。「スポンサーする」<sup>※1</sup>とは、ABOまたはアムウェイ プライムカスタマー<sup>※2</sup>になる見込みのある人にアムウェイ・ビジネスまたは商品を紹介し、ABOまたはアムウェイ プライムカスタマーとして登録または入会するように勧誘する行為を意味します。

※1 それ以外のABOがABOのスポンサー活動を行うためには、「アムウェイ・ビジネス・セミナー」を受講し、スポンサー活動資格取得テストに合格する必要があります。また、スポンサー活動資格を更新するには、毎年10月以降に「アムウェイ・ビジネス・セミナー」を受講し、所定のテストに合格する必要があります。

※2 プライムカスタマーは、自家使用を目的としてのみアムウェイ商品を購入することができます。よって、小売り目的での購入やスポンサー活動を行うなどのビジネス活動は一切行うことができません。また、ボーナス受給資格はありません。

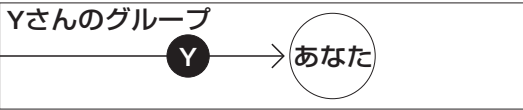

▶ Yさんは、あなたをスポンサーしました。

▶ あなたは、Yさんのグループになります。

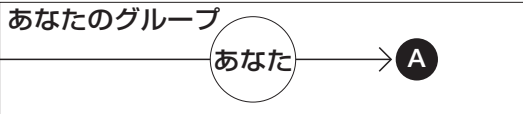

▶ あなたは、初めてAさんをスポンサーしました。

▶ Aさんは「あなたのグループ」になります。

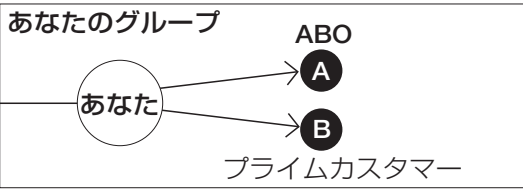

▶ 次にあなたが商品を紹介したBさんは、プライムカスタマーに入会しました。

▶ この場合、Bさんが購入した商品のポイントは、あなたに計上されます。

(5)成績別ボーナスの計算例(PV:BV比率=1:1.59)

※2026年4月度以降における、商品の消費税抜きの会員価格に基づくPV・BV比率は平均で1:1.446です。しかし、消費税を含めたボーナス計算を簡単に説明するために、本1-(5)項においてはPV・BV比率を1:1.59として計算します。

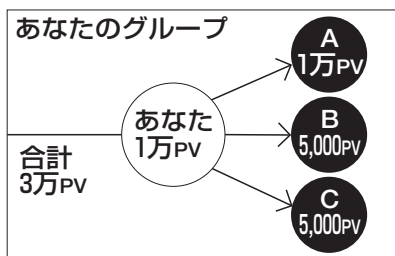

例1:あなたがAさん、Bさん、Cさんをスポンサーした場合

- ▶あなたはAさん、Bさん、Cさんをスポンサーし、Aさん、Bさん、CさんはABOとなりました。
- ▶Aさん、Bさん、Cさんいずれも「あなたのグループ」になります。
- ▶Aさんは10,000PV、Bさん、Cさんはそれぞれ5,000PVの商品を購入しました。

1. あなたのグループの成績別ボーナスを計算します

47,700BV

あなたのグループ(あなた、Aさん、Bさん、Cさん)が1カ月の間に仕入れた全てのアムウェイ商品のBV合計

×

3%

30,000PVのときの成績別ボーナスのパーセンテージ

↓

1,431円

あなたのグループの成績別ボーナス

2. Aさん、Bさん、Cさんそれぞれの成績別ボーナスを計算します

15,900BV

Aさんが1カ月の間に仕入れた全てのアムウェイ商品のBV合計

×

0%

10,000PVのときの成績別ボーナスのパーセンテージ

7,950BV

Bさん・Cさんが1カ月の間に仕入れた全てのアムウェイ商品のBV合計

×

0%

5,000PVのときの成績別ボーナスのパーセンテージ

↓

0円

Aさんの成績別ボーナス

0円

Bさんの成績別ボーナス

0円

Cさんの成績別ボーナス

### 3. あなたの成績別ボーナス

1,431円

あなたのグループの今月の成績別ボーナス

0円

Aさんの今月の成績別ボーナス

0円

Bさんの今月の成績別ボーナス

0円

Cさんの今月の成績別ボーナス

1,431円

あなたの受け取る成績別ボーナス

あなたのグループ

合計  
9万PV

あなた  
3万PV

A  
3万PV

B  
2万PV

C  
1万PV

例2: あなたのグループから成績別ボーナスの受給者が生まれた場合

▶ Aさん、Bさん、Cさんはそれぞれ30,000PV・20,000PV・10,000PVの商品を購入しました。

### 1. あなたのグループの成績別ボーナスを計算します

143,100BV

あなたのグループ(あなた、Aさん、Bさん、Cさん)が1カ月の間に仕入れた全てのアムウェイ商品のBV合計

×

6%

90,000PVのときの成績別ボーナスのパーセンテージ

8,586円

あなたのグループの成績別ボーナス

## 2. Aさん、Bさん、Cさんそれぞれの成績別ボーナスを計算します

47,700BV

Aさんが1カ月の間に仕入れた全てのアムウェイ商品のBV合計

×

3%

30,000PVのときの成績別ボーナスのパーセンテージ

31,800BV

Bさんが1カ月の間に仕入れた全てのアムウェイ商品のBV合計

×

0%

20,000PVのときの成績別ボーナスのパーセンテージ

15,900BV

Cさんが1カ月の間に仕入れた全てのアムウェイ商品のBV合計

×

0%

10,000PVのときの成績別ボーナスのパーセンテージ

↓

1,431円

Aさんの成績別ボーナス

0円

Bさんの成績別ボーナス

0円

Cさんの成績別ボーナス

## 3. あなたの成績別ボーナス

8,586円

あなたのグループの今月の成績別ボーナス

↓

1,431円

Aさんの今月の成績別ボーナス

↓

0円

Bさんの今月の成績別ボーナス

↓

0円

Cさんの今月の成績別ボーナス

↓

7,155円

あなたの受け取る成績別ボーナス

### 例3:あなたとあなたをスポンサーしたYさんの収入比較

#### 【収入の逆転1】

アムウェイでは、先にビジネスを始めた人がより多くのボーナスを得ることができるとは限りません。あなたが、あなたをスポンサーしたABOの収入を超えることも、また、あなたの収入があなたのグループのABOに逆転されることもあります。

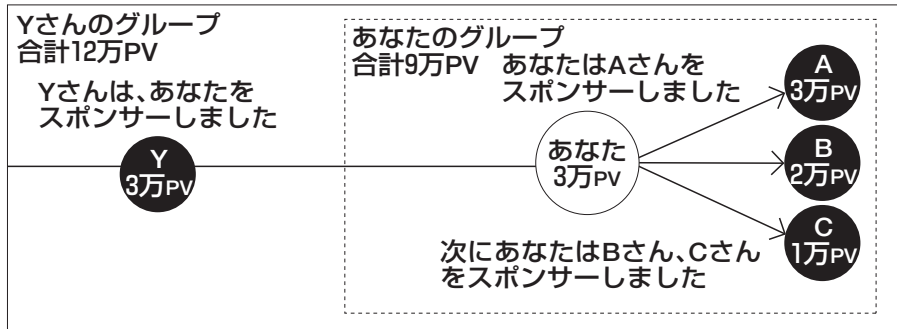

#### ■あなたとYさんの収入計算

Yさんグループの成績別ボーナスを計算します

190,800BV

Yさんのグループが1カ月の間に仕入れた全てのアムウェイ商品のBV合計

×

6%

120,000PVのときの成績別ボーナスのパーセンテージ

↓

11,448円

Yさんのグループの成績別ボーナス

11,448円

Yさんのグループの今月の成績別ボーナス

8,586円

あなたのグループの今月の成績別ボーナス

※内訳は例2を参照

↓

2,862円

Yさんの受け取る成績別ボーナス

7,155円

今月のあなたの成績別ボーナス

※内訳は例2を参照

Yさんは、あなたをスポンサーしただけなのに対して、あなたはAさん、Bさん、Cさんという3人の人をスポンサーし、かつAさん、Bさん、Cさんのビジネス活動を応援したことが、収入の逆転という形で表れます。

例4: あなたとYさんをスポンサーしたXさんとの収入比較

[収入の逆転2]

XさんはYさんをスポンサーしただけで、仕入れはしていません。

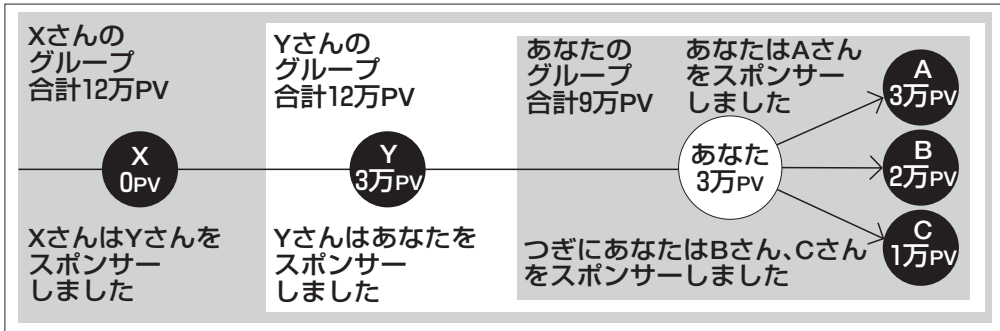

■あなたとXさんの収入計算

Xさんグループの成績別ボーナスを計算します

190,800BV

Xさんのグループが1カ月の間に仕入れた全てのアムウェイ商品のBV合計

×

6%

120,000PVのときの成績別ボーナスのパーセンテージ

↓

11,448円

Xさんのグループの成績別ボーナス

11,448円

Xさんのグループの今月の成績別ボーナス

11,448円

Yさんのグループの今月の成績別ボーナス

※内訳は例3を参照

0円

Xさんの受け取る成績別ボーナス

0円

Xさんの収入合計

7,155円

今月のあなたの成績別ボーナス

※内訳は例2を参照

Xさんのように、Yさんをスポンサーしただけで仕入れをしていなければ、いくら先にビジネスを始めて、スポンサー活動をしていても収入にはつながりません。

例5: あなたのグループが月間150万PV以上(成績別ボーナス21%)を達成した場合

★あなたに5つのグループができ、それぞれのグループのPV合計が次のようになりました。

<div style="border: 1px solid black; border-radius: 50%; width: 60px; height: 60px; display: flex; align-items: center; justify-content: center; margin: 0 auto;"> <div style="text-align: center;"> <p>あなた 3万PV</p> </div> </div>	Aグループ50万PV	795,000BV × 12% = 95,400円
	Bグループ40万PV	636,000BV × 12% = 76,320円
	Cグループ30万PV	477,000BV × 9% = 42,930円
	Dグループ20万PV	318,000BV × 9% = 28,620円
	Eグループ10万PV	159,000BV × 6% = 9,540円
		合計252,810円

## ■あなたの収入計算

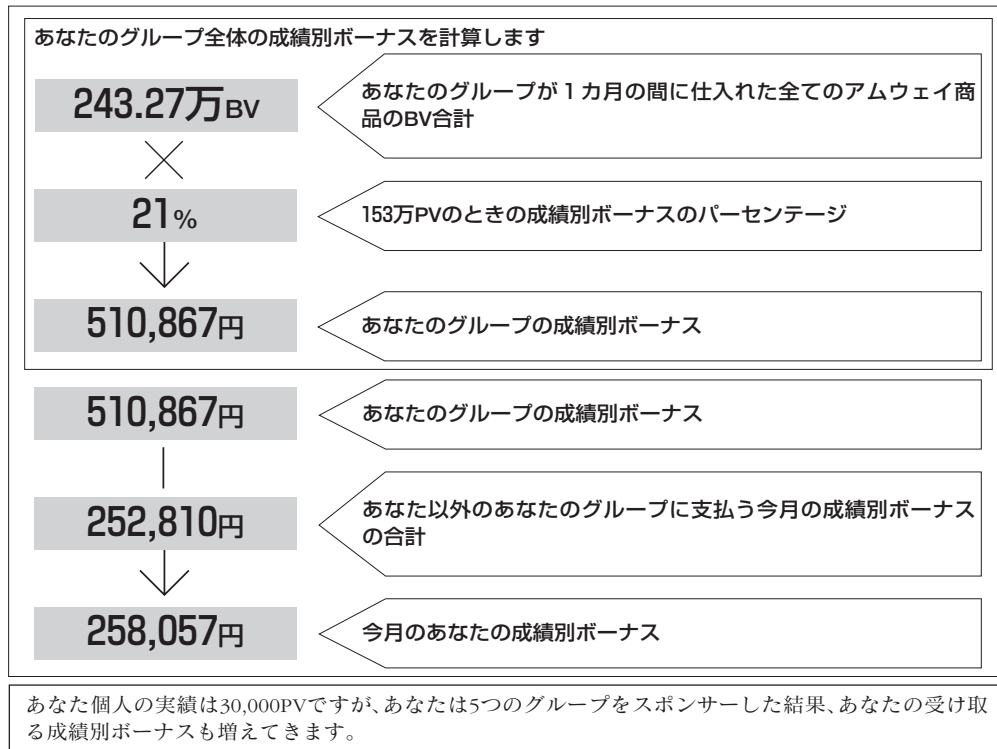

## 2 SP (シルバー・プロデューサー) の資格認定条件

(1)有資格SPの3つのタイプと無資格SP(以下「SPS」(シルバー・プロデューサー・スポンサー)といいます)について

### ①有資格SP

有資格SP(シルバー・プロデューサー)には、以下の3つのタイプがあります。

#### (a)有資格SP〔I〕のタイプ

1カ月間にパーソナル・グループで150万PV以上(成績別ボーナス21%)を達成した場合。前記例5の「あなた」がこのタイプに該当します。

※「パーソナル・グループ」とは、自分で直接スポンサーしたABOおよび

その系列下位のABOからなるグループをいいます。前記例5の「あなたのグループ」はこれに該当します。ただし、成績別ボーナス21%を達成したグループは、パーソナル・グループには含まれません。

※図中の「21%グループ」とは、「成績別ボーナス21%を達成したグループ」のことです。

#### (a)パーソナル・グループ

150万PV以上  
(21%グループ)

### (b)有資格SP(Ⅱ)のタイプ

1か月間に成績別ボーナス21%を達成したグループを1つ以上スポンサーし、かつパーソナル・グループでPVが60万PV以上150万PV未満を達成した場合。

#### (b)パーソナル・グループ

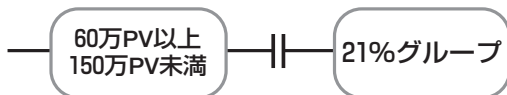

※パーソナル・グループが150万PVを達成していなくても1か月間に成績別ボーナス21%を達成したグループを1つでもスポンサーしていれば、あなたの成績別ボーナスは21%となります。

### (c)有資格SP(Ⅲ)のタイプ

1か月間に成績別ボーナス21%を達成したグループを2つ以上スポンサーした場合。なお、この場合、パーソナル・グループのPVが60万PV未満でも構いません。

#### (c)パーソナル・グループ

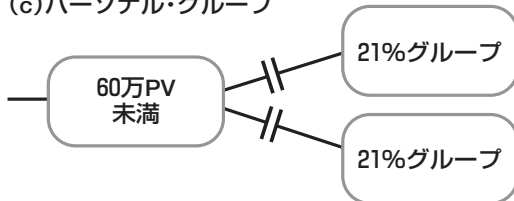

## ②SPS

1か月間に成績別ボーナス21%を達成したグループを1つスポンサーしているが、パーソナル・グループのPVが60万PV未満の場合。なお、ある月にSPSを達成したとしても、資格認定のための実績とはなりません。

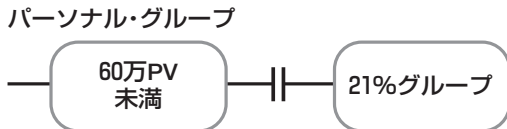

## (2)有資格SPの資格認定条件

### ■有資格SPの資格認定条件

- ①前記有資格SPの3つのタイプのいずれかを達成すること。この実績を達成することにより仮認定されます。
- ②アムウェイの基本理念を正しく理解した上で、「アムウェイ倫理綱領・行動規準」を遵守して常に健全なビジネスを遂行していること。
- ③ABO資格登録後、まる3か月を経過した翌月以降の達成であること。
- ④アムウェイが特に重要視する以下の指標について、健全に成長していること：  
グループ人数、発注者数、個人購入額、月末発注の割合、月ごとの実績変動。
- ⑤未収金が有資格SP達成グループ合計で50万円未満であること。  
※有資格SPの資格認定条件は、有資格SP月全てに適用されます。
- ⑥新認定(ニューSP)達成月のグループ人数が30組以上であること。  
※有資格SP[Ⅰ]のタイプに適用。2024年9月度より適用開始。

### ■資格審査

正式な有資格SP認定にあたっては、日本アムウェイ所定の審査基準ののっとり資格審査を行います。審査にあたってアムウェイは、審査対象者やその系列下位ABOに対し、必要な調査(商品の配送先調査、小売販売状況、ビジネス内容報告書等の審査、ABOへの事情確認等)を行うことができ、調査結果が資格認定に影響する場合があります。また、SP達成者が外国籍の場合、有効な在留カードおよび必要に応じて資格外活動許可書のコピーを提出していただきます。

### ■有資格SPの認定

SP資格審査に合格し、所定のプログラムを完了すると、「SP認定証」と「SPピン」が授与され、正式に有資格SPとして認定されます。

### 3 GP（ゴールド・プロデューサー）の資格認定条件

#### (1)GPの資格認定条件

##### ①実績

次の実績を達成することにより仮認定されます。

##### (a)新認定の場合

前記有資格SPの3つのタイプのいずれかを1年(12カ月)以内で3カ月達成すること。ただし、その3カ月は連続する必要はありません。

##### (b)再認定の場合

前記有資格SPの3つのタイプのいずれかを1会計年度中(各年9月1日～翌年8月31日)に3カ月達成すること。ただし、その3カ月は連続する必要はありません。

②アムウェイの基本理念を正しく理解した上で、「アムウェイ倫理綱領・行動規準」を遵守して常に健全なビジネスを遂行していること。

③アムウェイが特に重要視する以下の指標について、健全に成長していること：  
グループ人数、発注者数、個人購入額、月末発注の割合、月ごとの実績変動。

④未収金が有資格SP達成グループ合計で50万円未満であること。

#### (2)資格審査

GPの正式認定に当たり、SP資格審査と同様の審査を行います。

#### (3)GPの認定

GP資格審査に合格後、「GP認定証」と「GPピン」が授与され、正式にGPとして認定されます。

### 4 PT（プラチナム）の資格認定条件

#### (1)PTの資格認定条件

##### ①実績

次の実績を達成することにより仮認定されます。

##### (a)新認定の場合

前記有資格SPの3つのタイプのいずれかを1年(12カ月)以内で6カ月達成し、そのうち少なくとも3カ月は連続して達成すること。

##### (b)再認定の場合

前記有資格SPの3つのタイプのいずれかを1会計年度中(各年9月1日～翌年8月31日)に6カ月達成すること。これには3カ月連続の条件はありません。

②アムウェイの基本理念を正しく理解した上で、「アムウェイ倫理綱領・行動規準」を遵守して常に健全なビジネスを遂行していること。

③アムウェイが特に重要視する以下の指標について、健全に成長していること：  
グループ人数、発注者数、個人購入額、月末発注の割合、月ごとの実績変動。

④未収金が有資格SP達成グループ合計で50万円未満であること。

#### (2)資格審査

PTの正式認定に当たり、SP資格審査と同様の審査を実施します。

#### (3)PT資格取得申請手続き

資格審査終了後、日本アムウェイから「プラチナム資格取得申請書」、「アムウェイ・ビジネスの概要」、「個人情報保護に関する同意書」、「プラチナム基本契約書」などが送付されます。必要事項を記入し、必ず本人およびパートナーの確認書類を添付して日本アムウェイに提出してください。

なお、PT資格の再認定時は、プラチナム資格取得申請手続きは必要ありません。

#### (4)PTの認定

審査終了後、所定のプログラムを完了すると、「PT資格認定証」と「PTピン」が授与され、「プラチナム基本契約書」の締結をもって正式認定され、新規達成の場合は「PT IDカード」が送付されます。

#### (5)PT資格の有効期間

● 会計年度をまたがず1会計年度中でPT資格を達成した場合は、翌会計年度末までがPT資格の有効期間です。

● 会計年度をまたいでPT資格を達成した場合には、当該会計年度末までがPT資格の有効期間です。

## 5 プラチナム以上の資格認定条件の概要

### (1) プラチナム以上の資格認定条件

- ① パーソナル・グループの購入実績、成績別ボーナス21%を達成したグループをスポンサーした実績およびボーナス受給実績による認定条件と、後述のグローバル・アワード・レコグニションによる認定条件の2とあります。下記のいずれかの条件を達成した場合に仮認定されます。
- ② PT以上の資格認定には、アムウェイの基本理念を正しく理解した上で、「アムウェイ倫理綱領・行動規準」を遵守して常に健全なビジネスを遂行していることが求められます。
- ③ ファウンダーズ・プラチナム以上の認定に際しては、PT資格を有していることが条件です。ただし、ルビーの場合は、PT資格の新認定期間内に下記の条件を達成した場合、PT資格新認定時に併せてルビーとして認定します

### ● ご注意

- ・ 認定の対象であるPTが、「成績別ボーナス21%を達成したグループ」をスポンサーしているものの、当該成績別ボーナス21%を達成したグループの系列下位からの返品などにより当該グループの総PVが150万PVに満たなくなってしまう場合、当該成績別ボーナス21%を達成したグループは、サファイア以上の認定条件に記載された「成績別ボーナス21%を達成したグループ」とはなりません。
- ・ 当該会計年度に達成するピン・レベルが過去(昨会計年度以前)達成した最高のピン・レベル以下の場合には、新たなピン・レベルの認定表彰は行われません。
- ・ 「エメラルド・ボーナス」および「ダイヤモンド・ボーナス」については、後記をご参照ください。

### (2) 資格審査

下記の表のいずれかのピン・レベルの認定条件を満たした段階ではまだ仮認定です。正式な認定に当たっては、日本アムウェイ所定の審査基準にのっとり資格審査を行います。

ピン・レベル	資格認定条件
プラチナム(PT)	前記のPTの資格認定条件の項参照
ルビー	1か月に、ルビー・ボリューム(成績別ボーナス21%に達しなかった系列下位のSP、SPSおよびGPグループを含むが、PTグループを含まない)で300万PV以上を達成すること。
ファウンダーズ・プラチナム	下記①②③のいずれかを達成すること。 ①1会計年度の12か月全てにおいて有資格SPの資格認定条件を達成すること。 ②1会計年度(12か月)に10か月または11か月、有資格SPを達成し、かつ、1会計年度の本人と系列下位のグループの総PVが2,160万PV以上を達成すること。 ③1会計年度(12か月)に10か月または11か月有資格SPを達成し、かつ、本人と、系列下位の成績別ボーナス21%未達成グループのPVが、会計年度合計で1,800万PV以上あること(時限付き認定条件 <sup>※2</sup> )
ファウンダーズ・ルビー	1会計年度の12か月全てにおいてルビーの資格認定条件を達成すること。
サファイア	1会計年度(12か月)に6か月以上、下記①②のいずれかを達成すること。 ①1か月に、アワードPV <sup>※1</sup> で60万PV以上を達成し、かつ成績別ボーナス21%を達成したグループを2つ以上スポンサーすること。 ②1か月に、アワードPV <sup>※1</sup> が60万PV未満、かつ成績別ボーナス21%を達成したグループを3つ以上スポンサーすること。
ファウンダーズ・サファイア	下記①②のいずれかを達成すること。 ①1会計年度の12か月全てにおいてサファイアの資格認定条件を達成すること。 ②(a) 1会計年度(12か月)に10か月または11か月、1か月に、アワードPV <sup>※1</sup> で60万PV以上を達成し、かつ、成績別ボーナス21%を達成したグループを2つ以上スポンサーするか、またはアワードPV <sup>※1</sup> が60万PV未満、かつ成績別ボーナス21%を達成したグループを3つ以上スポンサーし、さらに、 (b) 1会計年度の本人と系列下位のグループの総PVが5,184万PV以上を達成すること。
エメラルド	1会計年度(12か月)に成績別ボーナス21%を6か月以上達成したグループを3つ以上スポンサーすること。

ピン・レベル	資格認定条件
ファウンダーズ・エメラルド	下記①②③のいずれかのグループを3つ以上スポンサーすること。 ①1会計年度の12カ月全てにおいて成績別ボーナス21%を達成したグループ。 ②1会計年度(12カ月)に10カ月または11カ月、成績別ボーナス21%を達成し、かつ、そのグループの1会計年度の総PVが2,160万PV以上を達成したグループ。 ③1会計年度(12カ月)に10カ月または11カ月、有資格SPを達成し、かつ、そのグループの1会計年度のアワードPV <sup>※1</sup> 合計が1,800万PV以上を達成したグループ。(時限付き認定条件 <sup>※2</sup> )
ダイヤモンド	1会計年度(12カ月)に成績別ボーナス21%を6カ月以上達成したグループを6つ以上スポンサーし、かつエメラルド・ボーナスを受給していること。
ファウンダーズ・ダイヤモンド	下記①②③のいずれかのグループを6つ以上スポンサーし、かつエメラルド・ボーナスを受給していること。 ①1会計年度の12カ月全てにおいて成績別ボーナス21%を達成したグループ ②1会計年度(12カ月)に10カ月または11カ月、成績別ボーナス21%を達成し、かつ、そのグループの1会計年度の総PVが2,160万PV以上を達成したグループ。 ③1会計年度(12カ月)に10カ月または11カ月、有資格SPを達成し、かつ、そのグループの1会計年度のアワードPV <sup>※1</sup> 合計が1,800万PV以上を達成したグループ。(時限付き認定条件 <sup>※2</sup> )
エグゼクティブ・ダイヤモンド	グローバル・アワード・レコグニションによる認定(P.35～37参照)
ファウンダーズ・エグゼクティブ・ダイヤモンド	
ダブル・ダイヤモンド	
ファウンダーズ・ダブル・ダイヤモンド	
トリプル・ダイヤモンド	
ファウンダーズ・トリプル・ダイヤモンド	
クラウン	
ファウンダーズ・クラウン	
クラウン・アンバサダー	
ファウンダーズ・クラウン・アンバサダー	

※1 アワードPV:パーソナル・ボリューム+成績別ボーナス21%未達成のグループのボリューム。

※2 時限付き認定条件:会計年度ごとにAMウェイの裁量で継続、廃止、変更されます。

### (3)グローバル・アワード・レコグニション

より収益性が高く、長期的に持続可能なビジネスを展開するリーダーに報いることを目的とし、エグゼクティブ・ダイヤモンド以上の認定は、グローバル・アワード・レコグニションにより行われます。

## 資格認定条件

以下1)および2)の全てを満たすこと

- 1)「アムウェイ倫理綱領・行動規準」を遵守して、アムウェイ・ビジネスを健全に遂行していること。
- 2)国内グループ(No.1ビジネス)、もしくは自身のインターナショナル・グループ(海外No.2ビジネス)において、
  - ・ファウンダーズ・ダイヤモンドの資格を認定または再認定され、かつEBR\*1であること。
  - ・マーケット内のファウンダーズ・プラチナム系列が計6系列以上あること。
  - ・後述の認定クレジットが10以上あること。

※1 エメラルド・ボーナス受給資格者

## 認定基準

グローバル・アワード・レコグニションでは、ファウンダーズ・プラチナム系列数と認定クレジット(QC)を認定に用います。

### グローバル・アワード・レコグニション認定表

アワード・レベル	ファウンダーズ・プラチナム系列	認定クレジット(QC)	
ファウンダーズ・クラウン・アンバサダー	14+*	100	系列ごとのQC: 最大12
クラウン・アンバサダー	14+*	88	
ファウンダーズ・クラウン	12+*	76	
クラウン	12+*	64	
ファウンダーズ・トリプル・ダイヤモンド	10+*	52	系列ごとのQC: 最大12
トリプル・ダイヤモンド	10+*	43	
ファウンダーズ・ダブル・ダイヤモンド	8+*	34	系列ごとのQC: 最大9
ダブル・ダイヤモンド	8+*	25	
ファウンダーズ・エグゼクティブ・ダイヤモンド	6+	16	系列ごとのQC: 最大6
エグゼクティブ・ダイヤモンド	6+	10	

## ■ファウンダーズ・プラチナム系列数

ファウンダーズ・プラチナム系列とは、ファウンダーズ・プラチナムが1組以上存在する系列です。

・Q12による認定に加え、Q10・Q11年間ボリュームによる認定、Q10・Q11 アワードPVによる認定も対象となります。

・海外No.2ビジネスの自分自身、および海外No.2ビジネス以外のインターナショナルスポンサー系列は、ファウンダーズ・プラチナム系列となりません。

※2026会計年度から2028会計年度まで、ダブル・ダイヤモンド以上はプラチナム系列1系列をファウンダーズ・プラチナム系列数として加算できます。プラチナム系列をファウンダーズ・プラチナム系列数として加算するためには、プラチナムは会計年度内に6カ月以上有資格SPを達成することが必要です。

## ■認定クレジット

ファウンダーズ・プラチナム系列下位で、下表の認定を受けたリーダー数に基づき計算されます。

### 認定クレジット

系列下位の認定取得者	認定クレジット(QC)
プラチナム(PT)	0.5*
ファウンダーズ・プラチナム	1.0*
エメラルド・ボーナス受給資格者(EBR)*1	1.5
ダイヤモンド・ボーナス受給資格者(DBR)*2	3.0
ファウンダーズDBR(F,DBR)*3	6.0

※2026会計年度から2028会計年度まで、認定クレジットに「プラチナム(P.T)0.5QC」が追加されます。プラチナムの認定クレジットを得るためには、プラチナムは会計年度内に6カ月以上有資格SPを達成することが必要です。

- ・グローバル・アワード・レベルごとに、系列ごとの最大のQCが決められています。
- ・プラチナムまたはファウンダーズ・プラチナムの組数により獲得できるQCは、1系列あたり最大3.0です。
- ・F.DBR<sup>\*3</sup>→DBR<sup>\*2</sup>→EBR<sup>\*1</sup>→ファウンダーズ・プラチナムの順に、系列ごとにQCを加算し、その後系列全体の合計QCを算出します。
- ・当該マーケットにおいて自身がファウンダーズ・プラチナムに認定されることで、各系列から最大1.0 QCを獲得できます。
- ・当該マーケットにおいて自身がEBR<sup>\*1</sup>となることで、各系列から1.0を上回るQCを獲得できます。自身がEBR<sup>\*1</sup>でない場合は、各系列から発生するQCは最大1.0となります。
- ・各系列のEBR<sup>\*1</sup>・DBR<sup>\*2</sup>・F.DBR<sup>\*3</sup>のQCを加算するには、EBR<sup>\*1</sup>・DBR<sup>\*2</sup>・F.DBR<sup>\*3</sup>自身がファウンダーズ・プラチナムである必要があります。
- ・時限付き認定条件として、トリプル・ダイヤモンド およびファウンダーズ・トリプル・ダイヤモンドの系列ごとのQCが、最大12となります。時限付き認定条件は会計年度ごとにAMウェイの裁量で継続、廃止、変更されます。
  - ※1エメラルド・ボーナス受給資格者
  - ※2ダイヤモンド・ボーナス受給資格者
  - ※3国内ファウンダーズ・プラチナム系列が6系列以上あるファウンダーズ・ダイヤモンド

#### (4)リワーク・トップアップ(PV/BV再計算自動補填システム)

達成時ポイント自動補填	なし
月次ポイント補填ボリューム	返品/代引きキャンセル時のみ10%
年間利用上限ボリューム	90万PV(150万PVx10%x6カ月)

返品や代引き発注のキャンセルによるボーナス再計算の場合に、対象ボリュームの10%以内で、不足しているアワードPV/BVを、返品や代引き発注のキャンセル受付月の翌月度のパーソナル・ボリュームから、自動的に補填するシステムです。  
キャンセル受付月の翌月度実績からパーソナルPV/BVが差し引かれ、不足が生じた月度のパーソナルPV/BVに補填されます。

#### ■リワーク・トップアップ対象

以下の①および②の条件を満たす場合に適用されます。

- ①有資格SP達成月において、ボーナス再計算により減少した各月度ごとの実績が、リワーク・トップアップの適用範囲内である場合。
- ②年間利用上限ボリュームの残PVが、リワーク・トップアップ適用に必要なボリュームを満たしている場合。

#### ■リワーク・トップアップの適用範囲

各条件に該当する場合に適用されます。

有資格SPのタイプ	適用範囲
有資格SP〔Ⅰ〕のタイプ*	アワード・ボリュームが135万PV以上150万PV未満の場合
有資格SP〔Ⅱ〕のタイプ**	アワード・ボリュームが54万PV以上60万PV未満の場合
ルビー・ボリューム	ルビー・ボリュームが270万PV以上300万PV未満の場合

\* 系列下位に成績別ボーナス21%グループがある場合を除く

\*\* 系列下位に2つ以上成績別ボーナス21%を達成したグループがある場合にも適用

●有資格SP〔Ⅰ〕のタイプ、および有資格SP〔Ⅱ〕のタイプへのリワーク・トップアップ適用はアワード・ボリュームへの適用であり、ルビー・ボリュームへの適用でない点にご注意ください。

●リワーク・トップアップ適用のPV/BVが清算できない場合、リワーク・トップアップ適用月の認定を取り消しとします。

#### ■年間利用上限ボリューム

リワーク・トップアップは、1会計年度内に利用できるボリュームが90万PVに設定されています。この年間利用上限ボリュームは、会計年度の初めにそれぞれのABO番号ごとに付与されます。翌会計年度へのボリュームの繰り越しや、異なるABO番号への付け替えはできません。

- 年間利用上限ボリュームが全て適用された場合、もしくは適用に必要なボリュームを下回った場合には、当該月のボリュームがリワーク・トップアップの対象範囲であっても、リワーク・トップアップは適用されません。

## 6 各種ボーナス一覧

ABOに対して支払われる全てのボーナスは、新規のお客様(プロスペクト)に商品を伝えたり、アムウェイプライムカスタマー制度を紹介したり、グループのABOを指導、育成し、グループ内に健全なリーダーを育成していく積極的な活動や努力に対する報酬として支払われるものです。これらのボーナスは、創業者の理念を正しく理解した上で、「アムウェイ倫理綱領・行動規準」を遵守して常に健全なビジネスを遂行し、所定の実績を達成した場合に支払われます。

ボーナスの種類	ボーナス名	支払時期	
セールス& マーケティング・プラン	(1)成績別ボーナス	月次 <sup>*2</sup>	
	(2)リーダーシップ・ボーナス		
	(3)ルビー・ボーナス		
	(4)デブス・ボーナス(旧パール・ボーナス)		
	(5)インターナショナル/フォスター・リーダーシップ・ボーナス <sup>*3</sup>		
		(6)エメラルド・ボーナス	会計年度終了後の12月末
		(7)ダイヤモンド・ボーナス	会計年度終了後の11月末
		(8)ダイヤモンド・プラス・ボーナス(旧エグゼクティブ・ダイヤモンド・ボーナス)	
		(9)ツータイト・キャッシュ・アワード(認定時/初回再認定時の一時金)	会計年度終了後の11月末
ファウンダーズ・アチーブメント・アワード(FAA)	(10)ファウンダーズ・アチーブメント・アワード(FAA)	会計年度終了後の11月末	
コア・プラス <sup>*1</sup> 早期インセンティブ	(11)BSI(ブロンズ・サポート・インセンティブ)	月次 <sup>*2</sup>	
	(12)ブロンズ9(ブロンズ・ファウンデーション・インセンティブ)		
	(13)リセット・ブロンズ9(ブロンズ・ファウンデーション・インセンティブ・リスタート)		
	(14)ブロンズ15(ブロンズ・ビルダー・インセンティブ)/ブロンズ・ピン		
	(15)リセット・ブロンズ15(ブロンズ・ビルダー・インセンティブ・リスタート)		
コア・プラス <sup>*1</sup> リーダー・インセンティブ	(16)月次Q強化(マンスリーQ・インセンティブ)	月次 <sup>*2</sup>	
	(17)年次Q強化(アニュアルQ・インセンティブ)	会計年度終了後の10月末	
	(18)年次フロントQ強化(アニュアル・フロントQ・インセンティブ)	会計年度終了後の10月末	
	(19)A70復帰認定一時金(A70カムバック・ワンタイム・キャッシュ・インセンティブ)	PT~ファウンダーズ・ダイヤモンド:達成月度の月次 <sup>*2</sup> エグゼクティブ・ダイヤモンド~ファウンダーズ・クラウン・アンバサダー:会計年度終了後の11月末	

ボーナスの種類	ボーナス名	支払時期
コア・プラス <sup>*1</sup> リーダー・インセンティブ	(20)達成一時金:新認定・再認定(ツアータイム・キャッシュ・インセンティブ)	達成年度の月次 <sup>*4</sup>
	(21)QCグロス・インセンティブ	会計年度終了後の11月末
	(22)エメラルド/ダイヤモンド・ボーナス 差額補填	会計年度終了後の12月末
FCA 100+ プログラム	(23)FCA 100+	会計年度終了後の11月末
その他	(24)コンシューマーアクセス・ボーナス	会計年度終了後の10月末
	(25)シェアパーインセンティブ	月次 <sup>*5</sup>

※1 コア・プラスは、日本アムウェイにより適宜変更されることがあります。

※2 月次ボーナスの支払時期は翌月の18日(土曜日・日曜日・祝日の場合はその翌営業日)です。

※3 インターナショナル・リーダーシップ・ボーナスは約2カ月以内をめどに支払われます。

※4 新たにエメラルド/ファウンダーズ・エメラルド/ダイヤモンド/ファウンダーズ・ダイヤモンドを達成された方への達成一時金は、達成月の翌々月のお支払いとなります。

※5 翌々月の18日(土曜日・日曜日・祝日の場合はその翌営業日)です。

アムウェイの資格認定と収入のしくみ	定義
セールス&マーケティング・プラン	世界のアムウェイで実施されている資格認定と基本報酬制度
ファウンダーズ・アチーブメント・アワード(FAA)	世界のアムウェイで実施されている、アムウェイの裁量で支払われる創業者ファミリー提供の追加報酬制度
コア・プラス	最適なグループ構造に報いるため、アムウェイの裁量で支払われる報酬
FCA 100+ プログラム	世界のアムウェイで実施されている、アムウェイの裁量で支払われる創業者ファミリー提供の追加報酬制度

## No.2ビジネスのパーソナルPV条件免除ルール

No.1ビジネスでプラチナム以上の資格を持つ場合、No.2ビジネス\*のコア・プラス・リーダー・インセンティブ\*\*のパーソナルPV条件が免除されます。

※北米・中国・台湾は対象外

※※月次Q強化/年次Q強化/年次フロントQ強化

早期(アーリー)・インセンティブ(BSI/ブロンズ9/リセット・ブロンズ9/ブロンズ15/リセット・ブロンズ15)への適用はありません。

### (1)成績別ボーナス

〈5〉アムウェイの資格認定と収入のしくみ (24ページ1-(3))参照

### (2)リーダーシップ・ボーナス(消費税抜きの会員価格に基づくPV:BV比率=1:1.446)

#### ● リーダーシップ・ボーナスとは？

あなたのグループから成績別ボーナス21%を達成したグループが誕生した場合、そのグループを育成した努力に対する報酬としてお支払いするものです。

#### ● 受給資格は？

あなたが成績別ボーナス21%を達成したグループをスポンサーし、かつあなたが有資格SPを達成している場合、このボーナスを受け取ることができます。

※リーダーシップ・ボーナスの有資格SPの判定には、成績別ボーナス21%を達成したインターナショナル・スポンサー・グループ/フォスター・スポンサー・グループは含まれません。資格認定で使用される有資格SPの定義とは異なりますので、ご注意ください。

#### ● 受給額は？

リーダーシップ・ボーナスは、対象となるグループのBVに応じて受給額が決まり、成績別ボーナス21%を達成したグループのBV合計に対する6%を受け取ることができます。ただし、あなたの有資格SP達成のタイプによって受給額に違いが発生し、全額受給できる場合と、一部しか受給できない場合とがあります。

#### ● 全額受給できる場合

あなたが有資格SPを〔Ⅰ〕のタイプで達成している場合  
(後記の計算例1、2参照)

※ただし、有資格SP〔Ⅰ〕のタイプで達成していても、BV合計×6%×1.1(消費税10%)が最低保証基準額に達していない場合には、ボーナス額が減額調整されます(後記の計算例5参照)。

● **一部しか受給できない場合**

あなたが有資格SPを〔Ⅱ〕または〔Ⅲ〕のタイプで達成している場合(後記の計算例3、4参照)

● **最低保証基準額とは？**

2026年4月度以降における、商品の消費税抜きの会員価格に基づくPV・BV比率は平均で1:1.446です。BV合計の6%に消費税10%を加えた額である、150万PV×1.446×6%×1.1=¥143,154を、系列上位のスポンサーに支払われるリーダーシップ・ボーナスの「最低保証基準額」としています。この基準額は、PVとBVの比率の変更に伴い改定されます。

※後記の計算例1～5において、「系列下位からのパスアップ額」とは、あなたに支払われるボーナス金額のうち、あなたの系列下位のグループの実績に基づいて算定されるものをいい、「スポンサーへのパスアップ額」とは、あなたの系列上位のスポンサーに支払われるボーナス金額のうち、あなたのグループの実績に基づいて算定されるものをいいます。

**計算例 1**

**あなたのリーダーシップ・ボーナスはいくらでしょう？**

**ケース：あなたが有資格SP〔Ⅰ〕タイプの場合**

※リーダーシップ・ボーナスの全額を受給できます。

**ステップ1：系列下位からのパスアップ額**

対象となるグループのBVの6%。この場合はBグループのみ。

計算式：238.59万BV×6%=¥143,154…①

**ステップ2：スポンサーAへのパスアップ額**

あなたのBVの6%。

計算式：238.59万BV×6%=¥143,154…②

※最低保証基準額¥143,154と同額ですので、②が

そのままAが受け取るリーダーシップ・ボーナスとなります。

**ステップ3：パスアップ額の不足分**

この場合は最低保証基準額¥143,154と同額ですので¥0…③

**ステップ4：あなたの受給額**

①-③ 計算式：¥143,154-¥0=¥143,154

**このケースでのあなたの受給額は¥143,154となります。**

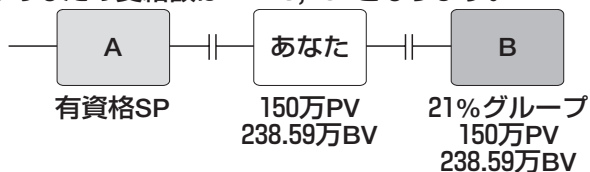

## 計算例2

あなたのリーダーシップ・ボーナスはいくらでしょう？

ケース：あなたが有資格SP〔Ⅰ〕タイプの場合

※リーダーシップ・ボーナスの全額を受給できます。

ステップ1：系列下位からのパスアップ額

対象となるグループのBVの6%。この場合はDとEグループのみ。

(DはSPSのためリーダーシップ・ボーナスを受け取ることができません)

計算式： $(15万BV + 238.59万BV) \times 6\% = ¥152,154 \dots ①$

ステップ2：スポンサーAへのパスアップ額

あなたのBVの6%。

計算式： $238.59万BV \times 6\% = ¥143,154 \dots ②$

※最低保証基準額¥143,154と同額ですので、②の金額がAにパスアップされるリーダーシップ・ボーナスとなります。

ステップ3：パスアップ額の不足分

この場合は最低保証基準額¥143,154と同額ですので¥0…③

ステップ4：あなたの受給額

①-③ 計算式： $¥152,154 - ¥0 = ¥152,154$

このケースでのあなたの受給額は¥152,154となります。

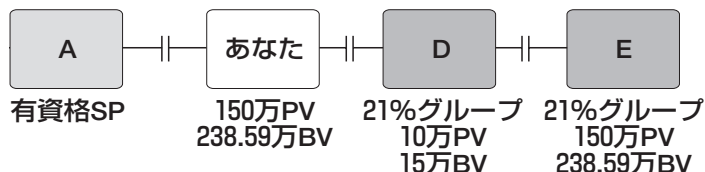

## 計算例3

あなたのリーダーシップ・ボーナスはいくらでしょう？

ケース：あなたが有資格SP〔Ⅱ〕タイプの場合

※リーダーシップ・ボーナスの一部を受給できます。

ステップ1：系列下位からのパスアップ額

対象となるグループのBVの6%。この場合はCグループのみ。

計算式： $238.59万BV \times 6\% = ¥143,154 \dots ①$

ステップ2：スポンサーAへのパスアップ額

あなたのBVの6%

計算式： $95万BV \times 6\% = ¥57,000 \dots ②$

※最低保証基準額¥143,154を下回っていますので、Aにパスアップされるリーダーシップ・ボーナスは最低保証基準額の¥143,154となります。

ステップ3：パスアップ額の不足分

最低保証基準額から②を差し引いた金額

計算式： $¥143,154 - ¥57,000 = ¥86,154 \dots ③$

ステップ4：あなたの受給額

①-③ 計算式： $¥143,154 - ¥86,154 = ¥57,000$

このケースでのあなたの受給額は¥57,000となります。

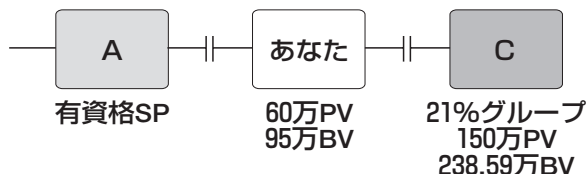

#### 計算例4

あなたのリーダーシップ・ボーナスはいくらでしょう？

ケース：あなたが60万PV未満の有資格SP〔Ⅲ〕タイプの場合

※リーダーシップ・ボーナスの一部を受給できます。

ステップ1：系列下位からのパスアップ額

対象となるグループのBVの6%。この場合はFとGグループ。

計算式： $(238.59万BV + 238.59万BV) \times 6\% = \text{¥}286,308 \dots \text{①}$

ステップ2：スポンサーAへのパスアップ額

あなたのBVの6%。

計算式： $15万BV \times 6\% = \text{¥}9,000 \dots \text{②}$

※最低保証基準額¥143,154を下回っていますので、Aにパスアップされるリーダーシップ・ボーナスは最低保証基準額の¥143,154となります。

ステップ3：パスアップ額の不足分

最低保証基準額から②を差し引いた金額

計算式： $\text{¥}143,154 - \text{¥}9,000 = \text{¥}134,154 \dots \text{③}$

ステップ4：あなたの受給額

①-③ 計算式： $\text{¥}286,308 - \text{¥}134,154 = \text{¥}152,154$

このケースでのあなたの受給額は¥152,154となります。

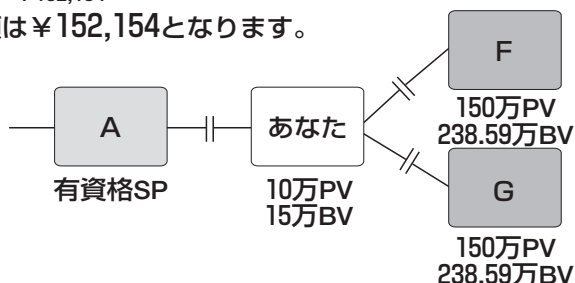

#### 計算例5

あなたのリーダーシップ・ボーナスはいくらでしょう？

ケース：あなたが有資格SP〔Ⅰ〕タイプで系列上位への最低保証基準額を満たしていない場合

※リーダーシップ・ボーナスの一部を受給できます。

ステップ1：系列下位からのパスアップ額

対象となるグループのBVの6%。この場合はBグループのみ。

計算式： $240万BV \times 6\% = \text{¥}144,000 \dots \text{①}$

ステップ2：スポンサーAへのパスアップ額

あなたのBVの6%。

計算式： $200万BV \times 6\% = \text{¥}120,000 \dots \text{②}$

※最低保証基準額¥143,154を下回っていますので、Aにパスアップされるリーダーシップ・ボーナスは最低保証基準額の¥143,154となります。

ステップ3：パスアップ額の不足分

最低保証基準額から②を差し引いた金額

計算式： $\text{¥}143,154 - \text{¥}120,000 = \text{¥}23,154 \dots \text{③}$

ステップ4：あなたの受給額

①-③ 計算式： $\text{¥}144,000 - \text{¥}23,154 = \text{¥}120,846$

このケースでのあなたの受給額は¥120,846となります。

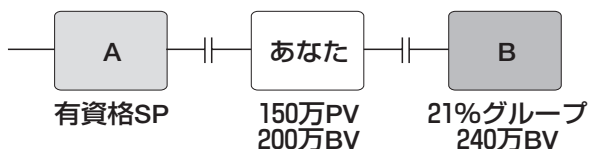

### (3)ルビー・ボーナス

#### ●ルビー・ボーナスとは？

アムウェイ・ビジネスの発展に重要なパーソナル・グループの充実を実現した努力に対する報酬としてお支払いするボーナスです。

#### ●受給資格は？

あなたのルビー・ボリュウム(成績別ボーナス21%に達しなかった系列下位のSP(SPSを含む)、GPグループの合計は含まれますが、PTグループは含まれません)が、300万PV以上を達成した場合に受給することができます。なお、プラチナム以上のABOだけでなく、SPまたはGPがこの実績を達成した場合にも、このルビー・ボーナスが支払われます。

※ルビーの資格認定条件と、このルビー・ボーナスの受給資格とは同一ではありません。

#### ●受給額は？

対象となるグループのBV合計(ルビー・ボリュウム)に対する2%を受け取ることができます。

### 計算例

あなたのルビー・ボーナスはいくらでしょう？(消費税抜きの会員価格に基づくPV:BV比率=1:1.446)

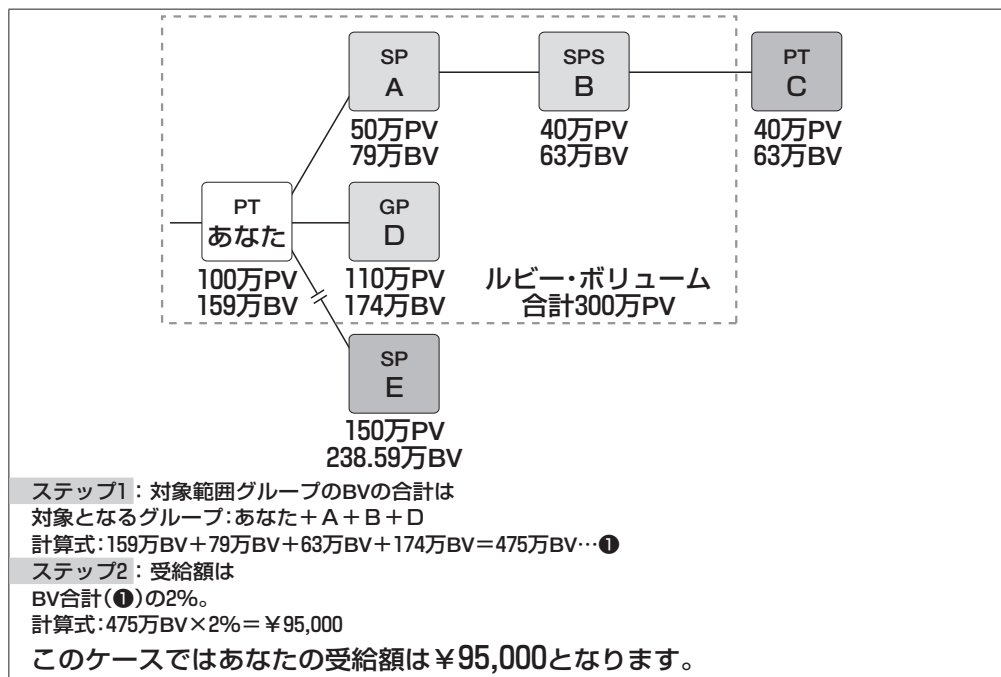

### (4)デブス・ボーナス(旧パール・ボーナス)(消費税抜きの会員価格に基づくPV:BV比率=1:1.446)

#### ●デブス・ボーナスとは？

成績別ボーナス21%を達成したグループを3グループ以上育成し、かつその系列下位の成績別ボーナス21%を達成したグループを育成した努力に報いるためにお支払いするボーナスです。

#### ●受給資格は？

直接スポンサーしている成績別ボーナス21%を達成したグループが3つ以上あり、かつ当該グループより系列下位に成績別ボーナス21%を達成したグループが1つ以上ある場合に受給できます。なお、プラチナム以上のABOだけでなく、SPまたはGPがこの実績を達成した場合も、このデブス・ボーナスが支払われます。

#### ●受給額は？

デブス・ボーナスの対象範囲(あなたが直接スポンサーした成績別ボーナス21%を達成したグループを除く系列下位のグループから次のデブス・ボーナス受給資格者の対象範囲の前まで)の月間BV合計に対する1%を受け取ることができます(P.44の図「デブス・ボーナスの対象範囲」参照)。ただし、直接スポンサーしたグループの月間BV合計 × 1% × 1.1(消費税10%)が最低保証基準額に達していない場合には、

ボーナス額が減額調整されます(後記の計算例2参照)。

●最低保証基準額とは？

2026年4月度以降における、商品の消費税抜きの会員価格に基づくPV・BV比率は平均で1:1.446です。BV合計の1%に消費税10%を加えた額である、150万PV×1.446×1%×1.1=¥23,859をデブス・ボーナスの「最低保証基準額」としています。この基準額は、PVとBVの比率の変更に伴い改定されます。

「デブス・ボーナスの対象範囲(国内のみ)」

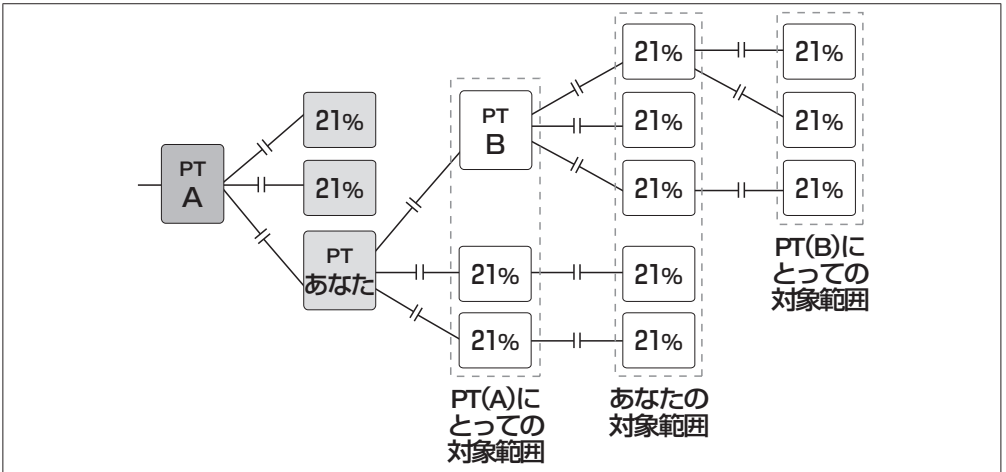

計算例 1

あなたのデブス・ボーナスはいくらでしょう？

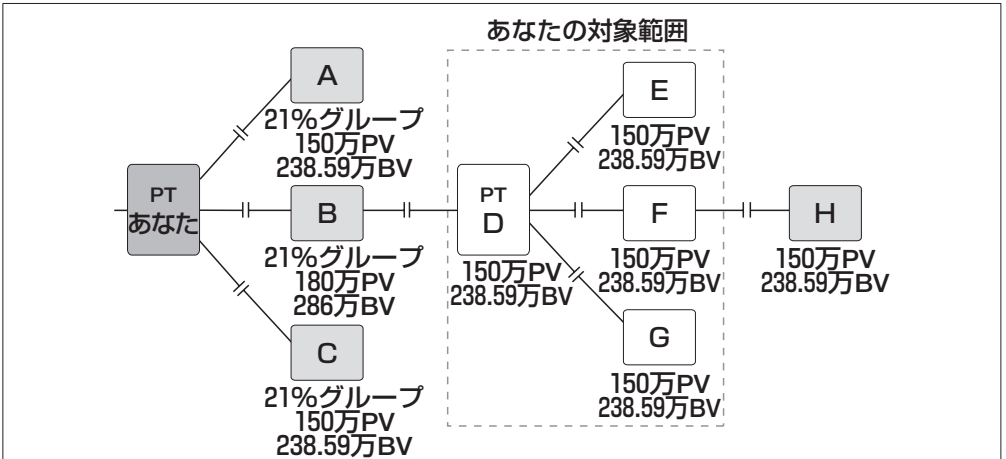

ステップ1：対象範囲グループのBVの合計は

対象となるグループ：D + E + F + G

計算式：(238.59万BV + 238.59万BV + 238.59万BV + 238.59万BV) = 954.36万BV…①

ステップ2：受給額は

BV合計(①)の1%。

計算式：954.36万BV × 1% = ¥95,436

このケースではあなたの受給額は¥95,436となります。

## 計算例2

あなたのデブス・ボーナスはいくらでしょう？

ケース：最低保証基準額による調整を必要とする場合

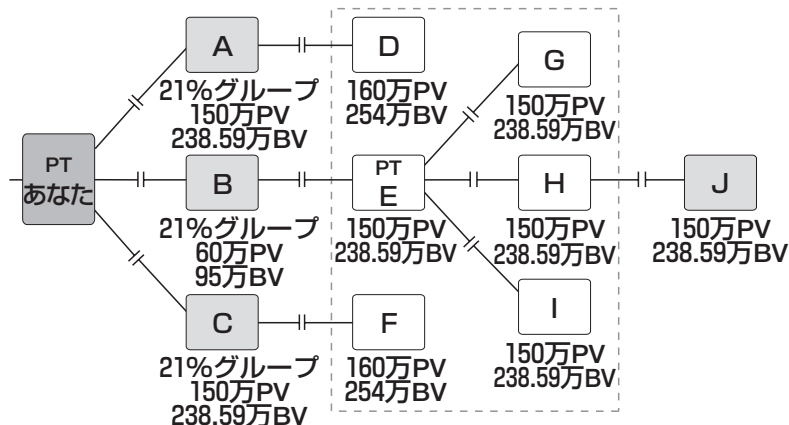

ステップ1：対象範囲グループをグループごとにマーク

Aグループ対象範囲：D Bグループ対象範囲：E、G、H、I Cグループ対象範囲：F

ステップ2：グループごとに計算

●Aグループ AグループBV：238.59万BV×1%＝¥23,859

※最低保証基準額¥23,859と同額ですので、調整なし。

対象範囲：D

受給額：254万BV×1%＝¥25,400…①

●Bグループ BグループBV：95万BV×1%＝¥9,500

※最低保証基準額¥23,859未満ですので、調整あり。

調整額：¥23,859－¥9,500＝¥14,359

対象範囲：E、G、H、I

受給額：(238.59万BV＋238.59万BV＋238.59万BV)×1%＝¥95,436

¥95,436－¥14,359(調整額)＝¥81,077…②

●Cグループ CグループBV：238.59万BV×1%＝¥23,859

※最低保証基準額¥23,859と同額ですので、調整なし。

対象範囲：F

受給額：254万BV×1%＝¥25,400…③

合計額は①＋②＋③ 計算式：¥25,400＋¥81,077＋¥25,400＝¥131,877

このケースではあなたの受給額は¥131,877となります。

### (5) インターナショナル/フォスター・リーダーシップ・ボーナス

後記参照

### (6) エメラルド・ボーナス

#### ●エメラルド・ボーナスとは？

ABOは自分自身から派生した系列下位のグループをさまざまな面で支援、育成していくこととなります。しかし、系列下位のグループには成績別ボーナス、リーダーシップ・ボーナスおよびデブス・ボーナスのいずれの受給資格も有しないグループ・リーダーも存在します。このエメラルド・ボーナスは、このようなグループ・リーダーを支援、育成した報酬として支払われるボーナスです。

#### ●受給資格は？

1会計年度中(12カ月)に、成績別ボーナス21%を6カ月以上達成した国内グループを3つ以上スポンサーしている場合に受給できます。

※エメラルドの資格認定条件と、このエメラルド・ボーナスの受給資格とは同一ではありません。

● **受給額は？**

下記の「エメラルド基金」をもとに、受給資格を有する全てのエメラルド以上のABOの各々のBVに応じて算定される合計ポイントによって受給額が決定されます。

● **エメラルド基金とは？**

全エメラルド以上のABOの系列下位にある成績別ボーナス21%を達成したグループから生じた年間のBV合計の0.25%に相当する金額がエメラルド基金となります。

● **ポイントと受給額の算出方法は？**

- ①各エメラルド以上のABOの系列下位のグループに属する全てのABOから生じた年間BVをグループごとに合計します。
- ②下記の「ポイント換算表」に基づいて、各グループのポイントを出します。
- ③各グループのポイントを出したものが、そのエメラルド以上のABOのポイントになります。
- ④受給資格を有する全てのエメラルド以上のABOのポイントを出します。
- ⑤エメラルド基金を出したものを全てのエメラルド以上のABOのポイントの合計で割り、1ポイントあたりの単価を出します。
- ⑥各エメラルド以上のABOのポイント数に単価をかけたものが、このエメラルド・ボーナス受給額となります。

**ポイント換算表**

1BV～ 5,000,000BV	1,000BV につき4ポイント
5,000,001BV～ 15,000,000BV	1,000BV につき2ポイント
15,000,001BV～ 25,000,000BV	1,000BV につき1ポイント
25,000,001BV～ ∞	10,000BV につき1ポイント

(7) **ダイヤモンド・ボーナス**

● **ダイヤモンド・ボーナスとは？**

エメラルドよりさらに多くのリーダーを育成し、大きなグループを築いた努力に対し支払われるボーナスです。

● **受給資格は？**

1会計年度中(12カ月)に、成績別ボーナス21%を6カ月以上達成した国内グループを6つ以上スポンサーしている場合に受給できます。

※ダイヤモンドの資格認定条件と、このダイヤモンド・ボーナスの受給資格とは同一ではありません。

● **受給額は？**

下記の「ダイヤモンド基金」をもとに、受給資格を有する全てのダイヤモンド以上のABOの各々のBVに応じて算定される合計ポイントによって受給額が決定されます。

● **ダイヤモンド基金とは？**

全ダイヤモンド以上のABOの系列下位にある成績別ボーナス21%を達成したグループから生じた年間のBV合計の0.25%に相当する金額がダイヤモンド基金となります。

● **ポイントと受給額の算出方法は？**

前記のエメラルド・ボーナスと同様です。

(8) **ダイヤモンド・プラス・ボーナス(旧エグゼクティブ・ダイヤモンド・ボーナス)**

● **ダイヤモンド・プラス・ボーナスとは？**

系列下位のグループの深さはもとより、自らがスポンサーした健全で安定したグループ・リーダーを数多く育成した努力に対して報いるボーナスです。

● **受給資格は？**

1会計年度中(12カ月)に、成績別ボーナス21%を6カ月以上達成した国内グループを7つ以上スポンサーしている場合に受給できます。

※エグゼクティブ・ダイヤモンドの資格認定条件と、このダイヤモンド・プラス・ボーナスの受給資格とは同一ではありません。

● **受給額は？**

後記の「ダイヤモンド・プラス基金」をもとに、受給資格を有する全てのダイヤモンド以上のABOの各々のユニット数に応じて受け取ることができます。

● **ダイヤモンド・プラス基金とは？**

ダイヤモンド以上のABOの系列下位にある成績別ボーナス21%を達成したグループから生じた年間のBV合計の0.25%に相当する金額がダイヤモンド・プラス基金となります。

※海外の有資格グループのBVは含まれません。

● **ユニットと受給額の算出方法は？**

①会計年度中(12カ月)に、6カ月以上成績別ボーナス21%を達成した全てのグループの、成績別ボーナス21%を達成した月の合計数を算出します。

②右記の「ダイヤモンド・プラス・ボーナス・システム表」に記載された、グループ数に該当するユニット係数に、成績別ボーナス21%を達成した総月数をかけてユニット数を算出します。

③受給資格を有する全てのダイヤモンド以上のABOのユニット数を合計します。

④ダイヤモンド・プラス基金をそのユニット数の合計で割り、1ユニットあたりの単価を算出します。

⑤各ユニット数に単価をかけたものが、ボーナス受給額となります。

**ダイヤモンド・プラス・ボーナス・システム表**

グループ数(国内グループのみ)	ユニット係数
7~11	100
12~14	200
15~17	300
18~19	400
20	500

(9) **ツータイム・キャッシュ・アワード(認定時/初回再認定時の一時金)**

エグゼクティブ・ダイヤモンドからファウンダーズ・クラウン・アンバサダーの資格を認定されたとき、および翌会計年度当該資格を再認定されたときに、1回限りのキャッシュ・ボーナス(一時金)を下記のとおりお支払いいたします。

(円)(税込)

ピン・レベル	新認定時ボーナス額	再認定時ボーナス額
エグゼクティブ・ダイヤモンド	4,028,000	1,332,000
ファウンダーズ・エグゼクティブ・ダイヤモンド	4,619,000	1,515,000
ダブル・ダイヤモンド	5,747,000	1,891,000
ファウンダーズ・ダブル・ダイヤモンド	8,057,000	2,653,000
トリプル・ダイヤモンド	10,313,000	3,405,000
ファウンダーズ・トリプル・ダイヤモンド	13,750,000	4,533,000
クラウン	18,316,000	6,048,000
ファウンダーズ・クラウン	22,881,000	7,552,000
クラウン・アンバサダー	27,501,000	9,067,000
ファウンダーズ・クラウン・アンバサダー	32,066,000	10,581,000

※過去達成したピン・レベルよりも高いピン・レベルを達成した場合のみお支払いの対象となります。

※海外No.2系列の認定クレジット(QC)を含む新認定の場合は、ツータイム・キャッシュ・ボーナス額が上記と異なる場合があります。

(10) **ファウンダーズ・アチーブメント・アワード(FAA)**

● **ファウンダーズ・アチーブメント・アワードとは？**

ファウンダーズ・アチーブメント・アワードは、アムウェイの共同創立者ジェイ・ヴァンアンデルとリチャード・M・デヴォスによって創設されました。この年次ボーナスは、1会計年度の12カ月全てにおいて成績別ボーナス21%を達成したグループだけでなく、その年間総PVやエメラルド・ボーナスおよびダイヤモンド・ボーナスの受給者の有無を考慮した評価基準を採用し、「アムウェイ倫理綱領・行動規準」を遵守した健全かつ持続可能でバランスの取れたアムウェイ・ビジネスを構築しているABOを対象に支払われます。

● **受給資格は？**

以下の①および②の全てを満たすこと。

①「アムウェイ倫理綱領・行動規準」を遵守して、アムウェイ・ビジネスを健全に遂行していること。

②国内グループ(No.1ビジネス)もしくは自身のインターナショナル・グループ(海外No.2ビジネス)において、

- ・ダイヤモンド以上の資格を認定または再認定され、かつDBR\*2であること。
- ・マーケット内のファウンダーズ・ブラチナム系列が計4系列以上あること。
- ・後述のFAAポイントを20以上獲得していること。

### ● 受給額の算出方法

セールス&マーケティング・プランに基づく月次ボーナスの平均額に、乗数を掛けて求めます。

月次ボーナスの平均額:

平均額は、1会計年度(12カ月)の実績に基づいて計算されます。

セールス&マーケティング・プランに基づく月次ボーナスに含まれるのは以下のボーナスです。

- ・成績別ボーナス
- ・リーダーシップ・ボーナス
- ・ルビー・ボーナス
- ・デブス・ボーナス
- ・インターナショナル・リーダーシップ・ボーナス
- ・フォスター・リーダーシップ・ボーナス

※年次ボーナス、およびコア・プラスによるボーナスは含まれません。

※海外No.2ビジネスの月次ボーナスも含まれます。計算に際し、海外No.2ビジネスの月次ボーナスは、No.1ビジネスのマーケットの通貨に毎月換算されます。

乗数の計算方法:

乗数は、ファウンダーズ・ブラチナム系列数とポイント数に基づいて決まります。

ファウンダーズ・ブラチナム系列数	ポイント数	乗数のパーセンテージ
12	150	750%
	125	700%
10	105	650%
	90	600%
8	75	500%
	60	450%
	45	400%
4	35	300%
	27	250%
	20	200%

### ● ファウンダーズ・ブラチナム系列数

ファウンダーズ・ブラチナムが1組以上存在する系列が、乗数計算の対象となります。

・Q12による認定に加え、Q10・Q11年間ボリュームによる認定、およびQ10・Q11 アワードPVによる認定も対象となります。

・ファウンダーズ・ブラチナムが存在しないQ12系列、海外No.2ビジネスの自分自身、および海外No.2ビジネス以外のインターナショナルスポンサー系列は、ファウンダーズ・ブラチナム系列となりません。

・乗数のレベルごとに、必要なファウンダーズ・ブラチナム系列数が決まっています。

### ● ポイント数

ファウンダーズ・ブラチナム系列下位で、下表の認定を受けたリーダー数に基づき計算されます。

系列下位の認定取得者	ポイント
ファウンダーズ・ブラチナム	1.0
EBR*1	1.5
DBR*2	3.0

・ファウンダーズ・ブラチナムの組数により獲得できるポイントは、1系列あたり最大6です。

- ・ファウンダーズ・プラチナム系列ごとに獲得できるポイントは、最大30です。
- ・DBR\*<sup>2</sup>→EBR\*<sup>1</sup>→ファウンダーズ・プラチナムの順に、系列ごとにポイントを加算し、その後系列全体の合計ポイントを算出します。
- ・当該マーケットにおいて自身がファウンダーズ・プラチナムに認定されることで、各系列から最大1.0ポイントを獲得できます。
- ・当該マーケットにおいて自身がEBR\*<sup>1</sup>となることで、各系列から1.0を上回るポイントを獲得できます。自身がEBR\*<sup>1</sup>でない場合は、各系列から発生するポイントは最大1.0となります。
- ・各系列のEBR\*<sup>1</sup>・DBR\*<sup>2</sup>のポイントを加算するには、EBR\*<sup>1</sup>・DBR\*<sup>2</sup>自身がファウンダーズ・プラチナムである必要があります。

\*1 エメラルド・ボーナス受給資格者

\*2 ダイヤモンド・ボーナス受給資格者

### ●スーパー系列

合計30ポイントを獲得したファウンダーズ・プラチナム系列を指します。

スーパー系列ボーナス：

- ・乗数のパーセンテージが750%に該当し、かつ、スーパー系列が2系列以上5系列以下の場合、1系列ごとに20,000USドルのボーナスが支払われます。
- ・乗数のパーセンテージが750%に該当し、かつ、スーパー系列が6系列以上ある場合、5系列目までは、1系列ごとに20,000USドルに相当するボーナスが、6系列目以降は、1系列ごとに40,000USドルに相当するボーナスが支払われます。

※スーパー系列数の上限はありません。

※為替レートについては、支払時点でのレートが適用されます。

### (11)BSI(ブロンズ・サポート・インセンティブ)

スポンサーした新規登録のABOまたは新規入会のプライムカスタマーが、登録または入会から一定期間内に商品を購入した実績に基づき、スポンサリングと商品流通を評価する月次ボーナスです。

#### ●対象者は？

全てのABO

#### ●受給資格は？

当該月に以下の条件を満たすこと。

- ・パーソナルPVが10,000PV以上あること。
- ・スポンサーしたABOの登録日またはプライムカスタマーの入会日が属する月を含めて13カ月以内\*であり、かつ、当該ABOまたはプライムカスタマーのパーソナルPV\*\*が10,000PV以上あること。
- \*9月登録または入会の場合、翌年9月度までです。
- \*\*プライムカスタマーのパーソナルPVは、当該月の購入PVから返品PVを差し引いた実績です。

#### ●受給額は？

(円)(税込)

スポンサー組数	受給額
1組	2,000
2組	4,000
3組以上	6,000

- 計算例 凡例: ✓個別条件達成 A/B/Cさん: ABO登録月またはプライムカスタマー入会月を含めて13カ月以内

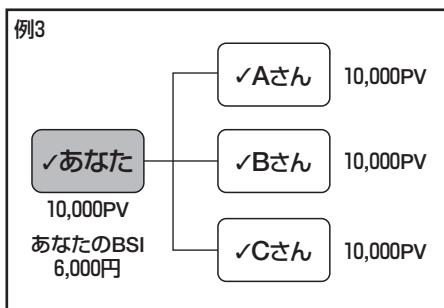
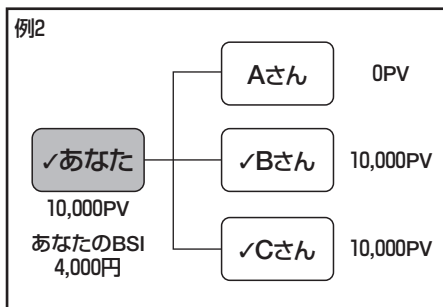
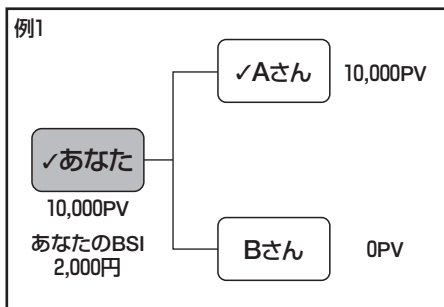

(12) ブロンズ9(ブロンズ・ファウンデーション・インセンティブ)

成績別ボーナスが9%以上の方が対象で、新規ABOのスポンシングとグループの構築を評価する月次ボーナスです。

● 受給資格は？

- ・昨会計年度における、成績別ボーナスの最高パーセンテージが12%以下であること(ただし、この条件はブロンズ9の受給期間中の成績別ボーナスのパーセンテージには適用されません)。
- ・当該月に以下の3つの全てを満たすこと。  
成績別ボーナスが9%以上/パーソナルPVが10,000PV以上/成績別ボーナス3%以上のグループを3系列以上スポンサーしている
- ・初回受給月度から翌々会計年度末までの期間内であり、過去に本インセンティブを受給していないこと。

● 受給できる期間は？

初回受給月度から翌々会計年度末までの期間において、最大12回の受給が可能です。  
※2026会計年度以前に初回受給をされている方の受給期間も、初回受給月度から翌々会計年度末までとなります。なお、2025年8月度までに12回の受給を完了されている場合の受給期間の延長はありません。

● 受給額は？

受給回数に応じて以下の金額をお支払いします。 (円)(税込)

受給回数	1~3回	4~6回	7~9回	10~12回
受給額	5,000	10,000	15,000	20,000

\* ブロンズ9受給月度に、ブロンズ15またはリセット・ブロンズ15の受給資格も満たした場合には、双方のインセンティブを受給することが可能です。

● 計算例 PV:BV比率 1:1.59

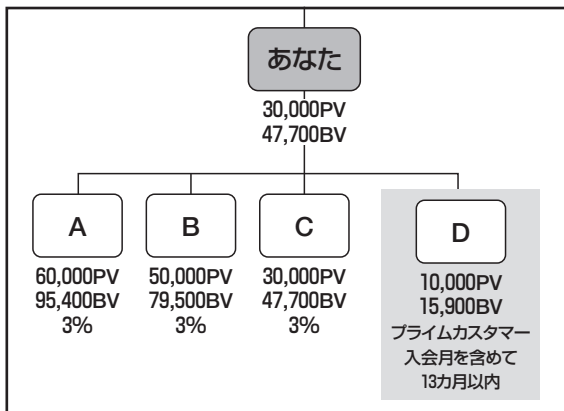

グループPV・BV: 180,000PV 286,200BV  
 成績別ボーナスのパーセンテージ:9%

あなたグループ全体の成績別ボーナス:  
 $286,200 \times 9\% = 25,758$ 円

あなたの成績別ボーナス:  
 $25,758 - (2,862 + 2,385 + 1,431) = 19,080$ 円

あなたのBSI:  
 2,000円

あなたのブロンズ9:  
 受給回数が1回の場合  
 5,000円

あなたの月次ボーナス:  
 $19,080 + 2,000 + 5,000 = 26,080$ 円

(13)リセット・ブロンズ9(ブロンズ・ファウンデーション・インセンティブ・リスタート)

2024会計年度末までに6回までブロンズ9を受給した方が対象で、新規ABOのスポンシングとグループの構築を再評価する月次ボーナスです。

● 受給資格は？

- ・2024会計年度末(2024年8月度)までにブロンズ9の受給可能期間を終了していること。
- ・ブロンズ9を1回以上6回まで\*受給したことがあること。
- ・2024会計年度における、成績別ボーナスの最高パーセンテージが12%以下であること。(ただし、この条件は、リセット・ブロンズ9の受給期間中の成績別ボーナスのパーセンテージには適用されません。)
- ・当該月に以下の3つの全てを満たすこと。  
 自身の成績別ボーナスが9%以上/パーソナルPVが10,000PV以上/成績別ボーナス3%以上のグループを3系列以上スポンサーしている
- ・初回受給月度から翌々会計年度末までの期間内であり、過去に本インセンティブを受給していないこと。  
 \*7回以上受給されている場合には、対象外となります。

● 受給できる期間は？

初回受給月度から翌々会計年度末までの期間において最大12回の受給が可能です。  
 ※2026会計年度以前に初回受給をされている方の受給期間も、初回受給月度から翌々会計年度末までとなります。なお、2025年8月度までに12回の受給を完了されている場合の受給期間の延長はありません。

● 受給額は？

受給回数に応じて以下の金額をお支払いします。 (円)(税込)

受給回数	1~3回	4~6回	7~9回	10~12回
受給額	5,000	10,000	15,000	20,000

\*リセット・ブロンズ9受給月度に、ブロンズ15またはリセット・ブロンズ15の受給資格も満たした場合には、双方のインセンティブを受給することが可能です。

● 計算例 PV:BV比率 1:1.59

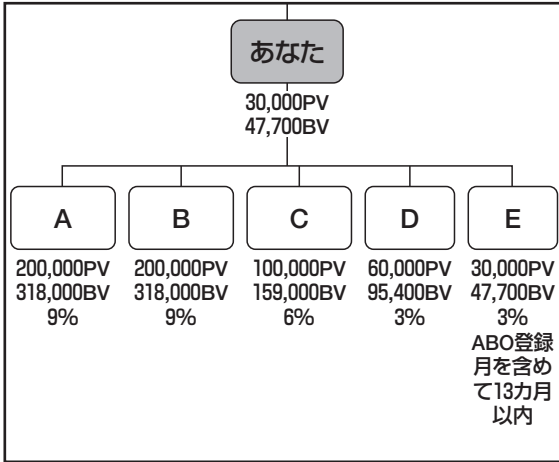

グループPV・BV : 620,000PV 985,800BV  
 成績別ボーナスのパーセンテージ: 15%

あなたグループ全体の成績別ボーナス:  
 $985,800 \times 15\% = 147,870$ 円

あなたの成績別ボーナス:  
 $147,870 - (28,620 + 28,620 + 9,540 + 2,862 + 1,431) = 76,797$ 円

あなたのBSI:  
 2,000円

あなたのブロンズ15:  
 受給回数が1回の場合  
 30,000円

あなたの月次ボーナス:  
 $76,797 + 2,000 + 30,000 = 108,797$ 円

(14) ブロンズ15(ブロンズ・ビルダー・インセンティブ)/ブロンズ・ピン

成績別ボーナスが15%以上の方が対象で、収益性が高く持続可能なグループ構築を評価する月次ボーナスです。

● 受給資格は？

- ・2014年9月度以降、初回受給月度までの期間において、GP以上の資格に認定されていないこと。
- ・当該月に以下の3つの全てを満たすこと。  
 成績別ボーナスが15%以上 / パーソナルPVが10,000PV以上 / 成績別ボーナス6%以上のグループを3系列以上スポンサーしている
- ・初回受給月度から翌々会計年度末までの期間内であり、過去に本インセンティブを受給していないこと。

● 受給できる期間は？

初回受給月度から翌々会計年度末までの期間において最大12回の受給が可能です。  
 ※2026会計年度以前に初回受給をされている方の受給期間も、初回受給月度から翌々会計年度末までとなります。なお、2025年8月度までに12回の受給を完了されている場合の受給期間の延長はありません。

● 受給額は？

受給回数に応じて以下の金額をお支払いします。 (円) (税込)

受給回数	1~3回	4~6回	7~9回	10~12回
受給額	30,000	35,000	40,000	45,000

- ・過去にSPIに認定されたことがない方が本インセンティブの受給資格を初めて達成された場合、ブロンズ・ピンとして表彰いたします。
- ・ブロンズ15受給月度に、ブロンズ9またはリセット・ブロンズ9の受給資格も満たした場合には、双方のインセンティブを受給することが可能です。

(15) リセット・ブロンズ15(ブロンズ・ビルダー・インセンティブ・リスタート)

2024会計年度末までに6回までブロンズ15を受給した方が対象で、収益性が高く持続可能なグループ構築を再評価する月次ボーナスです。

● 受給資格は？

- ・2024会計年度末(2024年8月度)までにブロンズ15の受給可能期間を終了していること。
- ・ブロンズ15を1回以上6回まで\*受給したことがあること。
- ・2024会計年度でSPの資格に認定されていないこと。
- ・2014年9月度以降、初回受給月度までの期間において、GP以上の資格に認定されていないこと。
- ・当該月に以下の3つの全てを満たすこと。  
 自身の成績別ボーナスが15%以上/パーソナルPVが10,000PV以上/成績別ボーナス6%以上のグループを

3系列以上スポンサーしている

・初回受給月度から翌々会計年度末までの期間内であり、過去に本インセンティブを受給していないこと。

\*7回以上受給されている場合には、対象外となります。

●受給できる期間は？

初回受給月度から翌々会計年度末までの期間において最大12回の受給が可能です。

※2026会計年度以前に初回受給をされている方の受給期間も、初回受給月度から翌々会計年度末までとなります。なお、2025年8月度までに12回の受給を完了されている場合の受給期間の延長はありません。

●受給額は？

受給回数に応じて以下の金額をお支払いします。

(円)(税込)

受給回数	1～3回	4～6回	7～9回	10～12回
受給額	30,000	35,000	40,000	45,000

\*リセット・ブロンズ15受給月度に、ブロンズ9またはリセット・ブロンズ9の受給資格も満たした場合には、双方のインセンティブを受給することが可能です。

(16)月次Q強化(マンスリーQ・インセンティブ)

受給資格を満たした有資格SPが対象で、健全なグループの構築に報いることを目的とした月次ボーナスです。

●受給資格は？

当該月に以下の条件を満たすこと。

- 1)有資格SP〔Ⅰ〕または有資格SP〔Ⅱ〕を達成すること
- 2)パーソナルPVが10,000PV以上あること

●受給額は？

(円)(税込)

有資格SPタイプ	受給額
有資格SP〔Ⅰ〕	100,000
有資格SP〔Ⅱ〕	20,000

●受給例

有資格SP〔Ⅰ〕



150万PV  
21%

有資格SP〔Ⅱ〕

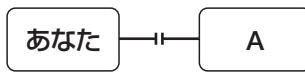

60万PV以上  
150万PV未満  
21%

150万PV  
21%

月次Q強化:10万円

月次Q強化:2万円

(17)年次Q強化(アニュアルQ・インセンティブ)

受給資格を満たしたプラチナム(PT)以上が対象で、受給条件を達成した月数に応じて支払われる年次ボーナスです。ファウンダーズ・プラチナム達成に向けて、健全な資格認定と成長を目指していただくことを目的としています。

●受給資格は？

- 1)プラチナム以上に認定されること。有資格SP〔Ⅰ〕または有資格SP〔Ⅱ〕の達成月が会計年度内で6カ月以上の方が対象です。
- 2)パーソナルPVが、会計年度合計で120,000PV以上あること

●受給額は？

今会計年度の有資格SP〔Ⅰ〕または有資格SP〔Ⅱ〕の月数と、基準からの増加/維持/減少の組合せに応じて以下の金額をお支払いします。基準は昨会計年度の有資格SP〔Ⅰ〕または有資格SP〔Ⅱ〕の月数です。

(円)(税込)

有資格SP(Ⅰ)/(Ⅱ)達成月数	増加	維持	減少
6	250,000	200,000	60,000
7	312,500	250,000	75,000
8	375,000	300,000	90,000

9	437,500	350,000	105,000
10	500,000	400,000	120,000
11	562,500	450,000	135,000
12	750,000	600,000	-

● 受給例

(税込)

	計算例1: ファウンダーズ・ ブラチナム	計算例2: ファウンダーズ・ ブラチナム	計算例3: ブラチナム
基準月数	6	12	12
実績月数	12	12	10
増減(月数)	増加(+6)	維持(0)	減少(-2)
年次Q強化	750,000円	600,000円	120,000円

(18)年次フロントQ強化(アニュアル・フロントQ・インセンティブ)

受給資格を満たしたファウンダーズ・ブラチナム以上が対象で、21%系列月数に応じて支払われる年次ボーナスです。

幅と深さのバランスのとれた認定系列の育成を目指していただくことを目的としています。

● 受給資格は？

- 1)ファウンダーズ・ブラチナム以上に認定されること
  - 2)会計年度内全ての月度において有資格SPを達成するか、もしくは有資格SPを10カ月以上達成し、かつ年間総ボリューム\*が2,160万PV以上、もしくはアワードPV\*\*が1,800万PV以上あること
  - 3)パーソナルPVが、会計年度合計で120,000PV以上あること
- \* 自身のボリュームを含む、国内グループ全ての年間総ボリューム  
 \*\* パーソナル・ボリューム+成績別ボーナス21%未達成グループのボリューム

【21%系列月数について】

成績別ボーナス21%を1会計年度に10カ月もしくは11カ月達成、かつ、年間ボリュームが2,160万PV以上、もしくはアワードPVが会計年度合計で1,800万PV以上ある系列をスポンサーしている場合、成績別ボーナス21%を12カ月達成したグループをスポンサーしている場合と同様、21%系列月数を「12」として数えます。これは年次フロントQ強化への適用で、リーダーシップ・セミナーへの適用はありません。

● 受給額は？

今会計年度のピン・レベルと基準からの増加/維持/減少の組合せに応じて設定された単価に、21%系列月数を掛けた金額をお支払いします。基準は昨会計年度の21%系列月数です。

単価(円)(税込)

ピン・レベル	増加	維持	減少
ファウンダーズ・ブラチナム～ ファウンダーズ・サファイア	31,250	25,000	7,500
エメラルド/ファウンダーズ・エメラルド	37,500	30,000	9,000
ダイヤモンド/ファウンダーズ・ダイヤモンド	75,000	60,000	18,000
エグゼクティブ・ダイヤモンド以上	100,000	80,000	24,000

● 受給例

(税込)

	計算例1: ダイヤモンド	計算例2: ファウンダーズ・ ブラチナム	計算例3: エメラルド
基準21%系列月数	60	12	28
実績21%系列月数	61	12	26
増減(21%系列月数)	増加(+1)	維持(0)	減少(-2)
単価(円)	75,000	25,000	9,000
年次フロントQ強化	61カ月×75,000円 4,575,000円	12カ月×25,000円 300,000円	26カ月×9,000円 234,000円

(19)A70復帰認定一時金(A70カムバック・ワнтаイム・キャッシュ・インセンティブ)

プラチナム(PT)からファウンダーズ・クラウン・アンバサダーまでの復帰認定者に一時金として支払われるボーナスです。A70に向けてピン・レベルの復帰を目指していただくことを目的としています。

● 受給できる期間は？

2026会計年度から2028会計年度

● 受給資格は？

2025会計年度実績のピン・レベルを基準として、基準を超えるピン・レベルに復帰認定されること。

● 受給額は？

ツータイム・キャッシュ・アワードおよびコア・プラス 達成一時金(新認定)の一時金と同額をお支払いします。

(円)(税込)

ピン・レベル	受給額
プラチナム	290,000
ファウンダーズ・プラチナム	507,000
サファイア	653,000
ファウンダーズ・サファイア	943,000
エメラルド	1,305,000
ファウンダーズ・エメラルド	1,595,000
ダイヤモンド	1,955,000
ファウンダーズ・ダイヤモンド	2,321,000
エグゼクティブ・ダイヤモンド	4,028,000
ファウンダーズ・エグゼクティブ・ダイヤモンド	4,619,000
ダブル・ダイヤモンド	5,747,000
ファウンダーズ・ダブル・ダイヤモンド	8,057,000
トリプル・ダイヤモンド	10,313,000
ファウンダーズ・トリプル・ダイヤモンド	13,750,000
クラウン	18,316,000
ファウンダーズ・クラウン	22,881,000
クラウン・アンバサダー	27,501,000
ファウンダーズ・クラウン・アンバサダー	32,066,000

\* 期間中に複数のピン・レベルに認定された場合、それぞれのピン・レベルについて受給資格が得られます。

\* 期間中に同じピン・レベルの一時金を複数回受給することはできません。

\* ツータイム・キャッシュ・アワードおよびコア・プラス 達成一時金(新認定)の対象となる場合はこのボーナスの対象とはなりません。(ほかの達成一時金と重複して受け取ることはできません。)

\* エメラルドからファウンダーズ・ダイヤモンドまでの資格については、国内系列での達成が対象となります。

(20)達成一時金:新認定・再認定(ツータイム・キャッシュ・インセンティブ)

GPからファウンダーズ・ダイヤモンドまでの新認定および初回再認定の達成者に、一時金として支払われるボーナスです。

新認定ならびに翌会計年度の再認定を目指していただくことを目的としています。

● 受給資格は？

新認定:

GPからファウンダーズ・ダイヤモンドを初めて達成し、認定されること。

エメラルドからファウンダーズ・ダイヤモンドまでの資格については、国内系列での達成が対象となり、かつ、2015会計年度以降に初めて達成することで受給資格が得られます。

初回再認定:

新認定の翌会計年度に、同じ資格に再認定されること

●受給額は？

(円) (税込)

ピン・レベル	新認定	初回再認定
GP	145,000	145,000
プラチナム	290,000	290,000
ファウンダーズ・プラチナム	507,000	507,000
サファイア	653,000	653,000
ファウンダーズ・サファイア	943,000	943,000
エメラルド	1,305,000	1,305,000
ファウンダーズ・エメラルド	1,595,000	1,595,000
ダイヤモンド	1,955,000	1,955,000
ファウンダーズ・ダイヤモンド	2,321,000	2,321,000

・過去に未達成のピン・レベルに認定された場合、受給対象となります。これまでに達成した最高のピン・レベルは問いません。

(例: これまでにサファイアを達成したことの無いエメラルドが、初めてサファイアに認定された場合には受給対象となります。)

・1会計年度内に複数のピン・レベルに認定された場合、それぞれのピン・レベルについて受給資格が得られます。

・エグゼクティブ・ダイヤモンド以上のツータイム・キャッシュ・アワードは、グローバル・アワード・レコグニションのツータイム・キャッシュ・アワード・スケジュールに基づいてお支払いいたします(47ページ参照)。

(21)QCグロス・インセンティブ

エグゼクティブ・ダイヤモンド以上が対象の年次ボーナスです。系列内のリーダーの育成を通じ、資格の維持と成長を目指していただくことを目的としています。

●受給資格は？

昨会計年度と今会計年度ともにエグゼクティブ・ダイヤモンド以上の資格に認定され、かつ、国内認定クレジット(QC)を昨会計年度実績よりも増加、もしくは維持すること。

●受給額は？

セールス&マーケティング・プランに基づく月次ボーナス\*の合計額に、以下の乗数を掛けた金額をお支払いします。

	増加	維持
国内QC条件	+1~	±0~+0.5
乗数	40%	20%

\*セールス&マーケティング・プランに基づく月次ボーナスに含まれるのは以下のボーナスです。

・成績別ボーナス/リーダーシップ・ボーナス/ルビー・ボーナス/デプス・ボーナス/フォスター・リーダーシップ・ボーナス

海外No.2ビジネスの月次ボーナス、国際ナショナル・リーダーシップ・ボーナスは含まれません。

※2026会計年度から2028会計年度まで、ダブル・ダイヤモンド以上はプラチナム系列1系列をファウンダーズ・プラチナム系列数として加算できます。また、同期間に認定クレジットに「プラチナム(P)0.5QC」が追加されます。プラチナム系列をファウンダーズ・プラチナム系列数として加算、また、プラチナムの認定クレジットを得るためには、プラチナムは会計年度内に6カ月以上有資格SPを達成することが必要です。

この条件を適用した上で、2026会計年度QCグロス・インセンティブの基準となる2025会計年度実績QCを算出します。

(22)エメラルド/ダイヤモンド・ボーナス差額補填

●エメラルド/ダイヤモンド・ボーナス差額補填とは？

エメラルド・ボーナスおよびダイヤモンド・ボーナスを受け取っている方のためのボーナス差額補填です。「4段階」と「6段階」の双方のポイント換算表で、エメラルド・ボーナスおよびダイヤモンド・ボーナスの受給額を算出して、「6段階」による算出額のほうが高い場合には、「4段階」による算出額との差額をお支払いします。

ポイント換算表  
4段階による算出

BVの範囲	ポイント
1BV～ 5,000,000BV	1,000BV につき4ポイント
5,000,001BV～ 15,000,000BV	1,000BV につき2ポイント
15,000,001BV～ 25,000,000BV	1,000BV につき1ポイント
25,000,001BV～ ∞	10,000BV につき1ポイント

6段階による算出

BVの範囲	ポイント
1BV～ 5,000,000BV	1,000BV につき4ポイント
5,000,001BV～ 15,000,000BV	1,000BV につき2ポイント
15,000,001BV～ 25,000,000BV	1,000BV につき1ポイント
25,000,001BV～ 500,000,000BV	10,000BV につき1ポイント
500,000,001BV～ 1,000,000,000BV	100,000BV につき1ポイント
1,000,000,001BV～ ∞	1,000,000BV につき1ポイント

コア・プラスに共通の注意事項

- ・ 全てのコア・プラスは「アムウェイ倫理綱領・行動規準」を遵守した健全なビジネスを遂行していることが条件となります。
- ・ コア・プラスの年次支払いを受けるためには当該会計年度にプラチナム以上の資格を認定され、かつ年次ボーナス支払時期にプラチナム以上の資格を有していることが条件となります。
- ・ 返品などによるボーナス再計算と連動しますが、コア・プラスの各ボーナスの基準は、原則として返品などによるボーナス再計算と連動しません。
- ・ 全てのコア・プラスは日本アムウェイにより適宜変更される場合があります。

(円)(税込)

(23)FCA 100+

ファウンダーズ・クラウン・アンバサダー(FCA)の資格に認定され、設定された各認定クレジット(QC)をはじめ達成されたときに、1回限りのキャッシュ・ボーナス(一時金)を下記のとおりお支払いします。

※各認定クレジット(QC)を達成することに、表記のボーナスのお支払いをいたします。

※海外No.2系列の認定クレジット(QC)を含む認定の場合は、ボーナス額が上記と異なる場合があります。

※本プログラムは、セールス&マーケティング・プランの一部ではありません。

認定クレジット(QC)	ボーナス額
125	32,066,000
150	
200	
250	
300	
350	
400	
450	

(24)コンシューマーアクセス・ボーナス

● コンシューマーアクセス・ボーナスとは？

「コンシューマーアクセス<sup>\*1</sup>」の施策による「コンシューマーアクセス基金<sup>\*2</sup>」をもとに、報酬としてお支払いするものです。当該制度の内容は日本アムウェイによって、適宜変更されることがあります。

※1 コンシューマーアクセスとは、一般広告展開における商品購入機会の提供を通じたブランドの認知向上によりABOのビジネスをサポートすることを目的とする施策です。一般消費者からの問い合わせに対して、知人にABOがいない場合、当社から直接商品を購入できる機会を提供しています。

※2 コンシューマーアクセス基金とは、コンシューマーアクセスの施策に伴い、当社によって一般消費者に直接販売された商品のBVの基本ボーナスに相当する金額に、標準小売価格と会員価格の差額を足した金額です。

● 受給資格は？

以下の2つの条件を達成すること

- ・ファウンダーズ・プラチナム以上の資格に認定されること
- ・会計年度内に1組以上の新規ABOまたは新規プライムカスタマー\*をスポンサーすること
- \*プライムカスタマーからABOまたはABOからプライムカスタマーに資格切替した方は含みません。

● 受給額は？

「コンシューマーアクセス基金」をもとに、受給資格を有する全てのファウンダーズ・プラチナム以上の

ABOの各々のユニット数に応じて受け取ることができます。

● **算出方法は？**

①以下a)およびb)を合算します。

a) 受給資格のあるABOの有資格SP月数

b) 1会計年度内に6カ月以上成績別ボーナス21%を達成した全てのグループの、成績別ボーナス21%達成月数合計

②「コンシューマーアクセス・ボーナス システム表」に記載された資格に該当するユニット係数に、総月数をかけてユニット数を算出します。

③受給資格を有する全てのファウンダーズ・プラチナム以上のABOのユニット数を合計します。

④コンシューマーアクセス基金をそのユニット数の合計で割り、1ユニットあたりの単価を算出します。

⑤各ユニット数に単価をかけたものが、ボーナス受給額となります。

● **コンシューマーアクセス・ボーナス システム表**

資格	ユニット係数
ファウンダーズ・プラチナム	1
ファウンダーズ・ルビー	1
サファイア	2
ファウンダーズ・サファイア	2
エメラルド	3
ファウンダーズ・エメラルド	3
ダイヤモンド	6
ファウンダーズ・ダイヤモンド	6
エグゼクティブ・ダイヤモンド	9
ファウンダーズ・エグゼクティブ・ダイヤモンド	9
ダブル・ダイヤモンド	12
ファウンダーズ・ダブル・ダイヤモンド	12
トリプル・ダイヤモンド	15
ファウンダーズ・トリプル・ダイヤモンド	15
クラウン	18
ファウンダーズ・クラウン	18
クラウン・アンバサダー	20
ファウンダーズ・クラウン・アンバサダー	20

25) **シェアバーインセンティブ**

● **シェアバーインセンティブとは？**

ABOがシェアバーを利用して商品販売のあっせんをした場合に、提供したURLから当該商品の販売ページにアクセスされ商品が購入されることによってお支払いする報酬です。購入された商品の税抜会員価格と税抜シェアバー価格(税抜の標準小売価格の80%)の差額に消費税10%(飲食料品であっても10%です)を上乗せした額を、シェアバーインセンティブとして商品販売のあっせんをしたABOにお支払いします。

\*シェアバーインセンティブ計算例

トリプルX(レフィル)の場合

標準小売価格: 13,450円

会員価格: 9,960円

税抜会員価格: 9,222円

税抜シェアバー価格: 9,963円

$(9,963円 - 9,222円) \times 1.1 = 815円$

**7 インターナショナル・スポンサーおよびフォスター・スポンサー**

(1) **インターナショナル・スポンサー(IS)およびフォスター・スポンサー(FS)とは？**

海外在住の方をスポンサーすることで、あなたはインターナショナル・スポンサー(IS)となります。そし

てその国において、あなたに代わってアムウェイ・ビジネスの指導を行うABOをフォスター・スポンサー(FS)といます。また、海外のABOが日本在住の方をスポンサーしプライムカスタマーに入会した後にABO登録した場合には、当該海外のABOはインターナショナル・スポンサー(IS)となり、日本において、ISIに代わってアムウェイ・ビジネスの指導を行うABOをフォスター・スポンサー(FS)といます。

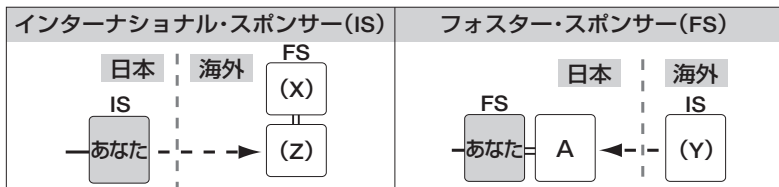

## (2)資格認定について

①インターナショナル・グループはシルバー・プロデューサー(SP)、ゴールド・プロデューサー(GP)、プラチナム(PT)、ルビー、ファウンダーズ・プラチナム、ファウンダーズ・ルビー、サファイアおよびファウンダーズ・サファイアの資格認定には考慮されません。

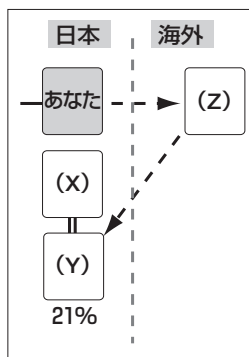

②フォスターグループは資格認定において、国内のパーソナル・グループと同様に扱われます。

③あなたがインターナショナル・スポンサーした海外のABOがリーダーシップ%\*:21%を達成した日本国内グループをインターナショナル・スポンサーしている場合には、あなたの資格認定には考慮されません。

図のように(図ではあなたとXさんは別グループですが、同グループでも同様です)、あなたがインターナショナル・スポンサーした海外のABOである(Z)さんが、日本在住の方(Y)さんをインターナショナル・スポンサーし、Yさんのパーソナル・グループがリーダーシップ%\*:21%を達成した場合でも、Yさんのパーソナル・グループはあなたの資格認定の対象とはなりません。ただし、2005年8月までは、このような場合も資格認定の対象とされていたことから、2003年9月から2005年8月までの間に1カ月でもこのようなケースで資格認定がなされていた場合には、2005年9月以降もYさんのパーソナル・グループがリーダーシップ%\*:21%を達成した月に関しては、例外的に取り扱い資格認定の対象とします。

### ご注意

●資格認定とボーナスの受給資格は異なりますので、後記のインターナショナル・リーダーシップ・ボーナスの受給額を決定する際には、インターナショナル・スポンサーした海外のABOを経由してあなたのグループとなった国内グループの実績も考慮されます。

\*リーダーシップ%とは:

- ①成績別ボーナス21%フォスター系列がない場合は成績別ボーナス%と同じです。
- ②成績別ボーナス21%フォスター系列があり、かつ成績別ボーナス21%国内系列がない場合、その系列上位のリーダーシップ%は、パスアップされた累積のアワードPVに対応する成績別ボーナススケジュールのパーセンテージとなります。
- ③成績別ボーナス21%フォスター系列があり、かつ成績別ボーナス21%国内系列がある場合、その系列上位のリーダーシップ%は、成績別ボーナス%と同じ21%となります。
- ④国内でスポンサーしているグループの場合と同様に、フォスター・スポンサーしているグループのPVが成績別ボーナス21%を達成していない間は、フォスター・スポンサーのアワード・ボリュームとして計算されます(60ページの例2参照)。
- ⑤フォスター・スポンサーしたグループが成績別ボーナス21%を達成すると、フォスター・スポンサーの成績別ボーナスも21%となります。

※ここからの説明は、それぞれの国において成績別ボーナス21%を達成したフォスター系列の上位の成績別ボーナスは21%を前提にすすめます。

※アワード・ボリュームとは、パーソナル・グループから系列下位に21%グループを持つ系列を除いたグループのPV合計をいいます。

例1

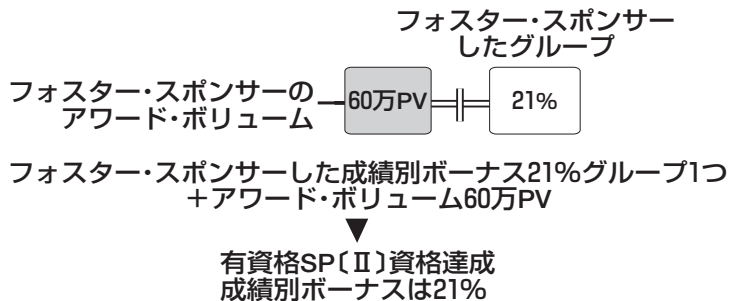

例2

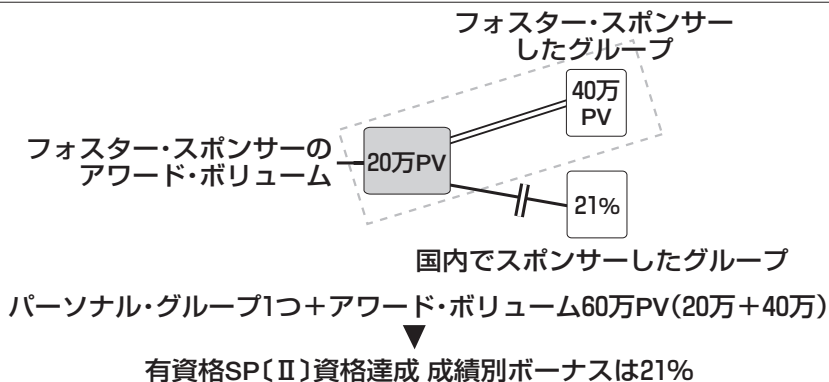

例3

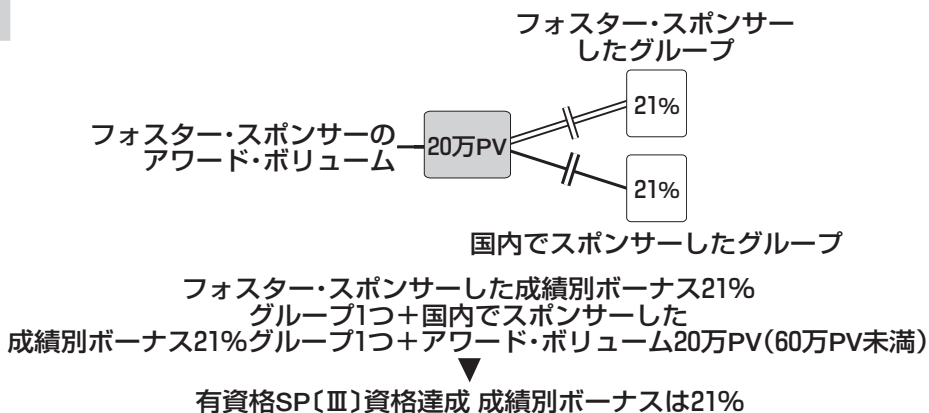

例4

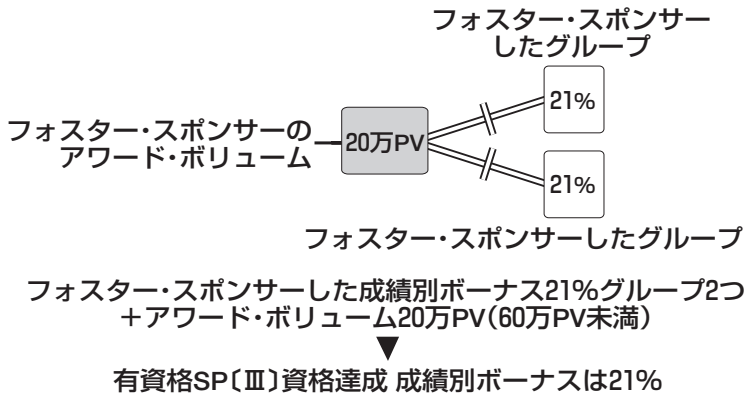

- 単線：パーソナル・スポンサー(国内のスポンサー)
- ← - - - 点線：インターナショナル・スポンサー(海外のスポンサー)
- ==== 二重線：フォスター・スポンサー(インターナショナル・スポンサーされたABOを支援、育成するその国のスポンサー)

(3)インターナショナル・リーダーシップ・ボーナス

●インターナショナル・リーダーシップ・ボーナスとは？

海外在住の方をスポンサーすることで、あなたはインターナショナル・スポンサー(IS)となります。そのABOがリーダーシップ%:21%を達成した場合、そのグループをスポンサーしたあなたに対する報酬としてお支払いするものです。

●受給資格は？

インターナショナル・リーダーシップ・ボーナスが発生した月のあなたのリーダーシップ%などの条件によって「全額受給できるケース」、「一部受給できるケース」、「全く受給できないケース」があります。

●受給額は？

前記のリーダーシップ・ボーナスと同様に計算されます。ただし、後記のとおりインターナショナル・スポンサーとフォスター・スポンサーとの間で配分されます。

●全額受給できるケース

あなたがリーダーシップ%:21%を達成していて、しかもインターナショナル・スポンサーしているABOがリーダーシップ%:21%を達成した場合、この場合、あなたは発生したインターナショナル・リーダーシップ・ボーナス全額を受け取ることができます。

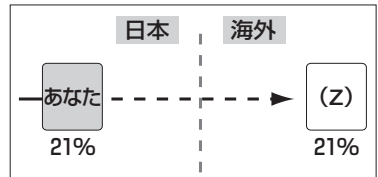

●一部受給できるケース

あなたがリーダーシップ%:21%を達成していなくても、インターナショナル・スポンサーしている2つ以上のグループ(同じ国でも異なる国でも可)がリーダーシップ%:21%を達成した場合、この場合、あなたの系列上位の最初のリーダーシップ%:21%を達成したAがインターナショナル・リーダーシップ・ボーナスの合計平均額(発生したボーナスの合計額を当該インターナショナル・スポンサーしたグループの数で割った金額)を受け取り、残りがあなたの受給額となります。

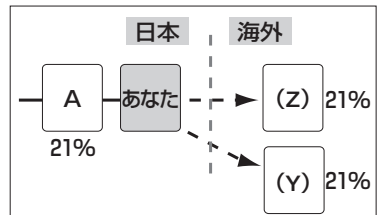

※系列上位者が受け取る金額は、その国の最低保証基準額の範囲内に限られます。

●全く受給できないケース

あなたがリーダーシップ%:21%を達成できず、しかもインターナショナル・スポンサーしている1つのグループだけがリーダーシップ%:21%を達成した場合、この場合は、あなたの系列上位の最初のリーダーシップ%:21%を達成したAが、インターナショナル・リーダーシップ・ボーナス全額を受け取ります。

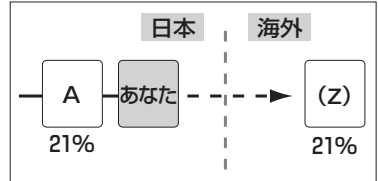

#### (4) フォスター・リーダーシップ・ボーナス

##### ● フォスター・リーダーシップ・ボーナスとは？

インターナショナル・スポンサーされているABOを、その国においてインターナショナル・スポンサーに代わって支援、育成するあなたをフォスター・スポンサー (FS) といいます。そのフォスター・スポンサーしたABOが成績別ボーナス21%を達成した場合、そのグループを支援、育成したあなたに対する報酬としてお支払いするものです。

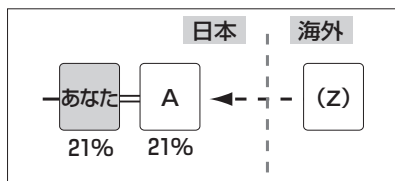

##### ● 受給資格は？

フォスター・リーダーシップ・ボーナスが発生した月のあなたのリーダーシップ%などの条件によって「全額受給できるケース」、「一部受給できるケース」、「全く受給できないケース」があります。

##### ● 受給額は？

前記のリーダーシップ・ボーナスと同様に計算されます。ただし、後記のとおりインターナショナル・スポンサーとフォスター・スポンサーとの間で配分されます。

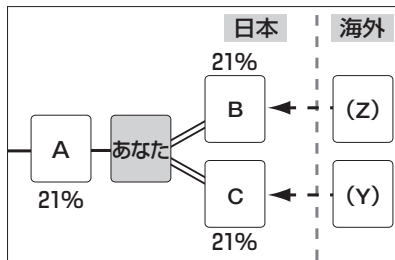

##### ● 全額受給できるケース

あなたがリーダーシップ%:21%を達成していて、しかもフォスター・スポンサーしているABOが成績別ボーナス21%を達成した場合、あなたは発生したフォスター・リーダーシップ・ボーナス全額を受け取ることができます。

##### ● 一部受給できるケース

あなたがリーダーシップ%:21%を達成していなくても、フォスター・スポンサーしている2つ以上のグループが成績別ボーナス21%を達成した場合、あなたの系列上位の最初のリーダーシップ%:21%を達成したAがフォスター・リーダーシップ・ボーナスの合計平均額 (発生したボーナスの合計額を当該フォスター・スポンサーしたグループの数で割った金額) を受け取り、残りがあなたの受給額となります。

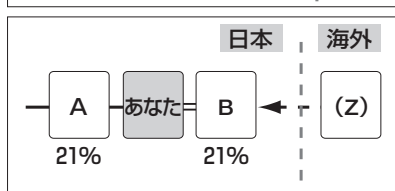

※系列上位者が受け取る金額は、その国の最低保証基準額の範囲内に限られます。

##### ● 全く受給できないケース

あなたがリーダーシップ%:21%を達成できず、しかもフォスター・スポンサーしている1つのグループだけが成績別ボーナス21%を達成した場合、あなたの系列上位の最初のリーダーシップ%:21%を達成したAが、フォスター・リーダーシップ・ボーナス全額を受け取ります。

#### (5) リーダーシップ・ボーナスの配分率について

インターナショナル・スポンサーされたABOがリーダーシップ%:21%を達成し、6%のリーダーシップ・ボーナスを発生させた場合、そのボーナスは、「インターナショナル・リーダーシップ・ボーナス」と「フォスター・リーダーシップ・ボーナス」に分けて、インターナショナル・スポンサーとフォスター・スポンサーにそれぞれ支払われます。その際の配分率は、インターナショナル・スポンサーされたABOの登録日によって異なります。

スポンサー	登録日	1991年8月31日以前	1991年9月1日以降
	インターナショナル・スポンサー		3%
フォスター・スポンサー		3%	4%

#### (6) リーダーシップ・ボーナスの支払いについて

- ① インターナショナル・スポンサーへの支払いは、アムウェイ所定の換算基準に従いインターナショナル・スポンサーの国の通貨に換算して支払われます。日本のABOがインターナショナル・リーダーシップ・ボーナスを受け取る場合はアムウェイ所定の換算基準に従い円に換算して支払われます。
- ② 最低保証基準額は、インターナショナル・リーダーシップ・ボーナスを受け取るABOの国の基準に従って算出されます。

## 8 海外インセンティブ・セミナー

### (1) リーダーシップ・セミナー

#### ● 参加資格条件

以下の①から④のいずれかを達成すること。

- ①ダイヤモンド・ボーナス受給資格者(DBR)であること
- ②エメラルド・ボーナス受給資格者(EBR)であり、かつ以下の2つの条件を達成すること
  - ・パーソナルPVが、会計年度合計で36万PV以上あること
  - ・会計年度内に3組以上の新規ABOまたは新規プライムカスタマー\*1をスポンサーすること
- ③ファウンダーズ・ブラチナムからファウンダーズ・ダイヤモンドの資格を新認定または初回再認定\*2されること(ただしファウンダーズ・ルビーを除く)
- ④過去2年間の実績に応じて設定される以下の条件を達成すること

過去2年間のピン・レベル	条件
ファウンダーズ・ブラチナム以上を0回または1回達成	ファウンダーズ・ブラチナム以上に認定されること
ファウンダーズ・ブラチナム以上を2回達成	ファウンダーズ・ブラチナム以上に認定され、かつ、年間21%系列月数*3の合計数を昨会計年度よりも1カ月以上増加させること または、 ファウンダーズ・ブラチナム以上に認定され、かつ、年間21%系列月数*3の合計数を昨会計年度と同数に維持し、かつ、年間のアワードPV合計を昨会計年度よりも150万PV以上増加させること

#### リーダーシップ・セミナー参加資格条件の例

##### 【例 Aさん】

Aさんは2024会計年度にブラチナム、2025会計年度にファウンダーズ・ブラチナムを達成しました。過去2年のファウンダーズ・ブラチナム以上の達成回数が「1回」ですので、2026会計年度にファウンダーズ・ブラチナム以上であれば、リーダーシップ・セミナーに参加できます。

2024会計年度	2025会計年度	2026会計年度
ブラチナム	ファウンダーズ・ブラチナム	ファウンダーズ・ブラチナム

#### 2026会計年度限定 特別参加資格条件

以下の①から③のいずれかを達成すること

- ①ブラチナムに新認定され、かつ会計年度内に有資格SPを6か月以上達成すること
- ②ブラチナムに復帰認定されること
- ③ブラチナム初回再認定\*2

※特別参加資格条件で達成された方の待遇は、通常の参加資格条件での達成者の方と一部異なります。

\*1 プライムカスタマーからABOまたはABOからプライムカスタマーに資格切替した方は含みません。

\*2 初回再認定：新認定となった方が、その翌会計年度において再度その資格に認定されること。

\*3 あなたが<sup>3</sup>無資格SPであった月の21%系列月数を除く。

- ・国内実績のみが対象となります。

- ・昨会計年度実績の年間21%系列月数は、原則として、今会計年度実績の返品などによるボーナス再計算とは連動しません。

- ・ファウンダーズ・ブラチナムの「Q10・Q11年間ボリュームによる認定」もしくは「Q10・Q11アワードPVによる認定」による認定系列の年間21%系列月数は、10もしくは11として数えます。

### (2) スペシャル・ニュー・エメラルドセミナー

● 参加資格条件：以下の①から③を達成すること

- ①2026会計年度から2028会計年度の3会計年度内にエメラルドに新認定されること
- ②新認定の会計年度において、エメラルド・ボーナス受給資格者(EBR)であること
- ③2028会計年度のリーダーシップ・セミナー参加資格条件\*を達成すること

\* 2028会計年度のリーダーシップ・セミナー参加資格条件は未定です。

### (3) ジャパン・ダイヤモンド・カウンシル

● 参加資格条件: 以下の①または②のいずれかを達成すること

①ダイヤモンドに新認定または初回再認定\*されること

②ダイヤモンド・ボーナス受給資格者(DBR)であること

\* 初回再認定: 新認定となった方が、その翌会計年度において再度その資格に認定されること。

**エグゼクティブ・ダイヤモンド以上**: ジャパン・ダイヤモンド・カウンシルに追加で2泊をご用意いたします。

### (4) ファウンダーズ・カウンシル

● 参加資格条件: 以下の①から③のいずれかを達成すること

①クラウン以上に認定されること

②トリプル・ダイヤモンド / ファウンダーズ・トリプル・ダイヤモンドに新認定、もしくは初回再認定\*されること。

\* 初回再認定: 新認定となった方が、その翌会計年度において再度その資格に認定されること

③ファウンダーズ・トリプル・ダイヤモンドに復帰認定され、かつ、認定クレジット(QC)を昨会計年度実績よりも9以上増加させること(系列ごとのQC: 最大12)。

②の条件は、時限付き参加資格です。会計年度ごとにアムウェイの裁量で継続、廃止、変更されます。

③の条件は、時限付き参加資格です。2024会計年度～2026会計年度において1回のみ、参加資格を得ることができます。

### 海外インセンティブ・セミナーの注意事項

全ての海外インセンティブ・セミナーは「アムウェイ倫理綱領・行動規準」を遵守した健全なビジネスを遂行していることが参加条件となります。セミナー期間中、全てのビジネス・セッションに出席しなければなりません。日程・開催地・開催形式はアムウェイの裁量で決定され、発表後も都合により変更になる場合があります。

## 9 ボーナスが支払われない場合

「アムウェイ倫理綱領・行動規準」に違反した場合やリーダーとしてふさわしくない行動があったと認められる場合には、一定の実績を達成していても、ボーナスの全部または一部をお支払いしないことがあります。

## 10 アムウェイ・ビジネスによる平均ボーナス取得額について

日本アムウェイでは、アムウェイ・ビジネスに関心を持たれた方に対して、ABOの収入であるボーナスの概略を提示するために、「アムウェイ・ビジネスによる平均ボーナス取得額」を公表しています。アムウェイ・ビジネスによるボーナスに関する質問を受けた場合には、〈7〉「アムウェイ倫理綱領・行動規準」5.1.5 (81ページ)に定められているとおり、必ず下記の表の金額を参考値としてご使用になり、その他の数字を使用されないようにお願いします。

なお、ここで提示された金額は、将来得られるボーナスを保証するものではありません。また、ABOの方々のビジネスにかかる時間や労力、またその経費が均一でないため、一概に“平均化”できない面があることも、併せてお伝えください。

### アムウェイ・ビジネスにおける平均ボーナス取得額(2024/2025会計年度)

\* 2025年8月末日における税抜きのPVとBVは平均で10,000PV=14,180BVです。

#### ■成績別ボーナス3%～21%達成組数(年間)

1年間で達成した最高の成績別ボーナスパーセンテージ	ABO組数
3%	78,130組
6%	31,527組
9%	18,407組
12%	7,773組
15%	4,809組

18%	1,692組
21%	6,943組
21%(有資格SP未達成)	2,729組
21%(有資格SP達成)	4,214組

### ■成績別ボーナス3%~21%達成組の平均受給額(月)

達成した成績別ボーナスパーセンテージ	達成月の平均ボーナス受給額
3%	1,689円
6%	6,825円
9%	15,928円
12%	31,724円
15%	55,370円
18%	91,188円
21%	153,342円
21%(有資格SP未達成)	25,654円
21%(有資格SP達成)	232,013円

\* 月次ボーナスには、このほかにリーダーシップ・ボーナス、ルビー・ボーナス、デプス・ボーナス(旧パール・ボーナス)、コア・プラスなどがあります。ボーナスの種類、詳しい内容は前記をご参照ください。

\* 2024/2025会計年度における3%~21%の成績別ボーナス達成組数は149,281組、2025年8月末日現在のABO総組数は379,265組です。

### ■プラチナム以上の資格達成組数と平均ボーナス取得額(年間)

	資格達成組数	平均ボーナス取得額	上位10組の平均ボーナス取得額
プラチナム	2,534組	5,092,000円	15,928,000円
エメラルド	204組	13,876,000円	28,002,000円
ダイヤモンド以上	94組	40,396,000円	110,438,000円

\* プラチナムには、ルビー、ファウンダーズ・プラチナム、ファウンダーズ・ルビー、サファイア、ファウンダーズ・サファイアは含まれますが、エメラルド以上は含まれません。

\* エメラルドには、ファウンダーズ・エメラルドは含まれますが、ダイヤモンド以上は含まれません。

\* 上記の金額には、小売利益は含まれません。

ABOは、各自のビジネスに対する熱意とたゆみないビジネス活動の積み重ねにより、初めて収入を得られるものです。従って収入やピン・レベルは自動的に保証されるものではありません。

## 〈6〉 インターナショナル・ビジネスの機会

### インターナショナル・ビジネスの機会

ABOが海外の友人、知人にアムウェイ・ビジネスを紹介し、スポンサーすることを「インターナショナル・スポンシング」といいます。ABOは、このインターナショナル・スポンシングを通じて自身のビジネスを世界的に発展させる機会を得ることができます。新規の市場はビジネスの機会に満ちていますが、アムウェイ・ビジネスがまだ定着していないことから、アムウェイはABOの活動を軌道に乗せるべく、これまで多大な注意、努力を払ってきました。インターナショナル・ビジネスを行うに当たってはそれぞれの国における特有の条件、政府の規制、慣習に従う必要があります。以下はABOがインターナショナル市場においてビジネスの機会を損なうことなく、新たなインターナショナル市場を積極的に活用し、成功するために遵守すべき手順および方針について表したものです。

### インターナショナル・スポンシングの考え方

#### ① インターナショナル・スポンサーをするに当たって

インターナショナル・スポンシングをすることができるのは海外の知人、友人、親せき等です。インターナショナル・スポンサーとインターナショナル・スポンサーをされる者は、もともと知り合いであることが条件です。

#### ② No.2ビジネス(マルチプル・ビジネス)の設立について

既にABO登録を行っている者(またはその配偶者)が海外で新たにABO登録を行う場合、No.2ビジネス(マルチプル・ビジネス)を設立するといえます。この場合、必ず自国の自分自身がインターナショナル・スポンサーとなり、現地のスポンサーがフォスター・スポンサーとなります。No.2ビジネスの設立のために、いずれかの国のアムウェイでPT(もしくはそれに該当する資格)以上の資格を達成していることが条件となります。No.2ビジネス設立の前に「インターナショナル・ビジネスの構築 All You Need To Know あなたが知っておくべきこと」の内容をよく理解していただくことを推奨します。2018年9月1日より、日本アムウェイでは、昨会計年度のダイヤモンド・ボーナス受給資格者以上でなければ、ABOに別のマーケットでのNo.2ビジネス構築を許可していません。中国アムウェイでは、シニア・セールスマネージャー・レベル以上でなければ、セールス・レプレゼンタティブに別のマーケットでのNo.2ビジネス構築を許可しておらず、No.2ビジネス認定テストに合格する必要があります。

#### ③ No.2ビジネス(マルチプル・ビジネス)の重複登録について

No.2ビジネスの登録は各国1シップに限られます。これは国内における登録のルールと同様で、日本において夫妻あるいは夫、妻のいずれか一方がABO登録をしている場合、夫、妻がそれぞれ別々に海外にNo.2ビジネス(マルチプル・ビジネス)を登録することはできません。それぞれが別々に登録した場合は海外No.2ビジネスの二重登録としてみなされ、新しい方の登録が削除されることとなります。

#### ④ インターナショナル系列保持の規則

ABO登録が未更新、死亡、解約等の理由により削除された場合、アムウェイはできる限り既存のインターナショナル系列を保持する方針をとっています。インターナショナル・スポンサーされているABOの登録が削除された場合、そのABOが国内でパーソナルにスポンサーしていた系列下位のグループは、削除されたABOのインターナショナル・スポンサーよりインターナショナル・スポンサーされることとなります(参照:図1、2)。

また海外の友人、知人等(No.2ビジネスを含む)をインターナショナル・スポンサーしているABOの登録が削除された場合、当該ABOの国内系列上位のスポンサーがそれら海外系列のインターナショナル・スポンサーとなります(参照:図3、4)。これらは、インターナショナルの認定とボーナスの流れを継続させるための措置です。

### 海外1のXよりインターナショナル・スポンサーされているAの登録が削除された場合(図1、図2)

Aの登録が削除された会計年度終了後、BおよびCはXよりインターナショナル・スポンサーされ、Pよりフォスター・スポンサーされることとなります。ただし、Aが21%系列を2系列以上スポンサーしていた場合、会計年度終了後もAの登録はブレースホルダーとして残され、リーダーシップ・ボーナスとインターナショナルQの流れが維持されます。

- 単線: パーソナル・スポンサー(国内のスポンサー)
- ← - - 点線: インターナショナル・スポンサー(海外のスポンサー)
- ==== 二重線: フォスター・スポンサー(インターナショナル・スポンサーされたABOを援助するその国のスポンサー)

図1



図2



日本のFをインターナショナル・スポンサーしている海外のEの登録が削除された場合(図3、図4)

Eの登録が削除された会計年度の終了後、F、G、H、IはYよりインターナショナル・スポンサーされることとなります。しかしながらEが自国内で21%系列を2系列以上スポンサーしていた場合、Eの登録は会計年度終了後もプレースホルダーとして保持されます。

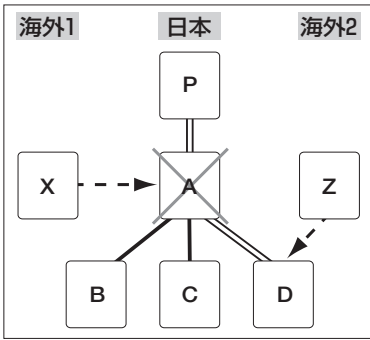
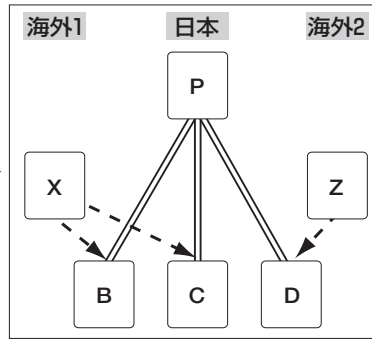
図3



図4



さらに下記の図5のJのごとく、自らが海外のZよりインターナショナル・スポンサーされていて、同時に自らも海外のKをインターナショナル・スポンサーしている(No.2ビジネスを含む)ABOの登録が削除された場合、アムウェイはその登録をプレースホルダーとして残し、インターナショナルの認定とボーナスの流れを保持します。

図5

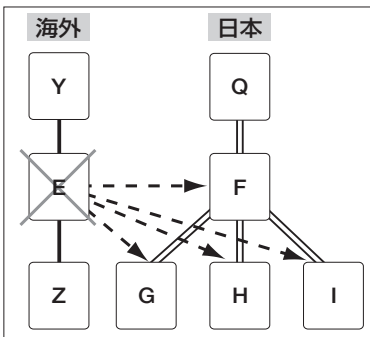
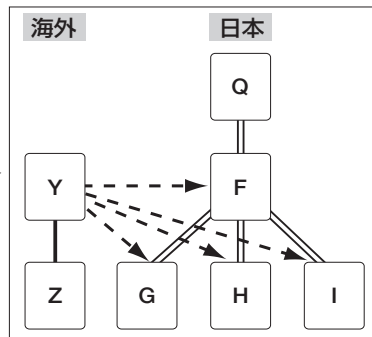
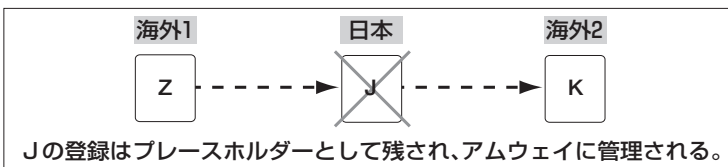



## 1. 序文

「アムウェイ倫理綱領・行動規準」は以下の内容を目的として定められています。

1. ABO およびアムウェイ・ビジネスの保護
2. アムウェイ・ビジネスの健全な発展
3. 「自由」「家族」「希望」「報われること」から成る創業者の理念、「パートナーシップ」「個人の尊重」「責任ある行動」「誠実さ」から成る行動指針である価値観、「アムウェイは、より良い毎日の生活を世界の人々に広げていきます。/Helping People Live Better Lives」というビジョンの十分な理解の促進
4. アムウェイ・ビジネスを行う際の心構え(倫理綱領)と、ABO が遵守すべき責任と義務(行動規準)の伝達
5. 違反によってアムウェイあるいは他の ABO との信頼関係を損なった場合の処分・罰則の明示

### 私たちは約束します。

1. オーバートークはいたしません。
2. 系列の保全を第一に考えます。
3. 過剰在庫はいたしません。

## 2. アムウェイ倫理綱領・行動規準

### 2.1 アムウェイ倫理綱領

- 2.1.1 ABO は、自分の行動が、自分自身のビジネスのみならず他の ABO のビジネス、ひいてはアムウェイ・ビジネス全体のイメージ形成にとって大きな影響を持つものであることを認識し、法を遵守し、円満な人格、率直さをもって、良き市民として常に責任ある行動をとらなければなりません。
- 2.1.2 ABO は、アムウェイ商品(サービスを含みます)およびアムウェイ・ビジネスを他人に紹介する際には、**真実のみ**を正直な態度で説明するものとします。
- 2.1.3 ABO は、何よりもお客様を大切にしなければなりません。万一、お客様から商品に関する苦情を受けた場合には、アムウェイの規定に従い、謙虚な態度で迅速に処理することが必要です。
- 2.1.4 ABO は、このビジネスが誠実な人間関係を基盤として築かれた信頼関係の上に成り立つビジネスであることを自覚し、目的を達成するために、実際のまたは見かけ上の権限のある地位を主に利用して、プロスペクト(潜在的なお客様や潜在的な ABO、以下同じ)や ABO の利益に反する行動をするように強要し、ハラスメントを行い、または不当に影響を及ぼす行為を行ってはなりません。

### 2.2 アムウェイ行動規準

- 2.2.1 この行動規準は、アムウェイ・ビジネスと ABO の行動に関する規則です。ABO は、健全なアムウェイ・ビジネスの維持・発展のためにこの行動規準を誠実に遵守しなければなりません。  
[注] 本文中に述べられているアムウェイとは、日本アムウェイ合同会社を指しています。また、その他の用語については、必要に応じて契約書面(アムウェイ・ビジネス・ハンドブック)を参照してください。

### 2.3 アムウェイ倫理綱領・行動規準について

- 2.3.1 適用範囲  
「アムウェイ倫理綱領・行動規準」は、1. 序文に目的を定めるものであり、「プラチナム規約」、「グッド・スタンディング・ポリシー」、「クオリティ アシュアランス・スタンダード」、「デジタルコミュニケーション・スタンダード」等の諸規則、ポリシー、ガイドライン等の中で、アムウェイ・ビジネスに関する最上位規範として位置づけます。ABO は、「アムウェイ倫理綱領・行動規準」に定める事項を遵守すると共に、「アムウェイ倫理綱領・行動規準」に基づき別に定める諸規則の定めに従って活動しなければなりません。
- 2.3.2 有効となる日付  
「アムウェイ倫理綱領・行動規準」ならびに諸規則については、社会情勢等により、随時変更される可能性があります。規則改定の際は、amwaylive.com 等で広報し、その時点から有効となります。

## 3. ABO 資格

### 3.1 資格取得申請条件

ABO 登録申請者は以下の条件を満たし、ABO 登録は必ず申請者の戸籍名および住所(申請者の生活の本拠)で行われなければなりません。アムウェイに登録する ABO に関するあらゆる情報(商品の配送先住所を含む)は、申請者本人のものでなければならず、これは資格取得後に追加されるパートナーも同様です。アムウェイが開業している全マーケットにおいて初めてスタートするビジネス(No.1 ビジネス)は、実際に居住している国で登録することが義務付けられます。

- 3.1.1 満 20 歳以上であること。

- 3.1.2 学生でないこと。  
「学生」とは、夜学・通信制を問わず、高等学校、大学、大学院、短期大学、高等専門学校、専修学校、予備校等の各種学校に籍を置き、在学期間中である者をいいます。なお、在学期間中とは、卒業式の月の末日までです。
- 3.1.3 スポンサーの方から無償で交付される「概要書面」を受領していること。
- 3.1.4 外国籍の場合、有効な在留カードを所持し、日本国内でのスポンサー活動および販売活動が認められる在留資格を得ていること。  
ワーキング・ホリデーの在留資格をお持ちの方は「ABO 登録申請書」と共に、ワーキング・ホリデーであることを証明する書類等の写しを添付しアムウェイへ提出してください。なお、在留資格が留学、就学、短期滞在の方は ABO 登録ができません。永住者、日本人の配偶者等、永住者の配偶者等、定住者、ワーキング・ホリデー以外の在留資格をお持ちの方は、出入国在留管理庁から資格外活動許可を取得する必要があります。「ABO 登録申請書」、在留カードの表裏両面のコピーをアムウェイへ提出してください。
- 3.1.5 関連法令や就労上の規定を遵守した上で申請していること。公務員は ABO 登録申請を行うことはできません。
- 3.1.6 反社会的勢力(暴力団、暴力団員、暴力団員でなくなってから 5 年を経過していない者、暴力団準構成員、暴力団関係企業、総会屋、社会運動標ぼうゴロまたは特殊知能暴力集団、その他これらに準ずる者をいう)ではないこと。
- 3.1.7 規則 6.4 「スポンサー系列の移動」に違反していないこと。
- 3.1.8 規則 3.7.2 「アムウェイが解約する場合」に規定するような状態にないこと。
- 3.1.9 規則 4.15 「個人情報保護」に規定する個人情報の取り扱いについて同意していること。
- 3.1.10 過去にアムウェイから解約措置を受けていないこと。これは海外のアムウェイにおける措置も含みます。
- 3.1.11 個人か戸籍上の夫婦、戸籍上の一方の親と子、戸籍上の夫婦と子の組み合わせ、または規則 3.3.2 「同性パートナーの登録」に規定された同性パートナーの組み合わせであること。
- 3.1.12 配偶者が ABO 資格またはプライムカスタマー資格を有していないこと。

## 3.2 ABO 資格取得

- 3.2.1 アムウェイは、独自の判断で、ABO 登録の申請を受諾もしくは拒絶する権利または ABO 資格の更新を拒絶する権利を有します。
- 3.2.2 申請者は、アムウェイの審査・承認を得て、ABO 資格を取得することができます。
- 3.2.3 ABO 資格取得後に、以下が判明した場合、その ABO 資格は無効となります。  
①規則 3.1 「資格取得申請条件」を満たしていないこと。  
②資格取得申請者が他人名義(家族の名義を含む)、架空の名義、または虚偽の情報(住所など)を使用して虚偽の申請を行うこと。

## 3.3 パートナー登録

戸籍上の夫婦、戸籍上の一方の親と子、戸籍上の夫婦と子の組み合わせまたは規則 3.3.2 「同性パートナーの登録」に規定された同性パートナーに該当する場合は、パートナー登録が可能です。また、プラチナム(以下、「PT」という)以上の ABO の場合、戸籍上の孫との組み合わせのパートナー登録が可能です。追加され

るパートナーは、規則 3.1「資格取得申請条件」を満たす必要があります。夫婦が共に ABO 資格登録を希望するときにはひとつの資格として登録しなければならず、別々の資格として登録することはできません。いずれの場合もひとつの資格に三つ以上の世代の者が加わることはできません。なお、それぞれのパートナーは連帯して ABO としての責務を負います。パートナー追加の場合、追加希望者がパートナー追加手続きを行い、アムウェイの承認を得なければなりません。

### 3.3.1 夫婦の登録

ABO 同士が結婚した場合などの例外を除いて、夫婦は別々に ABO として登録することはできません。夫婦双方が ABO 資格取得を望むときには、必ずひとつの資格にパートナーとして登録してください。配偶者が既に登録している場合は、パートナー追加の申請をしてください。アムウェイ・ビジネスでは夫婦はひとつの単位としてみなされ、双方がその ABO 資格を共同で運営しているものとみなされます。そのため、ABO の配偶者がパートナーとして登録していない場合であっても、その配偶者の行為が登録している ABO の求めに応じ、または許可を得て行われたものとみなされます。そのため未登録の配偶者が「アムウェイ倫理綱領・行動規準」をはじめ、アムウェイの諸規則に反する行為を行った場合には、登録している ABO がその責任を負うものとし、未登録の配偶者が過去にアムウェイから解約措置を受けている場合には、登録している配偶者は当該未登録の配偶者がアムウェイ・ビジネスにおいていかなる活動もすることがないようにあらゆる努力をする、もしくはそのような活動をアムウェイに知らせなければなりません。

### 3.3.2 同性パートナーの登録

地方自治体によりパートナーシップが証明された同性パートナーは、ひとつの ABO 資格にパートナーとして登録することができます(以下、「登録同性パートナー」という)。ひとつの ABO 資格にパートナーとして登録することを希望する場合であって、同性パートナーの一人が既に登録している場合は、以下の規則に従ってパートナー追加の申請をしてください。資格取得申請に際しては、地方自治体が発行したパートナーシップ証明書を提出しなければならず、パートナーシップ証明書が通称で発行されている場合であっても規則 3.1「資格取得申請条件」に則り戸籍名で ABO 登録をしなければなりません。また、規則 4.9「商品販売実績とボーナス」に基づくボーナスの振り込み先は、パートナー登録時に届け出た、登録同性パートナーのどちらか一人の口座となります。なお、同性パートナーが登録同性パートナーとして登録していない場合であっても、その同性パートナーの行為は登録している ABO の求めに応じ、または許可を得て行われたものとみなされます。そのため未登録の同性パートナーが「アムウェイ倫理綱領・行動規準」をはじめ、アムウェイの諸規則に反する行為を行った場合には、登録している ABO がその責任を負うものとし、

#### ①同性パートナーがひとつの ABO 資格として新規に登録を希望する場合：

地方自治体が発行したパートナーシップ証明書の提出と共に ABO 登録申請書を郵送にて提出してください。なお、パートナーシップ証明書を得心した場合であっても、別々に ABO として登録することができます。ひとつの ABO 資格として登録することが必須ではありません。

#### ②同性パートナーの一人が既に登録している場合：

パートナー追加をすることも可能ですが、別に ABO 登録の申請をすることも可能です。パートナーとして追加する場合は、「パートナー追加・削除申請書」とパートナーシップ証明書を提出してください。

#### ③同性パートナーの場合は、多人数(親や子を含めた3人以上)での登録はできません。親子での登録を希望される場合は、同性パートナーの登録を削除する必要があります。

#### ④パートナーシップ証明書が通称で発行されている場合は、戸籍上の氏名と通称の紐づけができる書類(通称でのパートナーシップ証明書の発行に際して地方自治体に提示した書類など)の提出を求める場合があります。

## 3.4 ビジネス活動の開始

アムウェイが ABO 登録申請を審査・承認した場合、「ID カード」ならびに「契約書面(アムウェイ・ビジネス・ハンドブック)」が送付されます。ABO は、「ID カード」ならびに「契約書面(アムウェイ・ビジネス・ハンドブック)」を受け取った時点からビジネス活動を開始することができます。ABO は、ABO ではない者(家族を含む)にビジネス活動をさせてはいけません。ここでいうビジネス活動とは、アムウェイ商品の仕入・販売、スポンサー活動、ABO のビジネス活動の手伝い、ミーティング(ラリー、セミナーを含む)の主催、参

加等の活動をいいます。

オンライン・ABO 登録を利用される場合には、アムウェイが ABO 登録申請を審査・承認した時点で「ABO 番号」が発行されます。この場合、ABO は ABO 番号が発行された時点からミーティング(ラリー・セミナーを含む)の主催を除くビジネス活動を行うことができます。

ただし、ABO がスポンサー活動を行うには、有効なスポンサー活動資格を有している必要があります。

### 3.5 資格の有効期間

新規登録された ABO の資格の有効期間は、資格登録日の翌年 12 月末日までとなります。ABO 資格の有効期間は、アムウェイからも ABO からも更新拒絶の意思表示がなければ、自動的に 1 年間更新され、以降も同様です。

### 3.6 資格更新

ABO 資格は、アムウェイからも ABO からも更新拒絶の意思表示がなければ、自動的に 1 年間更新され、以降も同様です。アムウェイは、裁量により合理的な範囲内で取引条件を変更することができるものとします。ABO は更新料の支払期間内に更新料を支払うものとします。アムウェイまたは ABO が更新拒絶の意思表示を行った場合、納付済みの更新料を返金します。初年度年会費をお支払いの方には初年度年会費も返金します。ただし、本人がアムウェイに対して債務を負っている場合、アムウェイは払込み済みの更新料および初年度年会費からその債務を差し引きます。なお、更新料の支払期間内に更新料を支払わなかった場合、アムウェイ所定の期限後支払期間内に期限後更新料を支払うことができます。ABO 資格の有効期間が自動的に更新されても、アムウェイが更新料(期限後の支払いの場合には期限後更新料)のお支払いを確認するまでは、ABO はビジネス活動や商品購入ができません。

期限後支払期間内にも期限後更新料のお支払いを確認できない場合には、規則 3.9.2 ②に従い、期限後支払期間経過後にプライムカスタマーに資格が切り替わり、ABO 資格は失効します。期限後支払期間内に所定の期限後更新料が支払われなかった場合、初年度年会費をお支払いの方でも初年度年会費は返還されません。

### 3.7 資格解約

#### 3.7.1 ABO が解約する場合

ABO は、いつでもその資格を解約することができます。

後日、初年度年会費をお支払いの方には、直接解約者本人に返金します。また、更新料を納付した後であっても、資格有効期間内に解約手続きをした場合には、初年度年会費および納付済みの更新料を返金いたします。

#### 3.7.2 アムウェイが解約する場合

アムウェイは、ABO が以下のいずれかに該当すると判断した場合、その ABO 資格を解約することができます。資格解約日は、アムウェイが資格解約通知書に記載した日付とします。

①特定商取引に関する法律、割賦販売法、医薬品、医療機器等の品質、有効性および安全性の確保等に関する法律(以下「医薬品医療機器等法」という)、健康増進法、その他関連法令に違反する行為、または犯罪など社会秩序に反する行為を行った場合。

②財産状態が著しく悪化した場合(破産の申し立て、支払い不能、手形・小切手の不渡り、仮差押え・仮処分・強制執行を受けたとき、または滞納処分による差押えを受けたとき、アムウェイに対する既払ボーナスの返還債務等の債務が定められた期限内に弁済されないとき等)や、成年後見制度の適用を受けるに至った場合等、健全なアムウェイ・ビジネスの継続が困難になった場合、または、アムウェイ・ビジネスを健全に運営するために必要な理解や判断を行うことができないと、アムウェイが判断した場合。

③アムウェイのイメージを著しく損なった場合。

④「アムウェイ倫理綱領・行動規準」、その他のアムウェイの規定に違反した場合。

### 3.8 法人登録

法人としてアムウェイ・ビジネスを運営することを希望する ABO は所定の手続きによりアムウェイに申

請し、アムウェイが承諾した上で、ABO および当該 ABO が設立した法人とアムウェイとが所定の契約を締結することにより、法人 ABO へその資格を変更することができます。アムウェイと契約できる法人はアムウェイ・ビジネスだけを事業内容とするものに限ります。

### 3.9 資格切替

#### 3.9.1 ABO が資格切替を行う場合

ABO は、いつでもプライムカスタマーに資格を切り替えることができます。ただし資格解約後または失効後にプライムカスタマーになる場合は新規の入会手続きが必要となります。なお、他系列への資格切替には規則 6.4.4 「ポイント補償制度」が適用されます。

#### 3.9.2 アムウェイが資格切替を行う場合

- ①登録住所の不備等により、アムウェイが ABO に「契約書面(アムウェイ・ビジネス・ハンドブック)」を交付できない場合、ビジネス活動の停止を行い、さらに、アムウェイ所定の期限後更新料支払期間経過後に、プライムカスタマーに資格を切り替えます。再度 ABO として登録を希望する場合は、プライムカスタマーから ABO への資格切替の手続きを取ることができますが、同じスポンサーのもとで住所等の正しい情報による登録に限ります。
- ②ABO が更新料(期限後支払の場合には期限後更新料)を支払わない場合、アムウェイ所定の期限後支払期間経過後に、プライムカスタマーに資格を切り替えます。再度 ABO として登録を希望する場合は、プライムカスタマーから ABO への資格切替の手続きを取ることができます。プライムカスタマーの退会の申出があった場合には、アムウェイは当該プライムカスタマーの退会手続きを行います。

### 3.10 重複登録の禁止

以下の 6 つの場合を除いて、個人、戸籍上の夫婦または登録同性パートナーが 2 つ以上の ABO 登録や ABO 登録とプライムカスタマー入会をすることはできません。

- ① ABO 同士が結婚した場合。双方の ABO 資格を維持するか、いずれかの資格を解約して維持した資格にパートナー追加するかを選択することができます。また、双方の ABO 資格を維持し、いずれかの ABO 資格もしくは双方の ABO 資格にパートナー追加することもできます。
- ② ABO 同士が規則 3.3.2 「同性パートナーの登録」に則り、登録同性パートナーとなった場合。双方の ABO 資格を維持するか、いずれかの資格を解約するかを選択することができます。
- ③規則 6.5 「ABO 資格の移行(販売)」に則り、またはアムウェイとの協議の上で、他の ABO 資格を買い取った場合。
- ④規則 9 「資格の承継」に則り、他の ABO 資格を相続した場合。
- ⑤プラチナム以上の資格の承継が目的であるとアムウェイが認める場合において、自身の親または祖父母の ABO 資格にパートナー追加をする場合。
- ⑥パートナーを削除する場合において、その削除の理由を考慮してアムウェイが認める場合。

### 3.11 資格審査

#### 3.11.1 プラチナム(PT)の資格

ABO が所定の PT 資格認定条件を達成し、資格審査後、所定の資格認定試験に合格し、「プラチナム基本契約書」の締結をもってアムウェイが PT として正式認定します。正式認定された PT は、「契約書面(アムウェイ・ビジネス・ハンドブック)」に定める「プラチナム規約」を遵守しなければなりません。

#### 3.11.2 エメラルド以上の資格

ABO がエメラルド以上の資格を目指す際には、所定のコンプライアンス教育を受講しその内容を系列下位の ABO に対して周知し、健全なグループ構築をしていること。

#### 3.11.3 資格認定

ABO が新たな資格の認定条件を達成した場合のみならず、ABO が資格の認定のための実績を達成する度に、アムウェイはその内容を審査し、正式に認定または承認するかを決めます。また、アムウェイは、資格認定に当たって、その認定の対象となる ABO ならびにその系列下位の ABO

に対し、資格認定後、当該資格取得条件を未達成とするような返品等があった場合、当該資格は遡って未達成とする旨の誓約を行わせる場合があります。なお、審査に当たってアムウェイは、審査対象者やその系列下位 ABO に対し、必要な調査(商品の配送先調査、小売販売状況、ビジネス内容報告書等の審査、ABO への事情確認等)を行うことができ、調査結果が資格認定に影響する場合があります。また、SP 達成者が外国籍の場合、有効な在留カードおよび必要に応じて資格外活動許可の確認が取れる在留カードのコピーを提出していただきます。

#### 3.11.4 ボーナス受給および各種インセンティブ参加に伴う審査

ABO がボーナスの受給条件および各種インセンティブの参加条件を達成した場合、アムウェイはその内容を審査することがあります。なお、審査に当たってアムウェイは、審査対象者やその系列下位 ABO 等に対し、必要な調査(商品の配送先調査、小売販売状況、ビジネス内容報告書等の審査、ABO への事情確認等)を行うことができ、調査結果がボーナスの支払いやインセンティブの参加資格に影響する場合があります。

#### 3.11.5 資格の取り消し

アムウェイは、ABO が資格の認定のために達成した実績の内容を審査することがあります。アムウェイは、その実績を達成した ABO ならびにその系列下位の ABO が、規則 4.3.1 に規定された不正な販売を行ったことが判明した場合、当該資格の取り消しを行うことがあります。なお、審査に当たって、アムウェイは、審査対象者やその系列下位の ABO に対し、必要な調査(商品の配送先調査、小売販売状況調査、ビジネス内容報告書等の調査、ABO への事情確認等)を行うことができます。また、調査において不正確な報告や虚偽の報告があったことが判明した場合にも、審査対象である資格の取り消しを行うことがあります。

## 4. ABO の責任と義務

### 4.1 ABO の義務

ABO は、特定商取引に関する法律、割賦販売法、医薬品医療機器等法、健康増進法、その他の関連法令、アムウェイ・セールス & マーケティング・プラン、「アムウェイ倫理綱領・行動規準」、「クオリティ アシュアランス・スタンダード」、「デジタルコミュニケーション・スタンダード」、その他諸規則を遵守しなければなりません。必要に応じ規則の変更があり、アムウェイから広報物、ホームページ等を通じての通知があった場合にも、これを遵守するものとします。また、全ての ABO は、アムウェイの理念を実行し、誠実かつ公正なビジネスを行わなければなりません。ABO やアムウェイのレピュテーション、イメージを傷つけるような行為を行ってはなりません。

またアムウェイ・ビジネスと無関係なものであっても、法令に違反する行為、違法または不正な事業活動など社会秩序に反する行為は禁止となります。

4.1.1 系列上位 ABO は、系列下位 ABO が法令ならびに「アムウェイ倫理綱領・行動規準」、その他諸規則を遵守していることを見守り、万一違反があれば直ちに改めさせ、その違反事実を、直ちにアムウェイに報告しなければなりません。

4.1.2 ABO はアムウェイが行うビジネス活動に関する調査に対し、アムウェイから協力要請を受けた場合、直ちにそれに応じなければなりません。また、アムウェイより、ビジネス活動に関わる調査のため、アムウェイ所定の書面の提出を求められた場合、直ちに提出しなければなりません。調査協力も書面提出も、いずれの場合にも、ABO は、事実に基づき偽りのない情報を提出しなければなりません。

4.1.3 ABO は、1「序文」に定める目的を達成するためにアムウェイが必要と判断するプログラムへの参加や、テストを受け、かつアムウェイが定める条件を満たさなければなりません。

### 4.2 アムウェイ商品の ABO 間での売買

ABO 間でアムウェイ商品の売買ができるのは、パーソナル・グループ(21%系列を含まないグループ)内であって、系列上位から系列下位への ABO に対するものに限られます。

従って、他の PT、GP、SP、SPS グループの ABO にアムウェイ商品の販売を行うことはできません。また、系列下位から系列上位 ABO や兄弟系列の ABO への販売は認められません。

### 4.3 不特定多数への広告、宣伝、勧誘等の禁止

規則 4.3.2 に定義した限定的なりテールストア(小売サービス店舗)や、規則 4.3.3 に定義した自動販売機での展示、販売は例外とし、ABO は、不特定多数に向けて、商品の小売りを主な目的とする小売店舗での販売や、オンライン上でのアムウェイ商品を展示、販売することや、アムウェイ・ビジネスに関して、不特定多数に向けた広告、宣伝、勧誘等を行ってはなりません。

なお、オンライン上でのアムウェイの商品やビジネスに関する広告については、別途定める「デジタルコミュニケーション・スタンダード」を遵守してください。

#### 4.3.1 不正な販売

ABO は、アムウェイが認めた方法でアムウェイ商品を販売しなければなりません。アムウェイが認めていない販売(以下、「不正な販売」という)は以下のとおりですが、これらに限定されません。

①規則 4.3.2 に定義した限定的なりテールストア(小売サービス店舗)および規則 4.3.3 に定義した自動販売機でのアムウェイ商品の販売以外に、商品の小売りを主な目的とする店舗で販売すること。

②オンラインプラットフォーム(インターネットサイトの店舗)や、フリマアプリ等において、アムウェイ商品を販売すること。

③①または②の行為をする可能性が合理的に予測できる第三者(アムウェイ商品の買取業者、第三者に販売する可能性が予測できる ABO のお客様や知人を含みますが、これらに限定されません)にアムウェイ商品を販売したりプレゼントしたりすること。

なお、ABO が、商品を販売したりプレゼントした後に、適切に使用できるようにフォローを十分に行わない場合、耐久消費財の保証書に必要な記載を行わない場合、適正な販売伝票を発行せずに小売りした場合、または合理的な範囲を超えた数量の商品を販売もしくはプレゼントした場合には、ABO のお客様や知人が買取業者もしくはオンラインプラットフォームやフリマアプリ等においてアムウェイ商品を販売する可能性を ABO が合理的に予測できたと判断することがあります。

#### 4.3.2 リテールストア

限定的なりテールストアは、その活動が美容室・理容室、エステサロン・リラクゼーションサロン、スポーツジム、飲食店・カフェ、ペットサロン等に限定され、その店舗で提供されている商品やサービスに付随したアムウェイ商品の小売りをを行う店舗です。

規則 4.3 「不特定多数への広告、宣伝、勧誘等の禁止」の制限にかかわらず、ABO は次の条件の下で、アムウェイ商品を限定的なりテールストアで展示、販売することができます。

①許可を取得した ABO は、「リテールストアポリシー」で定められた限定的なりテールストアにおいて、その店舗が提供するサービスと関連がある商品を展示、販売することができます。

②許可を取得した ABO は限定的なりテールストアを所有もしくは管理し、かつアムウェイと良好な関係を築いていることが必要です。

③ABO は限定的なりテールストアでアムウェイ商品を展示、販売する前に、アムウェイに「リテールストア許可申請書」を提出し許可を得なければなりません。限定的なりテールストアでアムウェイ商品を展示、販売するための「リテールストア許可申請書」は [amwaylive.com](http://amwaylive.com) から取得することができます。アムウェイは独自の裁量で、リテールストアでの販売の許可もしくは申請を却下することができ、いかなるときでも許可を取り消すことができます。また、事前の通知なく許可の条件変更を行うことができます。

④アムウェイから、限定的なりテールストアでアムウェイ商品を展示、販売する許可を取得した ABO は、限定的なりテールストアにおいてアムウェイ商品を展示、販売する人として従業員等を指定することができます。許可を取得した ABO は、指定した従業員等の作為または不作為について、「アムウェイ倫理綱領・行動規準」や「リテールストアポリシー」、「アムウェイ自動販売機ポリシー」「アムウェイ XS ポリシー」等その他、ABO が遵守する必要がある諸規則に基づいて、責任を負います。

⑤許可を取得した ABO は、限定的なりテールストアでのアムウェイ商品の販売が ABO およびアムウェイの評判やイメージに否定的な影響を及ぼすことがないように留意して店舗を運営することが必要です。

#### 4.3.3 自動販売機

規則 4.3 「不特定多数への広告、宣伝、勧誘等の禁止」の制限にかかわらず、許可を取得した ABO は次の条件の下で、アムウェイ商品を自動販売機(以下、「自販機」という)で展示、販売すること

ができます。

- ①許可を取得した ABO は、「アムウェイ自動販売機ポリシー」で特定されるアムウェイ商品を自販機において、展示、販売することができます。
- ②許可を取得した ABO が自販機を所有もしくは管理し、かつアムウェイと良好な関係を築いていることが必要です。
- ③ABO は自販機でアムウェイ商品を展示、販売する前に、アムウェイに「自動販売機での販売許可申請書」を提出し許可を得なければなりません。「自動販売機での販売許可申請書」は、amwaylive.com から取得することができます。アムウェイは独自の裁量で、自販機での販売を許可もしくは申請を却下することができ、いかなるときでも許可を取り消すことができます。また、事前の通知なく許可の条件変更を行うことができます。
- ④アムウェイから、自販機で XS エナジードリンクを展示、販売する許可を取得した ABO は、自販機の運営・管理等について責任をもち、かつ、「アムウェイ倫理綱領・行動規準」や「アムウェイ自動販売機ポリシー」、「アムウェイ XS ポリシー」等その他、許可を取得した ABO が遵守する必要がある諸規則に基づいて、責任を負います。
- ⑤許可を取得した ABO は、自販機でのアムウェイ商品の販売が ABO およびアムウェイの評判やイメージに否定的な影響を及ぼすことがないように留意して自販機を管理することが必要です。

#### 4.3.4 運用確認調査

規則 4.3.2 または 4.3.3 に基づき許可を取得した ABO は、定期的にアムウェイが実施する運用確認調査に協力するものとし、運用確認ができない場合は、アムウェイは許可を取り消します。

### 4.4 商品販売時の義務と禁止行為

ABO はアムウェイ商品を勧めるときには、アムウェイの提供する各種の資料や商品ラベルに従って正確な情報を提供しなければなりません。また、アムウェイ商品をご紹介するに先立ち、氏名ならびにアムウェイの ABO であること、アムウェイ商品の販売が目的であること、商品の種類について明確に相手に伝え、相手の承諾を得なければなりません。小売販売した、あるいは、プレゼントした商品が適切に使用されるようフォローし、それでもお客様が使用されない場合にはお客様からの返品（サービスの場合はキャンセル、以下同じ）を受け付け、アムウェイへの手続きを行うなど、規則 4.3.1 「不正な販売」に該当しないように、最大限に努めなければなりません。

以下のような行為は禁止されています。

#### 4.4.1 禁止されている不正な販売に関与すること。

規則 4.3.1 において不正な販売とされている店舗、オンラインプラットフォーム、フリマアプリ等でアムウェイ商品の販売を自ら行うか、第三者を介して行うか、またはそのような店舗等での販売を第三者に依頼すること

#### 4.4.2 事実でないことを告げること。

例：商品の品質について最高・超一流の商品・無公害などの誇大な表現を使うこと

#### 4.4.3 重要な事実を告げないこと。

例：クーリング・オフが利用できることを故意に告げないこと

#### 4.4.4 威迫したり、困惑させたりすること。

例：むりやり購入を迫り、購入しないと危害を加えられるのではないかと不安にさせたり、戸惑わせたりすること。購入前に商品を開封して、断りづらい状況にして代金を請求すること

#### 4.4.5 商品販売が目的であることを告げずに、一般の人が出入りしない場所で商品販売を行うこと。

#### 4.4.6 迷惑を覚えさせるような行為をすること。

例：商品の購入をしつこく勧めたり、購入を強要したりすること

#### 4.4.7 相手の知識、判断力、経験や財産の状況に照らして不適当と思われる販売活動を行うこと。

#### 4.4.8 相手の生活状況に照らして通常必要とされる分量を著しく超えた量の販売を行うこと。

- 4.4.9 実需の伴わない発注や発注操作等を行うこと。また、そのような行為を勧める、もしくは要求すること。  
例：他人の名義で発注すること
- 4.4.10 他系列の ABO またはプライムカスタマーに対して商品を販売すること。また、他系列の ABO から商品を購入すること。
- 4.4.11 他社およびその商品等を誹謗・中傷したり、それらのイメージを傷つけたりするような行為をすること。
- 4.4.12 商品に関して日本アムウェイが提供する情報以外の不正確な情報や他社商品との比較資料を用いること。
- 4.4.13 日本アムウェイ公式以外のデモンストレーションを用いること。
- 4.4.14 自家使用または自家消費向けのアムウェイ商品を小売りまたは再販すること。
- 4.4.15 返品可能期限(サービスの場合はキャンセル可能期限、以下同じ)が切れた商品、または返品可能期限内であっても賞味期限もしくは使用期限が切れた商品を小売りまたは再販すること。
- 4.4.16 Web サイト(出会い系サイト等)、アプリ(マッチングアプリ等)、ソーシャルメディア、イベント、集まり等で、相手の恋愛感情を利用し、もしくは相手の心理的負担を利用して、アムウェイ商品を販売する相手を見つけること、または商品購入させること。
- 4.4.17 アムウェイ商品またはアムウェイ・ビジネスに関する販売促進物を制作・使用・販売・提供・宣伝すること。ただし、所定のピン・レベルの資格を有している ABO については、別途定める「クオリティ アシユアランス・スタンダード」に従って、アムウェイが事前に承認した場合にのみ、これらの販売促進物を制作することができます。規則「クオリティ アシユアランス・スタンダード、ビジネス・サポート・マテリアル(BSM)および BSM 活動」を参照してください。

## 4.5 書面の交付義務

ABO は、アムウェイ商品をお客様(プライムカスタマーが ABO からアムウェイ商品を購入する場合は、プライムカスタマーとしての購入ではなくお客様としての購入となります)や、他の ABO に販売する場合には、アムウェイ指定の販売伝票(以下「販売伝票」という)を必ず交付し、クーリング・オフを含む返品に関する規定などの重要事項の説明をしなければなりません。アムウェイ商品販売時に交付する「販売伝票」は、税法上保管を要求される7年間のみならず、その後も必要となる場合がありますので、大切に保管してください。

## 4.6 返品・交換(100%現金返済保証制度)

アムウェイ商品を販売したお客様(ABO がプライムカスタマーに販売した場合には、プライムカスタマーに対する販売ではなくお客様に対する販売となります)や、ABO からの返品・交換の申出には誠実かつ迅速に対応しなければなりません。拒否したり、返品等ができないかのような誤解を与える説明をしてはなりません。

指定された保証期間内にお客様が 100% 現金返済保証制度や交換制度を要求するときはいつでも、ABO は直ちに(1)購入価格の全額返金、または(2)同一の商品との交換の選択をお客様に提供する必要があります。ABO は、お客様が全額返金を要求した場合は 100%現金返済保証制度の手順に従い、お客様が交換を要求した場合は交換制度の手順に従う必要があります。ABO は、購入したときと異なるスポンサー系列から返品することは禁止されています。

## 4.7 アムウェイ・ビジネスの妨害の禁止

アムウェイ、アムウェイ・ビジネスまたは他の ABO を誹謗・中傷・侮辱することは禁止されています。

## 4.8 海外のアムウェイとの関わり

- 4.8.1 ABO は、アムウェイが開業している国から他国(アムウェイがその国で開業しているかは関係ありません)へアムウェイ商品を輸出または海外のアムウェイ商品を輸入して販売することはできません。また、そのようなことをする人にアムウェイ商品を販売することはできません。

ABOの自己消費を目的として、アムウェイ商品の海外への持ち出し、海外のアムウェイ商品の国内への持ち込みは以下の条件を満たす限り認められます。ただしその許容範囲は、年間で1,000米ドルを目安とし、本人の手荷物として運べる範囲に限定されます。

- ①海外へ持ち出す、または国内に持ち込むアムウェイ商品は、本人がその国のABO資格でその国で発注・受け取りをしていること。
- ②No.2ビジネス(マルチプル・ビジネス)を構築している国に訪れた場合は、海外からの顧客としてではなく、当該国のABOとして発注することになります。
- ③耐久消費財(例：浄水器、空気清浄機など)は、いかなる場合も海外へ持ち出すことや国内に持ち込むことはできません。
- ④海外へ持ち出す、または国内に持ち込むアムウェイ商品が、他者へ渡されることはいかなる状況においても認められません。
- ⑤海外へ持ち出すアムウェイ商品は相手国の、また、国内に持ち込むアムウェイ商品は自国のマーケットで販売されていない商品に限られます。
- ⑥海外インセンティブ・セミナーでの購入分は、年間1,000米ドルの目安に含まれません。
- ⑦この規定をビジネス構築のための戦略として利用することはできません。

4.8.2 日本国内において、海外アムウェイのインターナショナル・スポンサー活動をし、そのABO登録をさせてはなりません。

4.8.3 海外におけるビジネス活動に際しては、「インターナショナル・スポンシング・ポリシー」を遵守してください。

4.8.4 日本の国外において、アムウェイ・ビジネスに直接的、または間接的に携わるABOは、その国のABOとして登録している、していないにかかわらず、その国の法律、および当該国のアムウェイの規則、規制、方針、処理手続きに従う必要があります。

## 4.9 商品販売実績とボーナス

ABOは、アムウェイ・セールス&マーケティング・プランに基づいて、その実績に応じたボーナスを受け取ることができます。アムウェイ商品の返品があった場合には、アムウェイは「返品および交換規定」に従って、返品者ならびにその系列上位のABOのボーナスを調整(相殺)します。

## 4.10 不要在庫の禁止(70%ルール)

不要在庫を持つことは禁じられています。ABOは月間購入実績の少なくとも70%を小売販売、または自家使用により流通させなければならず(これを70%ルールといいます。)、また残りの在庫も翌月末までに流通させなければなりません。なお、自家使用は、各ABOの生活等の状況に照らして合理的な目的および分量の消費をいいます。

## 4.11 未承諾の広告メール・ファクシミリ

承諾を得ていない相手に対してアムウェイ商品またはアムウェイ・ビジネスの広告にあたる電子メールやファクシミリを送ることはできません。

## 4.12 デジタルコミュニケーション

デジタルコミュニケーションとは、テキスト(文字)、画像、動画、音声、その他情報を電子的にコンピューターや携帯端末を使用して送信することです。これには全てのオンライン上のコミュニケーションが含まれ、電子メール/SMS、ソーシャルメディアやメッセージアプリ(Facebook、Instagram、X、YouTube、LINE、WeChat、WhatsApp、Snapchatなど)、ブログ、ホームページ、ポッドキャスト、ライブストリーミング、モバイル・アプリケーション、掲示板/フォーラム、デジタルイベント、広告などを活用しますが、この限りではありません。ABOによるアムウェイのビジネスまたは商品に関する直接的または間接的な全てのデジタルコミュニケーションには、「アムウェイ倫理綱領・行動規準」、「クオリティ アシュアランス・スタンダード」、その他諸規則および関連法令が全て適用されます。オンライン上のABO活動については、別途定める「デジタルコミュニケーション・スタンダード」を遵守してください。

## 4.13 アムウェイ・セールス&マーケティング・プランの操作等

いかなる場合にも、実需の伴わない発注や発注操作を行ってはなりません。

#### 4.14 登録情報の変更

登録情報(氏名・住所・電話番号・メールアドレス等)に変更があったときには、速やかにアムウェイ所定の方法で届け出てください。

また、登録情報は申請者本人の情報でなければなりません。

#### 4.15 個人情報保護

アムウェイ・ビジネスによって知り得た個人情報(アムウェイから提供を受けた個人情報を含み、以下「個人情報」という)の取り扱いについては、以下の事項を遵守しなければなりません。この規定は ABO 資格の解約または失効後も効力を有するものとします。

- 4.15.1 個人情報を取得する際には、アムウェイ・ビジネスに利用するというだけでなく、どのように利用するのかを相手が具体的に理解できるように、個人情報の利用目的を十分に説明するとともに、適法かつ公正な手段によって取得してください。
- 4.15.2 個人情報をアムウェイ・ビジネス以外の目的で利用することはできません。
- 4.15.3 個人情報の紛失、漏えい、不正アクセス等を防止し、個人情報を安全に管理するために必要な措置を講じなければなりません。また、アムウェイが個人情報の管理状況について調査をする場合には、この調査に協力します。
- 4.15.4 個人情報を、本人の同意なく第三者に開示・提供してはいけません。また、個人情報を他の人と共有することも、本人の同意を得た上で記録をとっていないければ行ってはいけません。さらに、個人情報をインターナショナル・スポンサーおよび海外の系列上位 ABO に提供する場合には、提供する ABO が、該当本人に、インターナショナル・スポンサー等のいる外国名を知らせ、その国の個人情報保護に関する法制度を個人情報保護委員会ホームページ(<https://www.ppc.go.jp/personalinfo/legal/kaiseihogohou/#gaikoku>)から確認できることを伝えた上で、開示・提供について該当本人の同意を得てください。なお、個人情報保護委員会ホームページにおいて法制度が確認できない国については、アムウェイにお問い合わせください。
- 4.15.5 ABO は、個人情報の第三者への開示・提供・共有に関して該当本人の同意を得ている場合であっても、ABO が開示等を行う第三者が、取得した個人情報をさらに他の人に無断で提供する可能性や適切に管理できない可能性があることを認識している場合には、そのような人に個人情報を開示・提供・共有してはいけません。
- 4.15.6 個人情報の紛失、漏えい、不正アクセス等の事故が生じた場合には、直ちにアムウェイに対し報告しなければなりません。  
また、次の場合には、事故発生から5日以内に、個人情報保護委員会(参考：個人情報保護委員会ホームページ <https://www.ppc.go.jp> ▶個人情報保護法等▶漏えい等の対応とお役立ち資料)へ報告するとともに、漏えい等した個人情報の該当本人に通知しなければなりません。
  - ①本人の要配慮個人情報(社会的身分・病歴・犯罪歴など特に取り扱いに配慮を要する情報)の漏えい等
  - ②本人に経済的な損失をもたらすおそれのある情報の漏えい等  
例)代理発注権限のある方の amwaylive.com ログイン ID とパスワードが漏えいした場合
  - ③不正の目的をもって行われたおそれがある漏えい等  
例)フィッシングやハッキングの被害に遭った場合
  - ④ 1000 人を超える個人情報の漏えい等

#### 4.16 現金取引の原則

アムウェイ商品の購入・販売は以下の場合を除き、現金取引です。ABO は、アムウェイの商品購入および販売において、クレジットやローン等の消費者信用のあっせんをすることはできません。

- 4.16.1 ABO がアムウェイ商品をアムウェイから購入する際には、アムウェイが認める商品、範囲および方法で、クラブアムウェイカード、アムウェイカード、アムウェイ指定の一般クレジットカードおよびアムウェイ・ショッピングクレジットを利用することができます。利用に際しては、次の事項を遵守しなければなりません。

- ①クレジットカードで購入、もしくは分割払いしたアムウェイ商品は、自家使用のために購入されなければなりません。小売りのための仕入れやプレゼント、サンプリング等のための仕入等に使うことはできません。
- ②名義の貸し借り(家族間の貸し借りも含む)、架空名義の使用、虚偽の内容での申請等、不正なクレジット取引を行ってはなりません。
- ③発行会社が定める会員規約等を遵守しなければなりません。
- ④クレジットカードを利用したキャッシング、ローン、リボルビング払い等によりアムウェイ商品の購入資金を借り入れてはなりません。
- ⑤クレジットカードを利用して一括払いでアムウェイ商品を購入した後に分割払いやリボルビング払い等に支払方法を変更してはなりません。

4.16.2 ABO がアムウェイ商品をアムウェイから購入する際には、アムウェイ後払いを利用することができます。

利用に際しては、次の事項を遵守しなければなりません。

- ①アムウェイ後払いは、アムウェイ商品を自家使用のために購入する場合に限り利用できます。小売りのための仕入れやプレゼント、サンプリング等のための仕入等に使うことはできません。
- ②パートナー登録している場合、ご登録いただいている筆頭の方の名義以外ではアムウェイ後払いはご利用いただけません。
- ③後払い決済サービス事業者が定める規約等を遵守しなければなりません。
- ④期限内の支払いが確認できない場合、アムウェイ後払いを利用できなくなることがあります。

4.16.3 ABO がアムウェイ商品を販売する際には、キャッシュレス決済のうち、前払い決済方式(プリペイド方式)および即時払い決済方式(リアルタイムペイ方式)を利用することができます。

## 5. スポンサーの責任と義務

### 5.1 スポンサーの義務

全ての ABO は、自分自身のアムウェイ・ビジネスに責任があります。スポンサーや系列上位 ABO (PT 含む) からの適切なサポート、トレーニング、モチベーションモジュールの持続的な成長のために必要です。一方で、スポンサーや系列上位 ABO (PT 含む) は、系列下位 ABO のビジネスの独立性や個人の努力を妨げる行為や、アムウェイと各 ABO 間への不適切な介入を絶対に行ってはなりません。そのような行為はアムウェイ・セールス & マーケティング・プランの不正操作ともみなされます。アムウェイは、スポンサーや系列上位 ABO (PT 含む) の関与が適切であり、「アムウェイ倫理綱領・行動規準」に準拠しているかどうかを判断するための審査権限を有します。行き過ぎた関与やセールス & マーケティング・プランの不正操作が認められた場合、資格不認定および/または「アムウェイ倫理綱領・行動規準」に基づいて適切な措置を講じます。スポンサーや系列上位 ABO (PT 含む) は以下に定められているとおり、適切なサポートを提供してください。エメラルドまたはダイヤモンドの資格を持つ ABO は、下記の規則 5.4.5 に従い、系列下位のエメラルドまたはプラチナムと連携しながら、そのグループの ABO をサポートし、コミュニケーションを取る必要があります。

スポンサーや系列上位 ABO (PT 含む) は以下のようなサポートを提供してください。

- ①プロスペクト (ABO 登録に興味があるプライムカスタマーを含む) / 新規 ABO にアムウェイ・セールス & マーケティング・プランを説明する。
- ②グループの ABO に継続的にビジネスや商品のトレーニングを提供する。
- ③グループの ABO の個人事業主としての権利を保護する。
- ④グループの ABO にアムウェイ主催のミーティングやイベントに参加するように働きかける。
- ⑤グループの ABO に「アムウェイ倫理綱領・行動規準」や関連法令、ビジネスマナー、ビジネス構築のベスト・プラクティスなどについて教育する。
- ⑥プロスペクト (ABO 登録に興味があるプライムカスタマーを含む) / 新規 ABO の家族や友人などへも配慮したビジネス活動を行うよう教育する。

5.1.1 スポンサーは、スポンサー活動を行おうとしている相手が規則 3.1 「資格取得申請条件」を満たしていることを確認してください。

5.1.2 スポンサーはプロスペクト (ABO 登録に興味があるプライムカスタマーを含む) が ABO として

登録する前に、規則 3.1 「資格取得申請条件」を満たしていることを確認してください。

- 5.1.3 プライムカスタマー制度の紹介に先立ち、スポンサーはスポンサーする相手に以下のことを説明し、承諾を得る必要があります。
- ①自身の氏名
  - ②アムウェイの ABO であること
  - ③プライムカスタマー制度とアムウェイ商品の紹介をしたいこと
  - ④アムウェイ商品の種類
- 5.1.4 ABO 登録への勧誘に先立ち、スポンサーはスポンサーする相手に以下のことを明示し相手が勧誘を受けるという認識を持つようにした上で、アムウェイ・ビジネスの説明をすることへの承諾を得る必要があります。なお、「アムウェイご紹介カード(アムウェイビジネスオーナー)」は、ABO 登録への勧誘に先立ち、必ず相手に送らなければなりません。
- ①自身の氏名
  - ②アムウェイの ABO であること
  - ③アムウェイ商品を購入し使用して、気に入った商品を紹介するアムウェイ・ビジネスへの勧誘が目的であること
  - ④アムウェイ商品の種類
- 5.1.5 スポンサーは、最新の「概要書面(アムウェイ・ビジネス概要)」を無償で交付しなければなりません。スポンサーは、規則 5.1.4 に従い承諾を得たプロスペクトに対してのみアムウェイ・ビジネスの説明をすることができます。説明する際には、「概要書面(アムウェイ・ビジネス概要)」を使用し、アムウェイ発行の販売促進資料、視聴覚資料、広報物等を利用して、アムウェイ・ビジネスおよびアムウェイ・セールス & マーケティング・プランとその他報酬制度を、正確に誤解を与えないように誠実に説明しなければなりません。以下の重要事項は十分に説明し、理解してもらってください。
- ①資格の有効期間は更新拒絶の意思表示がなければ毎年自動的に更新されるが、更新年ごとに会社が定める期間内に更新料を支払う必要があること。
  - ②アムウェイ・ビジネスでの収入は、努力に見合った報酬であり、収入が保証されているものではないこと、スポンサー活動だけでは収入を得ることができないことを説明しなければなりません。また、ABO の収入は、アムウェイが公表した最新の平均ボーナス取得額を使い説明をしてください。以下の例のような事実と異なる表現、誤ったビジネス方法の説明をしてはなりません。  
例：• 努力しなくても収入がとれる  
• すぐに成功する  
• 自分がフォローするのであなたは仕事をしなくてもよい
  - ③アムウェイ・ビジネスは無理のない自己資金の範囲で行うべきものであること。
  - ④クーリング・オフ、100%現金返済保証制度、在庫商品引取制度や、ABO 資格解約について。
  - ⑤商品の種類や性能、品質について。
  - ⑥その他、ABO 登録や商品購入の判断に影響を及ぼす事項について。
  - ⑦アムウェイ・ビジネスは誰に対しても独占的なビジネス活動の権利を与えるものではなく、また、全ての ABO はそのビジネス活動において活動地域の制限を受けないことを正しく説明してください。ただし、海外におけるスポンサー活動については「アムウェイ・ビジネスが開業されていないマーケットにおける、許可されていない ABO 活動に関するポリシー」が適用されることも併せて説明してください。
  - ⑧ABO は、アムウェイやその関連会社と雇用関係を持つ従業員ではなく、独立した事業主であること。
- 5.1.6 プライムカスタマー入会、ABO 登録申請、スポンサー活動資格取得テストの回答、パートナー追加削除、商品発注など、その他全てにおいて代理での申請(手続き)を行ってはならず、申請者自身が手続きを行わなければなりません。また申請者本人以外の氏名や住所、電話番号等で登録させることはできません。
- 5.1.7 ABO がスポンサー活動をするためには、スポンサー活動資格を取得しなければなりません。スポンサー活動資格を取得するためには、スポンサー活動資格取得前に、「アムウェイ・ビジネス・

セミナー」を受講し、所定のテストに合格することが必要です。また、スポンサー活動資格は毎年更新する必要があります。ABO がスポンサー活動資格を更新するためには、毎年 10 月以降に、「アムウェイ・ビジネス・セミナー」を受講し、所定のテストに合格することが必要です。

- 5.1.8 アムウェイは、ABO 番号(プライムカスタマーの場合はお客様番号)・氏名・住所・電話番号・購入および返品実績等の個人情報を取り扱います。スポンサーは、ABO 登録申請者に対しては「概要書面(アムウェイ・ビジネス概要)」、プライムカスタマー入会申請者に対しては「アムウェイカタログ」に記載された、「個人情報の取り扱いについて」を説明し、申請者の同意を得てください。

## 5.2 スポンサー活動における禁止行為

アムウェイ・ビジネスへの勧誘や商品の紹介、プライムカスタマー制度の紹介などアムウェイに関連した目的以外の目的(例：料理教室、メイク教室、各種イベント・パーティー等)を伝えて誘った相手にアムウェイ商品を勧めたり、スポンサリングすることはできません。また、相手からの質問には率直さをもって、正直、誠実に答えてください。

系列上位など他の ABO が同席するときには、その旨を事前に相手に伝えてください。

ABO やプライムカスタマーをスポンサリングするときおよび他の ABO に対し教育等をするとき、以下の行為は禁止されています。

- 5.2.1 アムウェイ・ビジネスへの勧誘、またはプライムカスタマー制度の紹介が目的であることを告げずに、一般の人が出入りしない場所でスポンサリングすること。  
「一般の人が出入りしない場所」の例：  
● 日本アムウェイ本社やプラザの会議室  
● ABO のオフィスや自宅  
● 貸切の飲食店、集会所、ホールなど
- 5.2.2 アムウェイ商品の購入を強要したり、義務付けたりすること。また、仕入れ・在庫・販売等のノルマを課したり、ビジネス活動を強要したりすること。
- 5.2.3 規則 3 「ABO 資格」ならびに「アムウェイ プライムカスタマー規約」に違反するような ABO 登録申請ならびにプライムカスタマー入会手続きを手伝ったり、示唆したりすること。また、規則 3.1「資格取得申請条件」で定める条件を満たさない者に対し、スポンサー活動をしたり、アムウェイ・ビジネスに関するミーティングに参加させたりする等 ABO 登録に関するビジネス活動を行うこと。
- 5.2.4 本人に無断で ABO に登録したり、プライムカスタマーに入会させたり、アムウェイから商品購入を行ったりすること。
- 5.2.5 事実ではないことを告げること。  
例：  
● 規則 5.1.5 「初めて勧誘する際に重要事項を説明すること」に規定する重要事項について、事実でないことを告げること。  
● 「高収入がすぐに得られる」「すぐに儲かる」というような断定的な言い方をすること。
- 5.2.6 重要な事実を告げずに勧誘すること。  
例：  
● 規則 5.1.5 「初めて勧誘する際に重要事項を説明すること」に規定する重要事項について告げないこと。  
● 「更新料が必要であること」「クーリング・オフを行えること」等を告げないこと。
- 5.2.7 威迫したり困惑させたりすること。  
例：  
● 「ABO 登録してもらわなくては困る！」と声を荒げ、戸惑わせること。  
● 解約を申し出ている ABO に、解約を拒否したり、解約できないかのような誤解を与えたりすること。

- アムウェイ・ビジネスの仕入れのための借入れを勧めたり、あっせんしたりすること。

- 5.2.8 迷惑を覚えさせるような行為をすること。  
例：昼夜を問わずしつこく電話で勧誘すること。
- 5.2.9 深夜のミーティング開催により、参加者や会場周辺に迷惑をかけること。
- 5.2.10 相手の知識、判断力、経験や財産の状況に照らして不相当と思われる勧誘活動を行うこと。
- 5.2.11 プライムカスタマー等、ABO 資格のない方に、販売またはスポンサー活動をさせること。
- 5.2.12 スポンサー系列の操作を行うこと。そのような行為を勧める、もしくは要求すること。
- 5.2.13 本来のスポンサー以外の ABO の下で登録することを勧める、もしくは要求すること。
- 5.2.14 他人にアムウェイ商品の購入資金の借り入れを勧めたり、購入資金の提供をしたりすること。「資金の借り入れ」とは、各種ローン、クレジットサービス会社からの借り入れ、個人間の貸し借りなどを指します。
- 5.2.15 他系列の ABO やプライムカスタマーをスポンサーすること。またはそのために勧誘すること。
- 5.2.16 Web サイト(出会い系サイト等)、アプリ(マッチングアプリ等)、ソーシャルメディア、イベント、集まり等で、相手の恋愛感情を利用し、もしくは相手の心理的負担を利用して、アムウェイ・ビジネスへ勧誘する相手やアムウェイ商品を販売する相手を見つけること、または、登録や商品購入させること。

### 5.3 アムウェイ・ビジネスが開業されていないマーケットにおける、許可されていない ABO 活動

アムウェイが開業していない国でビジネス活動を行うことはできません。万一、これらの活動があった場合、アムウェイは ABO 資格解約処分やビジネス活動の停止などの措置を行う場合があります。詳細については、別途定める「アムウェイ・ビジネスが開業されていないマーケットにおける、許可されていない ABO 活動に関するポリシー」をご確認ください。

### 5.4 ブラチナムの義務

ABO が「ブラチナム資格認定審査」ならびに「ブラチナム資格認定試験」に合格すると正式にブラチナムとして認定されます。正式認定されたブラチナムは、アムウェイが別途定める「ブラチナム規約」を遵守しなければなりません。ブラチナム以上の ABO の資格および特典を獲得し保持するには、ABO は最初に資格を取得し、その後各会計年度で再度資格を取得する必要があります。資格の認定および再認定の要件は、「概要書面」または [amwaylive.com](http://amwaylive.com) に規定されています。これには以下が含まれています。

- 5.4.1 「アムウェイ倫理綱領・行動規準」、「ブラチナム規約」およびその他諸規則を遵守し、グループ内の他の ABO も遵守するよう指導と奨励を行う。
- 5.4.2 グループの ABO にトレーニングを提供する。
- 5.4.3 正式に登録を完了した ABO を励ます。
- 5.4.4 アムウェイ・ビジネスおよび 100% 現金返済保証制度を含むアムウェイ商品の運用について、グループの ABO にトレーニングを行う。
- 5.4.5 エメラルドまたはダイヤモンドの資格を持つ ABO は、系列下位のエメラルドやブラチナムのグループ ABO に対して、以下の追加義務を負うものとします。  
①ビジネスの成功を向上させるために、コンサルティングおよびサポートを提供する。  
②「アムウェイ倫理綱領・行動規準」の遵守を促進させる。

## 6. スポンサー系列の保全

### 6.1 アムウェイ以外でのネットワーク利用の禁止

アムウェイのネットワークは、アムウェイ・ビジネスを紹介していくためのアムウェイ固有の財産であり、ABOはこのネットワークを他の目的に利用したり、このネットワークに関する情報を第三者に開示したりすることはできません。

この禁止規定は ABO 資格失効後も効力を有します。なお、未登録の配偶者がこれらの違反行為を行った場合には、登録のある ABO がその責任を負い、措置を受けます。また、過去に夫婦、親子、同性パートナー等でパートナーを組んでいて、その一方が脱退した場合、脱退したパートナーがこれらの違反行為を行った場合も同様に、残留したパートナーがその責任を負い、措置を受けます。過去に ABO 登録していた場合、その後資格切替をしたとしても、系列保全の考え方が適用されます。不正に登録や解約をしているとアムウェイが判断した場合は、措置対象となります。

以下のような行為は禁止されています。

- 6.1.1 アムウェイ商品以外の商品やサービスを他の ABO またはプライムカスタマーに直接的、間接的にかかわらず、勧めたり販売したりすること。
- 6.1.2 アムウェイ・ビジネスに関係のない活動(政治・宗教・他社ビジネス等、ただしこれらに限りません)のために、直接的、間接的にかかわらず、アムウェイのネットワークを利用すること。

### 6.2 資格の再申請

以前 ABO であった者またはその配偶者が資格取得の再申請をする場合、元のスポンサーとその系列が資格解約時または失効時と同一であれば、いつでも再申請することができます。ただし、規則 3.1 「資格取得申請条件」を全て満たす必要があります。なお、(再)申請時点で元のスポンサーの登録が抹消されている場合、抹消された ABO の最初の系列上位の、現在資格が有効な ABO の下であればいつでも(再)申請することができます。ただし登録の変更により、ABO の系列やグループを戦略的に変更することはできません。なお、インターナショナル・スポンサー系列が関係する資格の再取得については、インターナショナル・ビジネスに関する世界共通のルールが適用されます。

### 6.3 解約・失効後のスポンサー系列

ABO 資格が解約または失効となった場合、原則として、その ABO がスポンサリングした全ての ABO ならびにプライムカスタマーは、スポンサー系列の直近上位に移行します。ただし、21%グループを 2 系列以上持つ ABO の資格が解約または失効となる場合、またはアムウェイが必要と判断した場合には、アムウェイが直接管理します。

### 6.4 スポンサー系列の移動

一度、ABO 登録した者は、原則として他のスポンサーの下では登録することはできません。別のスポンサーの下で登録を(再)申請する場合には、以下の 6 カ月または 2 年間の無活動期間が必要となります。さらに、ABO として再申請する場合は、規則 3.1 「資格取得申請条件」を全て満たす必要があります。これらの条件に違反した(再)申請による登録が発覚した場合、アムウェイは、スポンサー系列の長期保全のため、その ABO と下位の ABO ならびにプライムカスタマーの全部または一部を、元のスポンサー系列に戻すことができます。また、無活動期間中は、ボーナスや小売利益の受領は発生し得ません。

- 6.4.1 6 カ月無活動ルール  
かつて ABO であった者(または未登録の配偶者を含む)が ABO 解約後、新しいスポンサーの下で資格取得申請する場合、申請者は以前の ABO 解約日から最低でも 6 カ月間の無活動期間が必要となります。プライムカスタマー退会後の場合は、すぐに新しいスポンサーの下でプライムカスタマーとして(再)申請することはできませんが、2 カ月のポイント補償に係る場合があります。ABO へ資格を変更する場合は以前の ABO 解約日から最低でも 6 カ月間の無活動期間が必要となります。(図 1)
- 6.4.2 2 年間無活動ルール  
かつて ABO であった者 [B] (または未登録の配偶者を含む) が、かつて [B] が所属していた系列上の ABO [A] が現在登録している他のスポンサー系列で新たに資格を取得するには、[B] は、以前の ABO 解約日から最低でも 2 年間の無活動期間が必要となります。ただし、[A] の登録よ

り2年間以上経過している場合は、規則6.4.1「6カ月無活動ルール」が適用されます。(図1)

#### 6.4.3 無活動の定義

無活動期間中はビジネス活動を行うことができません。ビジネス活動とは、オンライン、オフラインともに以下の活動を含みますが、この限りではありません。

- ①商品の仕入れ・販売活動
- ②スポンサー活動
- ③ボーナスや小売利益の受領
- ④アムウェイや ABO が開催する各種ミーティングへの参加
- ⑤アムウェイに関する各種ミーティングの開催
- ⑥他の ABO のビジネス活動のサポート

#### 6.4.4 ポイント補償制度

資格切替において他のスポンサーの下で登録する場合は、無活動ルールに代えて所定のポイント補償制度を適用します。ポイント補償制度とは、資格を切り替えた月と、その翌月以降2カ月間は、元のスポンサーにPVを計上するもので、系列保全の理念より生まれたルールです。ABOからプライムカスタマーへ資格切替した場合や、プライムカスタマーがスポンサーを変更した場合のポイント補償の終了は2カ月後の翌月初めのボーナス計算の確定後です。また、プライムカスタマーから ABO へ資格切替した場合のポイント補償の終了は、2カ月後の末日です。

- ①プライムカスタマーを退会した場合、プライムカスタマー退会日以降、翌月よりの2カ月間に他のスポンサーの下でプライムカスタマーに入会または ABO に登録する場合、元のスポンサーにポイントを計上します。
- ②過去に ABO だったプライムカスタマーが退会し、再度プライムカスタマー入会または ABO に登録する場合は、ポイント補償に加え、規則6.4.1「6カ月無活動ルール」あるいは6.4.2「2年間無活動ルール」も適用される場合があります。
- ③正式な資格切替手続きを行わずにスポンサー変更を伴う新規登録を行った場合、アムウェイはその状況が判明した日から遡って2年以内の登録の資格に対するポイント補償をします。
- ④ポイント補償期間中は資格とスポンサーの変更はできません。

#### 6.4.5 夫婦の登録

夫婦の場合には、そのどちらかが無活動期間にあるときには、その配偶者も ABO 登録をすることはできません。また、登録に当たって夫婦双方が無活動ルールを守っていなければなりません。

#### 6.4.6 異議申し立て

ABO 資格取得の(再)申請者が規則6.4.1「6カ月無活動ルール」～6.4.4「ポイント補償制度」を守っていなかった場合、かつての系列上位の ABO は異議の申し立てをすることができます。ただし、異議の申し立ては、アムウェイがその(再)申請を受けた日から2年以内に限ります。

図 1

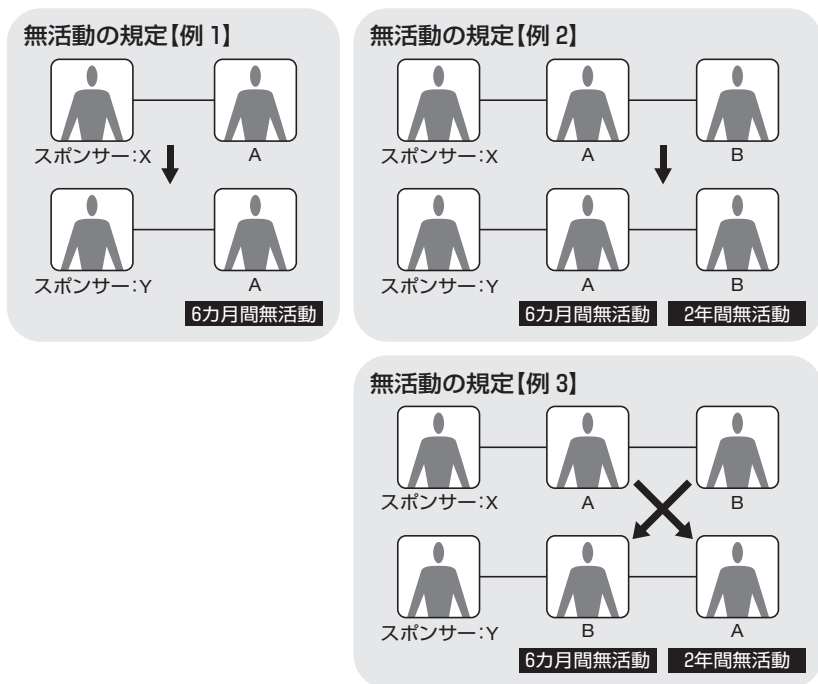

## 6.5 ABO 資格の移行(販売)

ABO は、別の ABO にその ABO 資格を販売することができます。なお、アムウェイでは、資格の売買契約内に特定の売買条件を盛り込むことを義務付けています。この売買条件、ならびに売買契約の参考書式は、アムウェイより入手することができます。

系列保全のため、保有する ABO 資格を売却したい ABO は、以下に定める優先順位に基づき、ABO 資格の売却を提案する必要があります。また、ABO 資格の購入を希望する ABO は、以下一連の規則に定められた条件を全て満たさなければなりません。

- 6.5.1 ABO 資格を購入できる第一候補者は、インターナショナル・スポンサーです。売買交渉中の購入権は、ABO 資格を売却したい ABO が承諾した正式な売却提案の条件(価格を含む)を全て満たすインターナショナル・スポンサーが有します。インターナショナル・スポンサーが ABO 資格を購入するためには、日本において、ABO として活動するための条件を満たさなければなりません。また、スポンサー活動や商品の購入・販売等により、日本で積極的なビジネス活動を行う必要があります。なお、アムウェイは独自の判断で、この売買を承諾、または拒否する権利を有するものとします。
- 6.5.2 第一候補者が ABO 資格の購入権を行使しなかった場合は、日本でのフォスター・スポンサーが第二候補者となります。また、ABO 資格を売却したい ABO にインターナショナル・スポンサーがない場合、売買交渉中の購入権は、スポンサーが有します。フォスター・スポンサーおよびスポンサーは、ABO 資格を売却したい ABO が承諾した正式な売却提案の条件(価格を含む)を全て満たす必要があります。なお、アムウェイは独自の判断で、この売買を承諾、または拒否する権利を有するものとします。
- 6.5.3 第一および第二候補者により ABO 資格の購入権が行使されなかった場合、売却したい ABO が個人的にスポンサーした ABO を、第三候補者として購入権を有します。第三候補者は、ABO 資格を売却したい ABO が承諾した正式な売却提案の条件(価格を含む)を全て満たす必要があります。なお、アムウェイは独自の判断で、この売買を承諾、または拒否する権利を有するものとします。

- 6.5.4 第一、第二および第三候補者により ABO 資格の購入権が行使されなかった場合、ABO 資格を売却したい ABO の系列上位または系列下位に位置するプラチナム (PT) 以上で、直近ダイヤモンドまでの ABO が、第四候補者として購入権を有します。第四候補者は、ABO 資格を売却したい ABO が承諾した正式な売却提案の条件 (価格を含む) を全て満たす必要があります。なお、アムウェイは独自の判断で、この売買を承諾、または拒否する権利を有するものとします。
- 6.5.5 上記に定めた、いずれの候補者も ABO 資格を購入しなかった場合、ABO 資格の購入権は、系列を問わず、健全なビジネスを遂行する全ての ABO が有することになります。この場合も、購入権を有する者は、ABO 資格を売却したい ABO が承諾した正式な売却提案の条件 (価格を含む) を全て満たす必要があります。なお、アムウェイは独自の判断で、この売買を承諾、または拒否する権利を有するものとします。
- 6.5.6 ABO 資格を購入する ABO は、アムウェイによって定められた条件を満たし、かつ健全なビジネスを遂行している必要があります。売買は全て、アムウェイによるレビューと承認が必要となり、この手続きを経て初めて売買は有効となります。アムウェイは独自の判断で、売買を承諾または、拒否する権利を有するものとします。アムウェイが売買契約を受領し承認するまでは、ABO 資格の登録者の変更等は認められません。
- 6.5.7 ABO は、当初の売却提案で ABO 資格が売却できなかった場合に引き続き ABO 資格を売却したい場合は、新たな売却提案を作成する必要があります。その場合の購入権は、改めて上記に定める第一候補者から順に付与されます。
- 6.5.8 ABO 資格を購入する ABO はアムウェイが定めた次の各条件を満たしている必要があります。条件が満たされていない場合は、購入に関する交渉は破棄されるか、購入権は行使されなかったものとみなされます。
- ①アムウェイ・セールス & マーケティング・プランおよびアムウェイ・ビジネス・オポチュニティに関して正しいかつ完全な理解 / 十分な知識を有していること。
  - ②「アムウェイ倫理綱領・行動規準」に関する正しいかつ完全な理解を有しており、ルールを遵守してビジネスを行う意思を有していること。
  - ③購入する ABO 資格のビジネスに対し、必要なトレーニングやサポートを提供できるだけの資源を有していること。
  - ④購入する ABO 資格のビジネスに影響を与えるマーケットに関する知識を有していること。
  - ⑤購入する ABO 資格のビジネスに悪影響を与えるような紛争・対立問題に関与していないこと。

## 6.6 離婚・パートナーシップの解消

パートナーシップを組んでいる夫婦が離婚する場合または登録同性パートナーが同性パートナーシップを解消する場合は、どちらか一方がビジネスを継続し、もう一方はパートナー削除を行わなければなりません。また申出により夫婦のパートナーシップ、親子のパートナーシップ、祖父母と孫のパートナーシップ、または登録同性パートナーシップを解消する場合も、どちらか一方がビジネスを継続し、もう一方はパートナー削除を行わなければなりません。登録同性パートナーシップを含む、いずれのパートナーシップにおいても、パートナーの一方が死亡した場合 (複数のパートナーであればパートナーが 1 名となった場合) は、パートナーシップは解消され、他方の ABO の資格 (残った 1 名の ABO の資格) となり、当該 ABO がビジネスを継続します。離婚や同性パートナーシップの解消の場合に、資格の分割を希望する場合には、規則 6.6.2 「離婚分割・同性パートナーシップの解消による分割」の定めに従わなければなりません。

同性パートナーシップの関係を維持したままで、登録同性パートナーを解消する場合には、両者が署名をした「パートナー追加・削除申請書」を提出しなければなりません。

なお、いずれの場合も、パートナーの削除は、アムウェイの承認を得なければなりません。また、いずれの場合も、規則 3.10 「重複登録の禁止」が適用され、同規則⑥に従い例外的に重複登録が認められる場合を除き、2 つ以上の ABO 資格を維持することはできません。

### 6.6.1 離婚後・同性パートナーシップ解消後の再登録

離婚が成立または同性パートナーシップを解消したことにより、パートナーの一方が離婚前または同性パートナーシップ解消前に登録していた ABO 資格を離れ新たに ABO 登録するときには、無活動ルールは適用されず、すぐに登録を申請することができます。ただし、新たに登録した ABO の下に、以前の系列上位または下位の ABO が規則 3.1 「資格取得申請条件」を満たした上

で(再)登録を希望する場合には、規則 6.4.2 「2 年間無活動ルール」が適用されます。離婚後の再登録は、離婚を証明する公的な書面の提出が必要です。また、同性パートナーシップ解消後の再登録は、地方自治体が発行するパートナーシップ解消証明書、もしくは、同性パートナーシップを解消したことを両当事者が誓約する署名入りの誓約書等の提出により同性パートナーシップが解消されたことが確認できれば、離婚後の再登録と同様に、無活動ルールは適用されません。

#### 6.6.2 離婚分割・同性パートナーシップの解消による分割

離婚成立後または同性パートナーシップの解消後、30 日以内に、アムウェイに ABO 資格の分割を希望する旨を通知しなければいけません。分割は元の ABO 資格を夫婦の一方または登録同性パートナーの一方が引き継ぎ、他方が同スポンサーの下で新規登録した場合に限り、系列下位グループをフロント系列から 2 つに分割することができます。その場合においても、21%系列は元の ABO 資格の下に残さなければいけません。

同性パートナーシップ解消後に ABO 資格を分割する場合は、地方自治体が発行するパートナーシップ解消証明書、もしくは、同性パートナーシップを解消したことを両当事者が誓約する署名入りの誓約書等の提出により同性パートナーシップが解消されたことが確認できれば、離婚分割と同様の取り扱いが可能です。

アムウェイは、その ABO が正式に離婚したこと、または同性パートナーシップを解消したこと、分割内容が系列の ABO に悪影響を与えないことを確認した上で、その分割を承認または拒否することができます。なお、上記 30 日以内に通知がない場合、アムウェイは、その ABO がビジネス活動を行うことが困難であると判断し、アムウェイがその ABO 資格を管理することができます。また、分割方法につき当事者間の合意が得られない場合は、アムウェイはその ABO 資格を解約することができます。

## 6.7 競合他社への登録と勧誘

6.7.1 ABO はアムウェイとの契約期間中、他のダイレクトセリングのビジネス機会を提供するビジネスやサービスに個人事業主または契約者として直接間接を問わず、そのビジネスを所有、管理、運営、コンサルティング、関与、従事または継続しないことに同意するものとします。

6.7.2 ブラチナム以上の資格を有していたことのある ABO が解約した場合は、解約後 6 カ月間、他のダイレクトセリングのビジネス機会を提供するビジネスやサービスに個人事業主または契約者として、直接間接を問わず、そのビジネスを所有、管理、運営、コンサルティング、関与、従事または継続しないことに同意するものとします。

6.7.3 ブラチナム以上の資格を有していたことのある ABO が解約した場合は、解約後 2 年間、アムウェイの ABO に対して、他のダイレクトセリングのビジネス機会を提供するビジネスやサービスについて、所有、管理、運営、コンサルティング、個人事業主もしくは契約者として活動、従事または継続することへ、直接間接を問わず、奨励、勧誘または誘導したり、勧誘または誘導することを試みたり、その他の方法で誘引しないことに同意するものとします。

## 7. クオリティ アシュアランス・スタンダード、ビジネス・サポート・マテリアル(BSM) および BSM 活動

### 7.1 クオリティ アシュアランス・スタンダード(QAS)

クオリティ アシュアランス・スタンダード(QAS)は、アムウェイが発行し、適宜改正する文書であり、プログラム・スタンダードおよびコンテンツ・スタンダード(これらは QAS において定義づけられます)から構成されています。QAS は BSM、ABO のコミュニケーション、およびアムウェイ・ビジネスに関連する記述の際に必須のプロセス、要件、題材、メッセージング、コンテンツ、資料を総括して含みます。

ABO は、全ての BSM、BSM 活動、およびアムウェイ・ビジネスのあらゆる面からのあらゆるコミュニケーションにおいて QAS を遵守しなければなりません。アムウェイ・ビジネスのコミュニケーションには、アムウェイ商品、アムウェイ・ビジネス・オポチュニティ、およびアムウェイ・セールス&マーケティング・プランを含みますが、これだけに限定されません。QAS は、これらの「アムウェイ倫理綱領・行動規準」に完全に組み込まれ、その一部として強制力があります。

## 7.2 ビジネス・サポート・マテリアル(BSM)および BSM 活動

ビジネス・サポート・マテリアル(BSM)は、全ての商品とサービス(書籍・雑誌・フリップチャートその他の印刷物、オンライン文書、ウェブサイト、オーディオ・ビデオ・デジタル媒体、ラリー・ミーティング・教育セミナーを含みますが、これだけに限定されません)であり、以下を意味します。

- ・プロスペクトにアムウェイ商品を勧め、教えることを目的とし、または ABO をサポートし、トレーニングし、モチベーションを与え、教育することを目的とする商品とサービス。
- ・一つ以上のアムウェイの商号、または商標(サービスマークを含む)、著作物もしくはアムウェイに属するか、ライセンスを付与された他の知的財産が使用されている商品とサービス。
- ・その他、アムウェイとの関連が明示または暗示されて提供される商品とサービス。「アムウェイにより提供」という前おきなしに BSM という用語が使用されている場合、それはアムウェイ以外が提供する BSM のみを意味します。BSM の定義は、広義に解釈をします。

BSM 活動は、BSM の開発、制作、管理、プロモーション、マーケティング、販売、および供給、ならびに BSM による報酬に関連する全ての活動を意味します。

BSM および BSM 活動は、以下の場合に認められます。

- ・全てのクオリティ アシュアランス・スタンダード、ならびに適用される「アムウェイ倫理綱領・行動規準」およびデジタルコミュニケーション・スタンダードを遵守し、
- ・BSM のプロモーション、マーケティング、販売または供給の前に、QAS に従って、レビューのために、BSM がアムウェイに提出され、
- ・BSM がアムウェイにより許可され、
- ・承認番号が BSM の適切な位置に表示されている場合、アムウェイは BSM を許可すべきかをその裁量にて決定します。アムウェイは BSM の購入を誰に対しても強制しませんが、BSM をビジネスの成功や目標達成に役立つものであると考える ABO もいます。BSM はあくまで任意であり、BSM をプロモーション、使用、販売または供給する ABO は、「購入は全くの任意であり、BSM を購入する ABO は理由を問わず BSM を返品して、QAS の返品規定に従い全額返金を受けることができること」を分かりやすく表示しなくてはなりません。ABO が BSM の購入を強制されることがあってはなりません。BSM を購入または販売しないことを選択した結果、系列上位または系列下位の ABO により不利な立場に置かれることがあってはなりません。ABO は、BSM が ABO によって制作されたか、第三者によって制作されたかにかかわらず、BSM の販売による報酬、インセンティブ、または利益を受け取ることはできません。BSM を実費のみで販売し、いかなる場合でもアムウェイが承認した価格を上回って販売することはできません。販促品を提供することも禁止されています。資料やイベントの価格設定に関する、より具体的な指示については QAS を参照してください。

BSM を ABO 以外に販売しないこと、BSM の購入を ABO になるために必要なものと位置づけないことを強く推奨します。アムウェイは、いかなる BSM をも推奨しません。

## 7.3 BSM 価格および収支報告書

BSM 活動において経費を上回る収益を得ることはできません。BSM の種類にかかわらず、提供される商品、サービス、情報に対して QAS に従い公正かつ適切な価格を設定してください。BSM の価格設定に関する詳しい情報については QAS を参照してください。

ABO は、BSM 収支報告書を、BSM 販売期間終了後にアムウェイに提出する必要があります(少なくとも年に 1 回)。有償のミーティング、セミナーに対し、アムウェイから求められた場合には、収支報告書を直ちに提出しなければなりません。国内外を問わず、チケット代または参加費が 1,100 円(消費税含む)以上のミーティング(ラリー、セミナーなどを含む)を主催する場合、終了後 30 日以内に「収支報告書」(amwaylive.com からダウンロードできます)を提出しなければなりません。

## 7.4 BSM レビュー

デジタルコミュニケーション・スタンダードで提供されているものを除き、全ての BSM は、クオリティ アシュアランス・スタンダードに記載されているように、レビューと許可のためにアムウェイに提出する必要があります。レビューの結果、アムウェイは不許可にしたり、修正その他の適切な処置を行うことを、その裁量にて要求することができます。全ての BSM を許可する権利に加えて、アムウェイは、アムウェイの商号、または商標(サービスマークを含む)、著作物もしくはアムウェイに属するか、ライセンスを付与された他の知的財産の使用状況をレビューして、全ての「アムウェイ倫理綱領・行動規準」や QAS が遵守されているか確認します。確認には、トレーニングや教育ミーティングに出席したり(直接または電子上で)、面談および調査を実施することも含みますが、これらに限定されません。ABO は、アムウェイに BSM の全てのアクセスを提供してください。これには、ミーティングやイベントへの参加、全てのパスワード保護されたウェブサイトのエリアへのアクセス、および他の資料、情報、前述のレビューを行う目的に必要なも

しくは役立つ場所への合理的なアクセスを含みますが、これらに限定されません。また、これらのレビューは「アムウェイ倫理綱領・行動規準」および QAS を遵守しているかを検証するために実施されるレビューに限定されません。ABO 資格登録に関する契約、「アムウェイ倫理綱領・行動規準」、および QAS に基づく義務に関連して、アムウェイが実施するレビューに応じ、タイムリーに質問に回答し、アムウェイに協力することが求められます。ABO は、誠意を持って行動し、アムウェイが要求するいかなる資料または情報へのアクセスをも不当に保留にすることはできません。

## 7.5 アムウェイが主催するミーティング／イベントの記録の禁止

アムウェイが主催する各種ミーティングの内容を録音・録画(写真撮影も含む)することを希望する場合、アムウェイより事前に許可を得なければなりません。また、許可を得て行ったいかなる記録、音声または映像であっても、その利用は当該 ABO の個人的な目的に限りません。

なお、アムウェイはそのミーティングで記録された ABO の画像や音声をアムウェイのウェブサイト、出版物、イベント等において利用することがあります。

## 7.6 イベント、ラリー、セミナー、ミーティング等の開催

主要なイベントは、全て事前にアムウェイに申請し、チェックを受け、承認されなければ開催することができません。ミーティング、イベント等の名称および内容がアムウェイ・ビジネスおよびアムウェイ商品との関連を十分に示していないと、アムウェイが独自の裁量で判断した場合、アムウェイはその名称や内容の変更を要求する権利を留保し、ABO はその名称および内容を変更しなければなりません(一度承認された名称および内容の変更も含みます)。イベント、ラリー、セミナー、ミーティング等の開催に関するより具体的な指示については QAS を参照してください。

- 7.6.1 参加費が、前売り、当日券問わず 1 名につき 1,100 円(消費税含む)以上のミーティング(ラリー、セミナー等を含む)を主催する場合、ミーティング開催日の 45 日前までに、アムウェイに「開催計画書」(amwaylive.com からダウンロードできます)を提出し、承認を得なければなりません。
- 7.6.2 海外にてミーティング(ラリー、セミナー等を含む)を主催する場合、参加人数にかかわらず「開催計画書」を、イベント内容の広報開始日またはサービス提供者(旅行会社等を含む)との契約締結日のいずれか早く到来する日の 30 日前までにアムウェイに提出し、承認を得なければなりません。開催に際しては、開催国の関連法令・法規およびアムウェイ・ビジネスを行う条件を遵守しなければなりません。
- 7.6.3 国内外を問わず、ABO に関係するパーティーや文化行事等を行う場合で、参加者が 500 人以上、あるいは参加費が 1 名につき 31,000 円(消費税含む)以上の場合は、「開催計画書」をイベント内容の広報開始日またはサービス提供者(旅行会社・イベント業者を含む)との契約締結日のいずれか早く到来する日の 30 日前までにアムウェイに提出し承認を得なければなりません。
- 7.6.4 ミーティングの主催者は、参加者に対して、駐車場の有無をあらかじめ告知する等、適切な運営を心がけ、会場周辺の方々に迷惑のかからないようにしなければなりません。さらにミーティングの終了後は、開催費用の精算や後片付けを迅速に行わなければなりません。
- 7.6.5 ミーティングには、ビジネスにふさわしい服装で参加しなければなりません。
- 7.6.6 アムウェイのミーティングやセミナーに人を誘う場合は、その内容がアムウェイ・ビジネスであることを事前に説明しなければなりません。
- 7.6.7 深夜のミーティング開催により、参加者や会場周辺の方々に迷惑をかけてはなりません。
- 7.6.8 ABO 主催のミーティング、ラリーにおいてアムウェイの書面または電子メールによる事前の許可なく、物販(チャリティー目的の場合を含む)をすることはできません。
- 7.6.9 ライブストリーミング(ライブ配信)やデジタルイベント等オンライン上で開催されるミーティングについては、デジタルコミュニケーション・スタンダードおよび QAS を遵守して、承認手続きのための適切な申請書を提出しなければなりません。

## 8. アムウェイの商標などの使用

### 8.1 商標および著作物の使用

ABO は、アムウェイの商号、商標(商標登録されているか未登録であるかを問わず、アムウェイが所有するか使用許諾を受けているかを問いません)、商品名、および著作物(印刷物、視聴覚資料、ウェブサイト上の記事など媒体を問わず、著作権によって保護され得る創作物の全てであり、アムウェイが所有するか使用許諾を受けているかを問いません)を、アムウェイが使用許諾した範囲(目的、媒体、態様など)においてのみ使用することができます。使用の許諾は、ABO に向けてあらかじめ明示されるか、個別に行われます。ABO は、アムウェイの商標と類似した商標の使用やアムウェイの著作物の改変を行うことはいかなる場合も禁止されます。

印刷物、視聴覚資料、ウェブサイトには以下が含まれます。

- ①印刷物：書籍類、手帳、カタログ、パンフレット、チラシ、カレンダー等
- ②視聴覚資料：USBメモリ等電子記録媒体、ライブストリーミング、画像／動画／音声ファイル、ポッドキャスト、CD、DVD、MP3、カセットテープ、ビデオテープ等
- ③ウェブサイト：あらゆるデジタルコミュニケーション

### 8.2 ABO の名刺

ABO が名刺を作成する場合は、以下の事項を全て明記して使用してください。

- ①アムウェイビジネスオーナー (ABO)
- ② ABO 番号
- ③氏名(登録氏名、法人 ABO の場合は法人名および代表者氏名)
- ④住所、電話番号等の連絡先
- ⑤「ABO は、日本アムウェイ合同会社の役員または代理人ではなく、独立した事業主です。」との文言

## 9. 資格の承継

資格の承継は、規則 9.1 に従って、相続、遺贈または死因贈与によって行うことができます。その他、資格を承継する方法としては、規則 3.3 「パートナー登録」および規則 6.5 「ABO 資格の移行(販売)」があります。生前からの資格の承継計画に関する詳細な条件やルールについては、別冊 Amway Succession(承継) Planning Book にて確認することができます。

### 9.1 死亡および相続

ABO が死亡した場合(パートナーがいる場合には全パートナーが死亡した場合)、その ABO 資格は、以下に定める規則、または規則に定めのない事項については相続に関する民法およびその他の法令に従って、相続または遺贈することができます。また、生前よりあらかじめ取決めをすることにより、死亡によって効力が発生するものとして、自らの子もしくは孫、または既に別の ABO 資格を保有し、スポンサー活動資格を有している人(ただし、法人 ABO の場合にはオリジナル ABO を指します)に ABO 資格を譲渡することができます。ただし、相続、遺贈および死因贈与のいずれを選択した場合にも、ABO 資格の承継についてアムウェイの承認を得なければなりません。なお、資格の相続・遺贈に係る ABO 資格の承継手続きについては、ABO の死亡日より 90 日以内に行わなければならない。この期間内に所定の手続きが行われない場合、または手続きに不備があり、同期間内に必要な是正措置が取られない場合、その ABO 資格は死亡日から 90 日を経過した時点で失効するものとします。

- 9.1.1 ABO 資格は、被相続人の配偶者、子、親または孫で、規則 3.1 「資格取得申請条件」を満たす受遺者または相続人に承継されます。なお、被相続人の配偶者、子、親または孫がいない場合に限っては、その他法定相続人でビジネス活動をする資格を持つ相続人に承継されます。受遺者または相続人が ABO としてビジネス活動をする資格がない場合、その資格を得るまでの間、その ABO 資格はアムウェイが指名した他の ABO が管理・運営します。その間所定の管理・運営費用が発生しますが、それは全てその ABO 資格から発生するボーナスから差し引かれます。また、その ABO 資格に付随する各種ボーナスならびに提供されるサービスを、受遺者または相続人がアムウェイの定める条件(ABO 向けの各種教育プログラムの受講完了等)を満たすまで一部提供されません。もし相続人が 2 人以上いる場合、その ABO 資格を相続することになった相続人は、他の相続人からその相続についての同意書を取りつけアムウェイに提出しなければなりません。受遺者が 2 人以上いる場合についても、相続人が 2 人以上いる場合と同様の手続きが必要です。相続による承継は以下の組み合わせ・順位に従って行われます。

- ①配偶者がいる場合
  - (1)配偶者および子のうち、1名
  - (2)配偶者および父母のうち、1名
  - (3)配偶者および孫のうち、1名
  - (4)配偶者
- ②配偶者がいない場合
  - (1)子のうち、1名
  - (2)父母のうち、1名
  - (3)孫のうち、1名

9.1.2 ABO は、満 16 歳以上の子または孫と生前にあらかじめ取決めをすることにより、その子または孫を追加パートナーとしてその ABO の生前にあらかじめ申請することができ、その ABO の死亡によって追加パートナーとしての効力が発生します。ただし、その子または孫は、追加パートナーとなっても規則 3.1 「資格取得申請条件」を全て満たすまでは、ビジネス活動ができません。もし、その子または孫がビジネス活動をする資格を得る前に親である ABO または祖父母である ABO が死亡した場合、アムウェイはその子または孫がビジネス活動をする資格を得るまで、その子または孫のためにその ABO 資格を管理・運営する他の ABO を指名し、管理・運営を委ねます。その間所定の管理・運営費用が発生しますが、それは全てその ABO 資格から発生するボーナスから差し引かれます。また、その ABO 資格に付随する各種ボーナスならびに提供されるサービスは、その子または孫がアムウェイの定める条件(ABO 向けの各種教育プログラムの受講完了等)を満たすまで一部提供されません。

9.1.3 ABO は、既に別の ABO 資格を保有し、スポンサー活動資格を有している人(ただし、法人 ABO の場合にはオリジナル ABO を指します)と、贈与者が生前にあらかじめ取決めをすることにより、その ABO を追加パートナーとして生前にあらかじめ申請することができ、贈与者の死亡(オリジナルパートナーが複数いる場合にはそれら全パートナーの死亡)によって、追加パートナーとしての効力が発生し、贈与者の ABO 資格を譲渡することができます。

## 10. その他の条項

### 10.1 アムウェイによるビジネス活動内容の確認

ABO が関連法令、「アムウェイ倫理綱領・行動規準」、その他の諸規則に違反している、またはその可能性があるとき、アムウェイは質問、回答、文書および証拠の検討を通じて、その事実について調査、確認を行うことができます。また、アムウェイが関連法令、「アムウェイ倫理綱領・行動規準」、その他の諸規則に違反している、またはその可能性があると判断した場合に、調査期間中においても、ビジネス活動を停止することがあります。調査に応じない場合、もしくは回答が虚偽であったり不十分であるとアムウェイが判断した場合、アムウェイは ABO 活動の継続や資格認定を認めない、更新を拒絶するなどの措置をする場合があります。悪質な場合には資格解約を行うことがあります。

### 10.2 小売価格設定

ABO は、登録時期にかかわらずアムウェイから一定の価格でアムウェイ商品を購入することができ、その小売販売価格を自由に設定することができます。

### 10.3 所得申告

アムウェイ・ビジネスにより得た所得は、税法に従って毎年正しく申告しなければなりません。また、アムウェイから「申告書の写し」の提出を求められた場合には、2 週間以内に必ず提出してください。アムウェイが税務当局から、ABO へのボーナス支払いに関する情報提供を要請された場合、アムウェイはその要請に応えざるを得ないことがあります。

## 11. 違反に係る措置

### 11.1 制裁措置

ABO が関連法令、「アムウェイ倫理綱領・行動規準」、その他の諸規則に違反した場合、アムウェイは、諸

般の事情を考慮した上で、違反した ABO に以下のいずれか 1 つ、もしくは複数の処分を科すことがあります。アムウェイが決定した措置は、違反した ABO へ文書で通知し、系列上位 ABO へその写しを送ります。通知文書には、違反内容と該当の規則、決定した措置内容と措置開始日、措置に期限がある場合には措置終了日が記載されます。なお、措置の履行が完了するまでの間は、新資格の認定はされません。

- ①注意・警告処分
- ②再教育処分
- ③ボーナスの支払停止、既払いボーナスの返還
- ④資格認定、称号、特典(インセンティブ・セミナー、認定証、ピン、楯等)の取り消し・返還
- ⑤プロベーションの適用(アムウェイによる当該 ABO のビジネス状況の確認期間)
- ⑥ビジネス活動(全部または一部)の停止
- ⑦ディスボンサーシップ(グループ剥奪処分)
- ⑧ ABO 資格解約処分

11.1.1 ビジネス活動とは、オンライン、オフラインともに以下の活動を含みますが、この限りではありません。

- ①商品の仕入れ、販売活動
- ②スポンサー活動
- ③ボーナスや小売利益の受領
- ④アムウェイや ABO が開催する各種ミーティングへの参加
- ⑤アムウェイに関する各種ミーティングの開催
- ⑥他の ABO のビジネス活動のサポート

## 11.2 違反の共謀、誘発

ABO は、他の人と共に「アムウェイ倫理綱領・行動規準」に違反したり、違反を誘発したり、あるいは他の ABO やプライムカスタマーに違反をさせたり、違反を促したりすることはできません。

## 11.3 複数の違反

違反行為によりアムウェイより注意・指導・措置等を受けたときには、ABO は直ちにそれを改善してください。万一、改善することなく放置したり、または繰り返して違反行為を起こしたりするなど改善がみられない場合、また複数の違反行為を同時に起こした場合、それも新たな違反行為となります。

## 11.4 規則の不正回避の禁止

「アムウェイ倫理綱領・行動規準」を不正に回避しようと試みることは禁止行為となります。不正回避とは、「アムウェイ倫理綱領・行動規準」上、形式的には違反していないものの、その行為が以下の全てを満たすとアムウェイが判断する場合をいいます。

- ①「アムウェイ倫理綱領・行動規準」の違反または適用を回避するのが主たる目的であること。
- ②「アムウェイ倫理綱領・行動規準」の趣旨や目的に反すること。

## 11.5 プラチナム以上の ABO による違反

プラチナム以上の資格を有している ABO が関連法令、「アムウェイ倫理綱領・行動規準」、その他の諸規則に違反した場合、アムウェイが当該 ABO に科す制裁措置は、規則 5.4 に定める「プラチナムの義務」を勘案した、より厳重な制裁措置となります。

## 11.6 系列上位 ABO による違反に基づく下位 ABO への措置

ABO が関連法令、「アムウェイ倫理綱領・行動規準」、その他の諸規則に違反した場合、アムウェイは、違反した ABO のパーソナル・グループに属する ABO に、ビジネス活動(全部または一部)の停止措置を含むアムウェイ所定の措置を科すことができます。

## 12. インターナショナル・レビュー・パネル

インターナショナル・レビュー・パネルは、プラチナムレベル以上の資格を持つ ABO の資格解約、ビジネス活動停止、および資格有効期間の更新拒絶、またはそのいずれかに関して、その決定を審査する内部手順を提供します。インターナショナル・レビュー・パネルの裁量に基づき、他の決定についても審査する場合があります。

## 12.1 インターナショナル・レビュー・パネルへの異議申し立ての手順

ブラチナムレベル以上の資格を持つ ABO が、アムウェイ・ビジネスの資格解約、ビジネス活動停止、または資格有効期間の更新拒絶という、日本アムウェイの決定に同意しない場合、ABO はインターナショナル・レビュー・パネルによる審議のために異議申し立てをする権利を有します。ブラチナムレベル以上の資格を持たない ABO が、アムウェイ・ビジネスの資格解約、ビジネス活動停止、または資格有効期間の更新拒絶という、日本アムウェイの決定に同意しない場合、その系列上位有資格ブラチナムは ABO に代わり異議申し立てをすることができます。この場合、その系列上位有資格ブラチナムは、その系列下位 ABO に代わり異議申し立てを請求することができます。そしてインターナショナル・レビュー・パネルは、申し立ての性質、その ABO のアムウェイ・ビジネスの履歴、およびアムウェイにこれまで提示されなかった、またはアムウェイにより検討されなかった重要な新しい証拠の提示可能性の判断に基づいて、その合理的な裁量で異議申し立てを審査するかどうかを決定します。

異議申し立ては書面(日本語または英語)で提出する必要があります。異議申し立ては、異議申し立ての根拠、異議申し立てで考慮すべき問題、関連する事実、および希望する救済を説明する 1~2 ページの記述を含める必要があります。異議申し立てには、異議申し立てを裏付ける情報と文書(英語)も含まれている必要があります。アムウェイ・ビジネスを資格解約、ビジネス活動停止、または資格有効期間の更新を拒絶されたブラチナムレベル以上の資格を持つ ABO のみがインターナショナル・レビュー・パネルへ異議申し立ての申請を行うことができ、日本アムウェイの決定通知書の日付より 30 日以内に異議申し立ての申請を行う必要があります。ブラチナムレベル以上の資格を持たない ABO の場合、その ABO の系列上位有資格ブラチナムが、日本アムウェイの決定通知書の日付より 30 日以内に異議申し立ての申請を行うことができます。異議申し立ての申請は、レビュー・パネル・チェア宛に [appeal.administrator@amway.com](mailto:appeal.administrator@amway.com) へ E メールまたは、アムウェイ・コーポレーション宛に(宛先: Review Panel Chair, Center Rules/IRP, Mail Code: 78-2G, 7575 Fulton Street East, Ada Michigan 49355 USA) 郵送で提出する必要があります。

## 12.2 インターナショナル・レビュー・パネルのメンバーシップ

インターナショナル・レビュー・パネルは、レビュー・パネル・チェアと、エイダを拠点とするアムウェイ・リーガル・ディビジョンの追加コーポレート・スタッフで構成されており、全員が法律とルールの専門家です。

12.2.1 インターナショナル・レビュー・パネルのメンバーは、仲裁役ではありません。

## 12.3 日本アムウェイの決定の効力

インターナショナル・レビュー・パネルによる、日本アムウェイの決定について審議が行われる場合、インターナショナル・レビュー・パネルが最終決定を下すまで、日本アムウェイが行った決定は継続して有効です。

## 12.4 インターナショナル・レビュー・パネルによる審議の手続き

12.4.1 レビュー・パネル・チェアは、インターナショナル・レビュー・パネルによる審議要件を満たす場合、異議申し立てを審議し、決定します。要件を満たしているか、インターナショナル・レビュー・パネルがその裁量で異議申し立ての審議を行うことを選択した場合、レビュー・パネル・チェアは全ての当事者(日本アムウェイと異議申し立てを行った ABO)に、異議申し立てがインターナショナル・レビュー・パネルにより審議されるという通知を出します。要件を満たしていない、またはインターナショナル・レビュー・パネルがその裁量で異議申し立ての審議を拒否した場合、レビュー・パネル・チェアは、異議申し立てを行った ABO に適宜通知を行い、また可能な場合には、定められた期限内に異議申し立てを是正し、再提出することを許可します。

12.4.2 当事者は、独自にまたはインターナショナル・レビュー・パネルの要求に応じて、審議のための追加の証拠を提示することができます。インターナショナル・レビュー・パネルは、提供された証拠の関連性および重要性の判断を行います。

## 12.5 インターナショナル・レビュー・パネルの最終決定

12.5.1 インターナショナル・レビュー・パネルは、日本アムウェイの決定を、容認または取り消すことができます。または、さらなる措置のために、案件を日本アムウェイに差し戻すことができます。

12.5.2 インターナショナル・レビュー・パネルの決定は、全ての当事者に伝達されます。

- 12.5.3 日本アムウェイは、インターナショナル・レビュー・パネルの決定を実施するために、必要となる措置を講じます。
- 12.5.4 ABO に有利なインターナショナル・レビュー・パネルの決定がなされた場合、日本アムウェイは全ての権利と特権を回復し、必要に応じ、保留されていた金銭の残高を支払うものとします。または、インターナショナル・レビュー・パネルが同意したその他の措置を講じます。
- 12.5.5 インターナショナル・レビュー・パネルが他の決定を下した場合、日本アムウェイは保留されていた金銭の処分について決定を行います。
- 12.5.6 インターナショナル・レビュー・パネルの決定は、日本アムウェイ、またはその他のアムウェイのアフィリエイトの一部において、ABO またはその他の人物に対する、法的または金銭的責任、損害賠償請求、またはその他の償還請求を生じさせないものとします。利益や信用の損失を含みますが、これらに限定されません。

## リテールストアポリシー

当ポリシーは、「アムウェイ倫理綱領・行動規準」規則 4.3.2 「リテールストア」について補足するものです。

ABO は、アムウェイに「リテールストア許可申請書」を提出し、許可を申請することができます。申請の結果、リテールストアでの販売を許可された ABO のみがこのポリシーに特定されたアムウェイ商品を展示・販売することができます。アムウェイからの許可は、ABO がアムウェイからの許可通知を受け取った時点から発効します。リテールストアにおいて XS エナジードリンクの展示・販売を希望する場合には、本ポリシーおよび「アムウェイ XS ポリシー」を遵守しなければなりません。

アムウェイは独自の裁量で、リテールストアでの販売を許可もしくは申請を却下することができます、いかなるときでも許可を取り消すことができます。また、事前の通知なく許可の条件変更を行うことができます。本ポリシーにて特定されるリテールストアであっても、「風俗営業等の規制および業務の適正化等に関する法律」による許可・届出の対象となる営業、消費者金融などの貸金業、および「特定商取引に関する法律」における連鎖販売業でアムウェイと同種の商品・サービスを提供する事業が行われている建物内または隣接する場所にあるリテールストア、および申請するリテールストア自体がそれらに該当する場合は、リテールストアの申請を許可することはできません。

### ◆リテールストアにおいて販売可能な商品

- 許可されるリテールストアの活動と、そのリテールストアにおいて販売可能な商品は、表① (P96 参照) となります。
- 販売価格は、ABO が自由に設定できます。ただし、正当な理由もなく、会員価格を著しく下回る価格で、継続的に販売するのは、健全なリテール販売(小売販売)ではありません。その点にご留意いただき、販売価格を設定してください。

### ◆申請および手続き

#### 1. 申請

限定的なリテールストアにおけるアムウェイ商品の展示、販売を希望する場合は、「リテールストア許可申請書」を販売開始希望日の 30 日前までに、リテールストアの所有者または管理者である ABO がアムウェイに提出してください。

※「リテールストア許可申請書」は [amwaylive.com](http://amwaylive.com) からダウンロードしてください。

#### 2. 許可

アムウェイによる所定の審査後、アムウェイが許可する場合には、当該 ABO に対して許可番号が発番されます。また、アムウェイが却下する場合には、当該 ABO に対して、その旨を通知します。

### ◆販売

#### ①販売開始

アムウェイから特に指定がない限り、アムウェイの許可番号を取得してからそのリテールストアに該当したアムウェイ商品の販売を開始することができます。限定的なリテールストア内では、店舗の所有者または管理者である ABO の他、店舗の従業員も販売活動を行うことができます。

リテールストアでの販売許可を取得した ABO は、「アムウェイ倫理綱領・行動規準」、本ポリシーを遵守する責任があります。アムウェイは、限定的なりテールストアの所有者または管理者である ABO に対し、販売実績等について提出を求めることがあります。その際は、直ちにそれに応じなければなりません。

#### ②限定的なりテールストアの店舗物件の変更

限定的なりテールストアの店舗物件の所有者もしくは、契約者に変更があった場合、変更の 30 日前までにアムウェイに通知してください。もしくは、30 日前を過ぎた場合でも、判明次第、速やかにアムウェイに通知してください。

#### ③販売終了

限定的なりテールストアでのアムウェイ商品の販売終了の際は、終了の 30 日前までに「リテールストア許可取消申請書」をアムウェイに提出してください。もしくは、30 日前を過ぎた場合でも、判明次第、速やかにアムウェイに通知してください。

※「リテールストア許可取消申請書」は [amwaylive.com](http://amwaylive.com) からダウンロードしてください。

### ◆返品・交換

限定的なりテールストアにおいて、所有者または管理者である ABO は、「アムウェイ倫理綱領・行動規準」規則 4.6 「返品・交換(100%現金返済保証制度)」に基づき、返品・交換の要望があったときには、直ちにその手続きを行わなければなりません。

### ◆ABO の義務

許可を取得した ABO は、必ず以下に従う必要があります：

- ①「アムウェイ倫理綱領・行動規準」、本ポリシー、「アムウェイ XS ポリシー」、ABO に関係するその他諸規則を遵守してください。
- ②限定的なりテールストア運営や店舗物件の管理の責任は、店舗の所有者または管理者である ABO にあります。店舗の所有者または管理者である ABO は、良好かつ衛生的な保管・管理等の実施や、業種・業態に応じた許可申請・届出を行っているかを確認してください。また、限定的なりテールストア物件に適用される法令や管理規定等に適合しているかを確認してください。
- ③限定的なりテールストアに、他社商品がある場合、アムウェイ商品のイメージや広告に否定的なイメージを与えるものに対して必要な全ての防止措置を取ってください。
- ④アムウェイに「リテールストア許可申請書」を提出した後であっても、アムウェイからの許可の取得前のリテールストアにおいては、アムウェイ商品の発表、展示、販売を行わないでください。
- ⑤限定的なりテールストアでは、アムウェイ商品またはアムウェイの全ての登録商標やロゴを、店舗外の一般の人から見えるような看板等の屋外標識、店舗のウィンドウ、または他のいかなる広告の方法でも使用しないでください。
- ⑥限定的なりテールストアにおいて販売が許可されているアムウェイ商品(当該商品のプロモーション企画、キャンペーン企画、イベント企画を含む)のために、アムウェイが作成したコミュニケーション、宣伝、広告用の素材のみを使用してください。
- ⑦アムウェイ商品を説明する際には、アムウェイが作成した商品説明のみを使用してください。
- ⑧限定的なりテールストアでは、個人消費を目的としたのみアムウェイ商品を販売してください。
- ⑨ABO は、コストや経費が適切であるかを確認する責任があり、許可された販売活動から発生するか、または関連する全てのコスト、損失、もしくは損害に対して全ての責任があります。これには保険、キャンセル料、保証金等が含まれます。
- ⑩限定的なりテールストアにおけるアムウェイ商品販売時は、「販売伝票」を必ず発行してください。
- ⑪限定的なりテールストアにおいて、アムウェイ商品の販売に関する正確な会計記録を保持してください。

### ◆運用確認調査

アムウェイは許可を取得した ABO に対し、定期的に運用確認調査を実施します。ABO は、規則どおりに運用されているかどうかを確認する調査に協力するものとし、指定の期日までに回答をしてください。期日までに回答がない場合は、アムウェイは許可を取り消します。

### ◆アムウェイ・ビジネス・オポチュニティへの期待

- ①ABO は、限定的なりテールストアにおいて、アムウェイ・セールス&マーケティング・プランの提示を行うことはできません。
- ②ABO は、限定的なりテールストアにおいて、販売が許可されているアムウェイ商品の製造元もしくは販売元としてのアムウェイについて説明したりアムウェイ商品の販売に付随してカタログに記載のアムウェイに関する基本情報を伝えたりすることはできません。

③アムウェイに興味を持った者にプライムカスタマー入会や ABO 登録を勧める場合は、限定的なりテールストア以外の場所で行ってください。ABO 登録を勧める場合は ABO 登録への勧誘に先立ち、スポンサーはスポンサーする相手に以下のことを明示し相手が勧誘を受けるという認識を持つようにした上で、アムウェイ・ビジネスの説明をすることへの承諾を得る必要があります。

なお、「アムウェイご紹介カード(アムウェイビジネスオーナー)」は、ABO 登録への勧誘に先立ち、必ず相手に送らなければなりません。

- (1)自身の氏名
- (2)アムウェイの ABO であること
- (3)アムウェイ商品を購入し使用して、気に入った商品を紹介するアムウェイ・ビジネスへの勧誘が目的であること
- (4)アムウェイ商品の種類  
プライムカスタマー入会を勧める場合は、相手の承諾を得て説明することができます。

表①

店舗	展示および販売できるブランド	展示および販売できる商品	備考	
美容院・理容室	サテニーク	シャンプー／ヘアコンディショナー		
		スペシャルケア(インバス)		
		デイリーケア・スタイリング(アウトバス)		
	ラスタートーン	ラスタートーンエナジュヴ		
	スカルプ&ヘアドライヤー	スカルプ&ヘアドライヤー		
	サイトマックス	発毛促進剤		
アーティストリー		スキンケア		
		メイクアップ		
		ポイントメイクアップ		
		アーティストリーメン		
エステサロン・リラクゼーションサロン	アーティストリー	スキンケア		
		メイクアップ		
		ポイントメイクアップ		
		アーティストリーメン		
	TRUVIVITY by NUTRILITE	トゥルーアクア		
	トゥルーユース			
飲食店・カフェ	g&h	ポティミルク・ハンドクリーム		
	12ヶ月の食卓	全商品		
	XS	XS エナジードリンク	SPORTS NUTRITION を除く	
	エサント	全商品		
	フルトンストリート	ブレンドコーヒー		
	nutrilite	モーニンググッド、ハーブラスト		
スポーツジム	XS	Plant to Table by Nutrilite	全商品	
			XS エナジードリンク	
			SPORTS NUTRITION	
	CBD			
	nutrilite		たんぱく質	
ウェイトマネジメントサポート			パワーフィット・サプリメントのみ該当	
ペットサロン	プリモペット	モーニンググッド、ハーブラスト		
		全商品		

※ブランド名、商品名もしくは種類別名称は、アムウェイ カタログに準じます。

※「アムウェイ倫理綱領行動規準」規則4.3.2にてアムウェイ商品の展示・販売が許可されている店舗であっても、同一店舗において医薬類似行為を行う場合や医薬類似行為を行う店舗を併設する場合は対象外です。(店舗の名称は問わず)

## アムウェイ自動販売機ポリシー

当ポリシーは、「アムウェイ倫理綱領・行動規準」規則 4.3.3 「自動販売機」について補足するものです。

「自動販売機での販売許可申請書」をアムウェイに提出し、自動販売機(以下、「自販機」という)での販売を許可された ABO のみが、XS エナジードリンクを自販機で展示、販売することが可能です。アムウェイからの許可は、ABO がアムウェイからの許可通知を受け取った時点から発効します。ただし、アムウェイは、「風俗営業等の規制および業務の適正化等に関する法律」による許可・届出の対象となる営業、消費者金融などの貸金業、および「特定商取引に関する法律」における連鎖販売業で、アムウェイと同種の商品・サービスを提供する事業が行われている建物内または隣接する場所に設置される自販機でのアムウェイ商品の販売を許可することはできません。

アムウェイは独自の裁量で、自販機での販売を許可もしくは申請を却下することができ、いかなるときでも許可を取り消すことができます。また、事前の通知なく許可の条件変更を行うことができます。

### ◆使用可能な自販機

使用可能な自販機は、ABO が自ら調達した自販機であり、かつ適法に設置された自販機です。

リースを受ける場合には、契約内容や条件が、「アムウェイ倫理綱領・行動規準」、本ポリシーに沿っているという条件の下、リース会社との契約、協議により定められた条件に従って設置・管理・運営してください。自販機メーカーから購入して自ら管理・運営する場合には、以下の点にご留意ください。

- ①自販機の設置と運営は、道路法・道路交通法、消防法、適用される全ての法律、規則等を遵守した場所に行ってください。設置する場所が自己の所有でない場合には、所有者または管理者から設置許可を受けてください。
- ②自販機の仕様と設置方法については、清涼飲料自販機協議会「自販機自主ガイドライン」(以下、「自主ガイドライン」という)を遵守してください。 <https://www.jsvmc.jp/guideline/>
- ③空き缶を廃棄する際には、廃棄物の処理および清掃に関する法律を遵守してください。また、空き缶の回収ボックスの設置および管理については、自主ガイドラインを遵守してください。
- ④自販機には、飲料を販売する者の氏名・住所・電話番号など表示すべき事項があります。詳しくは自主ガイドラインを遵守してください。

### ◆販売可能な商品

- 自販機で販売可能な商品は、現在、XS エナジードリンクカテゴリーの商品のみとなります。本ポリシーと共に「アムウェイ XS ポリシー」に従って展示、販売してください。
- 販売価格は、ABO が自由に設定できます。ただし、正当な理由もなく、会員価格を著しく下回る価格で、継続的に販売するのは、健全な小売販売ではありません。その点にご留意いただき、販売価格を設定してください。

### ◆申請および手続き

#### 1. 申請

自販機でのアムウェイ商品の販売、展示を希望する場合は、「自動販売機での販売許可申請書」を販売開始希望日の 60 ～ 30 日前に、自販機の所有者または管理者である ABO がアムウェイに提出してください。設置する場所が自己の所有でない場合には、所有者または管理者からの設置許可の証明書を提出いただく場合があります。

※「自動販売機での販売許可申請書」は [amwaylive.com](http://amwaylive.com) からダウンロードしてください。

#### 2. 許可

アムウェイによる所定の審査後、アムウェイが許可する場合には、許可番号が発番されます。許可された自販機には、以下を表示したステッカーを貼り付けてください。

- 「許可番号：XXXXX」
- 自販機の管理者である ABO の氏名・住所・電話番号

### ◆販売

#### ①販売開始

アムウェイの許可番号を取得後、自販機での販売開始となります。アムウェイは、自販機所有者または管理者である ABO に対し、販売実績等について提出を求めることがあります。その際は、直ちにそれに応じなければなりません。

#### ②自販機等の変更

自販機設置施設、自販機の所有者や契約者の変更があった場合、変更の30日前までにアムウェイに通知してください。

### ③販売終了

自販機での販売終了(自販機の設置ができなくなった場合を含む)の際は、終了の30日前までに「自販機での販売許可取消申請書」を提出してください。

※「自販機での販売許可取消申請書」は amwaylive.com からダウンロードしてください。

## ◆返品・交換

自販機での商品の販売は、自販機の管理者である ABO による商品の小売りです。「アムウェイ倫理綱領・行動規準」規則 4.6「返品・交換(100%現金返済保証制度)」に基づき、返品・交換の要望があったときには、直ちにその手続きを行わなければなりません。

## ◆ ABO の義務

許可を取得した ABO は、必ず以下に従う必要があります：

- ①「アムウェイ倫理綱領・行動規準」、本ポリシー、「アムウェイ XS ポリシー」、ABO に関係するその他諸規則を遵守してください。
- ②自販機および自販機内の商品の管理責任は、許可を取得した ABO にあります。ABO は、良好かつ衛生的な保管・管理等の実施を確認してください。また、自販機や自販機設置場所に適用される法令、ならびに自販機を設置している施設の管理規則等や自販機リース契約等に適合しているかを確認してください。
- ③アムウェイに「自販機での販売許可申請書」を提出した後であっても、アムウェイからの許可の取得前には、自販機の発表、アムウェイ商品の展示、販売を行わないでください。
- ④自販機にはアムウェイが提供したロゴおよびイメージを使用できませんが、ABO はアムウェイの許可なくアムウェイ商品のブランドロゴやイメージを作成して表示しないでください。
- ⑤自販機において販売が許可されているアムウェイ商品(当該商品のプロモーション企画、キャンペーン企画、イベント企画を含む)のために、アムウェイが作成したコミュニケーション、宣伝、広告用の素材(ポスター、パンフレット、リーフレット等)のみを使用してください。
- ⑥アムウェイ商品を説明する際には、アムウェイが作成した商品説明のみを使用してください。
- ⑦自販機での販売では、アムウェイ商品のイメージに影響を与える法令を遵守してください。
- ⑧自販機は、不特定多数の方に、アムウェイ商品のブランドを認識いただくことが可能となります。そのため、自販機のクリーン化に配慮し、レピュテーションの向上を心がけてください。
- ⑨ABO は、コストや経費が適切であるかを確認する責任があり、自販機での販売から発生するか、または関連する全てのコスト、損失、もしくは損害に対して全ての責任があります。これには保険、キャンセル料、保証金等が含まれます。
- ⑩自販機でのアムウェイ商品の販売に関する正確な会計記録を保持してください。また、適正な税率を計上してください。

## ◆運用確認調査

アムウェイは許可を取得した ABO に対し、定期的に運用確認調査を実施します。ABO は、規則どおりに運用されているかどうかを確認する調査に協力するものとし、指定の期日までに回答をしてください。期日までに回答がない場合は、アムウェイは許可を取り消します。

## アムウェイ XS ポリシー

当ポリシーは、「アムウェイ倫理綱領・行動規準」規則 4.3.2「リテールストア」、規則 4.3.3「自動販売機」を補足するものです。

- アムウェイから許可を取得した ABO のみが、許可されたリテールストアまたは自動販売機(以下「自販機」という)において XS エナジードリンクの展示、販売および宣伝をすることが可能です。
- 限定的なリテールストアおよび自販機で XS エナジードリンクを販売する際には、XS ブランドの商品イメージおよび広告に関して否定的なイメージを与えるものに対して必要な全ての防止措置をとってください。
- 許可された自販機で XS エナジードリンクを販売する際には、XS エナジードリンクのみ展示、販売することができます。他のいかなる商品も一緒に販売することはできません。

## グッド・スタンディング・ポリシー / 模範的な行動の実践者であること

グッド・スタンディングな状態である(資格要件を適正に備えている)ということは、ABOの行動が、アムウェイおよびその関連ビジネスのゴールと目標に沿った高い倫理基準およびビジネスの基準を実践していることを意味しています。これらの基準は、ABOが、そのABOが存在している全てのマーケットにおいて行動規準、法規の字義と精神を遵守すること、そして、アムウェイ・アフィリエイトの継続を脅かす他のABOの活動を支援または擁護する行いに関わらないことを要求します。

### 国内マーケットへの影響

コア・プラス、インセンティブ・トリップ、その他のグローバル・インセンティブ等、アムウェイの裁量で提供されるアワードの受給資格の対象となるために、ABOはグッド・スタンディングの状態であることを一貫して示す必要があります。グッド・スタンディングであるということは、全ABOが拘束される行動規準に反映されているアムウェイの価値観に対するABOのコミットメントの表れです。グッド・スタンディングの状態にあるABOは、アムウェイと協力してビジネスを強化し、アムウェイ・ビジネスを危険にさらすような活動への関与や、アムウェイの信用を傷つけるような活動を行うことはありません。ABOがグッド・スタンディングの状態でなくなった場合、グッド・スタンディングであることが必要とされている日本アムウェイの特定の行動規準や指針に対する適格性にも影響を与える可能性があります。特に日本アムウェイで留意すべき適用規則や方針は以下のとおりですが、これは随時変更される可能性があります。

「アムウェイ倫理綱領・行動規準」

- 規則 3.6：資格更新
- 規則 3.11：資格審査
- 規則 4.3：不特定多数への広告、宣伝、勧誘等の禁止
- 規則 6.5：ABO資格の移行(販売)
- 規則 7.2：ビジネス・サポート・マテリアル(BSM)およびBSM活動

全てのアチーブメント・アワードおよびボーナスは、アムウェイによる審査および承認の対象となります。

### 国境を越えた影響

本方針のこの箇所は、「アムウェイ倫理綱領・行動規準」規則 4.8「海外のアムウェイとの関わり」、4.8.4の「地域外活動またはABOが登録されているマーケット外の活動」の規則に準拠して制定されています。

いずれかのマーケットでビジネスを展開しているプラチナム以上の資格を有するABOが、アムウェイとの契約に違反しABO資格解約処分を受けた場合、そのABOはグッド・スタンディングの状態を失うことになり、コア・プラス、インセンティブ・トリップ、その他のグローバル・インセンティブ等の、マルチプル・ビジネスを展開しているマーケットにおいて独自の裁量で提供されるアワードの受給資格に影響を与える可能性があります。

## クオリティ アシュアランス・スタンダード

ビジネス・サポート・マテリアル(BSM)は、全ての商品とサービス(書籍・雑誌・フリップチャートその他の印刷物、オンライン文書、ウェブサイト、オーディオ・ビデオ・デジタル媒体、ラリー・ミーティング・教育セミナーを含みますが、これだけに限定されません)であり、以下を意味します。

- (i) プロスペクトやお客様を勧誘し、もしくはアムウェイ商品やサービスについて教育することを目的とし、または ABO をサポートし、トレーニングし、モチベーションを与え、教育することを目的とする商品とサービス。
- (ii) アムウェイの商号、または商標(サービスマークを含む)、著作物もしくはアムウェイに属するか、ライセンスを付与された他の知的財産が一つ以上使用されている商品とサービス。
- (iii) その他、アムウェイとの関連が明示または暗示されて提供される商品とサービス。

アムウェイは、BSM の使用は、アムウェイ・ビジネスの構築を助ける有効なツールになり得ると信じています。成功した ABO によって開発され、または提供されるツールや教えを使用することが、アムウェイ・ビジネスに意味のあるプラスの効果を及ぼすでしょう。

この目標を押し進めるべく、アムウェイはこのクオリティ アシュアランス・スタンダード(QAS ; 以降 QAS)を策定しました。ここには全ての BSM と、アムウェイ・ビジネスに携わる ABO 全員に対して適用される要件とスタンダードが記載されています。QAS は二部に分かれています。

- (1) プログラム・スタンダード。BSM に関連して必須となる手続きと要件が記載されています。
- (2) コンテンツ・スタンダード。BSM に入る主題項目、メッセージング、コンテンツおよび資料に関連するスタンダードと要件が詳述されています。

QAS に記載された要件とスタンダードは、BSM の審査や、コンプライアンスが必要とされる他の状況に関して遭遇しうる各側面や状況について、必ずしもその全てに対応している訳ではありません。しかしながら、アムウェイはこれらのスタンダードが、「アムウェイ倫理綱領・行動規準」およびその他諸規則と組み合わされて、アムウェイおよび ABO の評判を守り向上させるために、欠くことのできないものであると信じています。

### プログラム・スタンダード

BSM のプロモーション、販売および供給は全て、ABO 全員を対象として制定された「アムウェイ倫理綱領・行動規準」に従わなければなりません。これらは随時変更されることがあります。「アムウェイ倫理綱領・行動規準」は、このプログラム・スタンダードの一部を構成します。

### BSM の利用が許可される ABO

BSM の開発、制作、管理、プロモーション、営業、販売および供給は、下記表に明記されたピン・レベルを達成した有資格 ABO だけが行えます。いったん BSM が承認されれば、ABO は、たとえ翌会計年度にピン・レベル要件を満たせなくても、承認済である BSM については、翌一会計年度に限り(その BSM がその期間にわたり承認されることを条件として)継続してプロモーション、営業、販売および供給が行えます。

BSM に付随する全ての責任は申請者である ABO が担うことになり、いかなる場合もその責任を他の ABO に委譲することはできません。ただし、特別な技術が必要な作業を、他の ABO や第三者に委託することはできます。

プロダクト・サポート・マテリアル、ニュースレター、ならびにミーティングおよびイベントについてはそれぞれ制限がありますが、これらを除けば、個々の有資格 ABO が一会計年度あたり制作できる BSM の数はグローバル・アワード・レコグニション(GAR)ダブル・ダイヤモンド以上の方は 9 マテリアル、ダイヤモンド以上 GAR ファウンダーズ・エグゼクティブ・ダイヤモンドまでの方は 6 マテリアルが上限ですので、ご注意ください。

BSM媒体/方法	ピン・レベル	申請と事前承認
ミーティング、イベント (対面)	全てのABO。 ただし、項目「ミーティングに必須の要素」にある主催者要件を満たしていることが条件です。	一人当たりの参加費が1,100円(消費税含む)以上の場合、必要です。チケットが前売りか、当日券かを問いません。  BSMとしての供給を目的としてイベント、ラリー、セミナー、ミーティングの記録が作られる場合、ミーティング主催者は、承認のために記録内容を提出する責任を負います。
オンラインミーティング	ファウンダーズ・プラチナム以上	必要です。 要件については後述を参照願います。
ソーシャルメディア、画像、動画、音声、ライブストリーミング	全てのABO	要件については、デジタルコミュニケーション・スタンダードを参照願います。
モバイルアプリケーション	ダイヤモンド以上	必要です。モバイルアプリケーションの価格設定および作成費に関する情報を提出する必要があります。モバイルアプリケーションの販売から得られる収入は製作費を超えてはなりません。
ニュースレター (紙媒体)	プラチナム以上	不要
ホームページ、ブログ	全てのABO	必要
上記以外のBSM (DVD、デジタルイベント、本等)	ダイヤモンド以上	必要です。個々の有資格ABOに承認が与えられるビジネス・サポート・マテリアル数は、以下のとおり限定されます。 ・GARダブル・ダイヤモンド以上9マテリアル ・ダイヤモンド以上GARファウンダーズ・エグゼクティブ・ダイヤモンドまで6マテリアル
プロダクト・サポート・マテリアル	クラウン(ファウンダーズ・カウンシルメンバー)以上	必要です。承認のために商品の実物を提出する必要があります。個々の有資格ABOに承認が与えられるプロダクト・サポート・マテリアルは10アイテムまでに限定されます。一つのアイテムは2,200円(消費税含む)以下でなければなりません。
デバイスおよびセールス・エイド	プラチナム以上	必要

### デバイス/セールス・エイド

ABOは、アムウェイ商品およびサービスの販売を直接サポートするために設計されたデバイスおよび他のセールス・エイドを使用できます。デバイスまたはセールス・エイドについて、その時点でプラチナム以上の資格を有するABOが、事前にアムウェイに承認を求めることができます。

### プロダクト・サポート・マテリアル(PSM)

プロダクト・サポート・マテリアルについては、それがアムウェイ・チームの構築またはアムウェイ・ビジネスの構築の努力に直接関連または寄与する場合、ABOはこれを使用できます。PSMを販売または供給する場合は、事前にアムウェイの書面による承認を得なければなりません。PSMを提出して許可を求め、供給または販売できるのは、その時点でクラウン(ファウンダーズ・カウンシルメンバー)以上の資格を有するABOに限られ、PSMの費用は1アイテム2,200円(消費税含む)以下でなければなりません。どの時点においても、一人のクラウンが販売または供給できるPSMは、最大10アイテムに限定されます。

アイテムはアムウェイ指定業者を介して供給されなければなりません。アムウェイ・ブランド/ロゴの外観、配置およびサイズは、アムウェイが決定します。アムウェイ指定業者がブランドが付いたアイテムを提供していないときは、そのアイテム向けの商品、ブランディング、および必要性の詳細説明を添えて、新しいアイテム案を、審査と承認のためにアムウェイに提出しなければなりません。

PSMの販売は全て、原価で行わなければなりません。

## ミーティング、イベント

直接間接を問わずアムウェイ・ビジネスに関連するミーティング、およびイベントは全て本項の要件と制限を遵守しなければなりません。

アムウェイから求められれば、ABO は、自分が主催するか関与するミーティングおよびイベントの詳細情報を事前に提供しなければなりません。

チケット代または参加費が 1,100 円(消費税含む)以上の主要なミーティング、イベントについては、その実施、主催、後援、組織化、チケット発行または入場料もしくは参加費の徴収を直接または間接的に行う ABO が責任を負い、ミーティング開催の予定(その名称、連絡先情報、ミーティングの日時、場所を含みます)を年に 2 回(1 月 1 日までと、7 月 1 日まで)にアムウェイに審査および承認のために提出しなければなりません。予定変更があった場合、責任を負う ABO は可及的速やかにアムウェイに通知するものとします。

責任を負う ABO はまた、ミーティング、イベントの 45 日前までに「開催計画書」を承認のためにアムウェイに提出しなければならず、その後も開催された主要な各ミーティング、イベントについては、開催終了から 30 日以内に「収支報告書」を提出しなければなりません。「開催計画書」と「収支報告書」の書式は amwaylive.com からダウンロードできます。

ABO は、ミーティング、イベントのスピーカーが QAS のコンテンツ・スタンダードの項を遵守することを確実にしなければなりません。スピーカーが ABO でない場合、ABO はスピーカーに対してコンテンツ・スタンダードの写しを渡した上で、スピーカーのスピーチおよび/またはパフォーマンスがコンテンツ・スタンダードを遵守する旨を記載した書面契約へのスピーカーの署名を取り付けなければなりません。ミーティング、イベントに責任がある ABO は、スピーカーの違反行為に対して責任を負うものとします。

## ミーティング、イベントの基準

ミーティング、イベントは全て、以下の基本的な基準を満たさなければなりません。

- 会場は清掃が行き届き、ビジネスに相応しく、良く整備され、かつ適用法令法規を遵守していること。
- コンテンツは全てコンテンツ・スタンダードおよびプログラム・スタンダードを遵守しなければなりませんこと。
- 参加者・来場者全員が適切に着席できる席数を確保するよう努めること。ただし、当該席数とその結果もたらされる会場の定員が適用法令法規を遵守していることが条件です。
- 来場者が演壇上の様子を直接またはライブ表示画面を通じてはっきりと見通せること。
- 会場の隅々までプレゼンテーションの内容が届く良質の音響性能を提供すること。
- ミーティング、イベントの開催に先立ち、主催者が必要な許可、認可およびライセンスを全て取得しなければならないこと。

## チケットへの必須記載事項

表:

- イベント名
- 主催者名
- 日時
- 場所
- チケット代

裏:

- キャンセルによる返金不可、ご不満による返金特約ありの旨
- 主催者名、連絡先情報

表または裏のいずれか:

- 「チケット購入は任意です。録音または録画は禁止します。」

ここで提案された技術や手法は他の方々にとっては役立つものですが、皆さんの役にも立つかどうかは保証いたしません。しかしながら、皆さんが健全で収益性があるアムウェイ・ビジネスを発展させるに当たって今回ご紹介したアイデアが一助となることを願っております。」

注: チケットが電子的なものか、モバイル・アプリケーションその他電子的な手段で提供される場合、必要な文言は電子チケット、モバイル・アプリケーションまたは同等の電子媒体上で明確に視認できるものでなければなりません。

## チケットの価格設定・参加費

ミーティング、イベントのチケットの価格設定および参加費は、前売り、当日券を問わず下記表の価格が上限となります。

プロスペクトに対しては、純粋にアムウェイ・ビジネス・オポチュニティの紹介のみを行うミーティング、イベントへの参加費用を無料にしなければなりません。

一泊セミナー、イベント	上限 21,000円(消費税含む)
One Day セミナー、イベント	上限 6,400円(消費税含む)
オンラインミーティング*	無料**
上記以外のセミナー、ミーティング等	会場収容人数にかかわらず上限 2,700円(消費税含む)

\* ライブ配信、保存・録画された内容の配信、オンラインサロン等が該当しますが、以上に限定されるものではありません。

\*\* \*以下諸条件を満たした場合につき、一定の範囲内での有料オンラインミーティング/月次定額制を開催することを認めます。

### ●オンラインミーティングの場合

主催者：ファウンダーズ・プラチナム以上\*のピン・レベルを維持されている方

参加費用：1ミーティングごとに参加者1名につき500円を上限とし、月の中で複数開催する場合の上限は月1,500円までとします。

※主催者がファウンダーズ・プラチナム以上ファウンダーズ・サファイアまでのピン・レベルを維持されている方の場合、承認制になり、以下の手続きが必要です。

申請：開催日の14日前までに amwaylive.com の「オンラインミーティング開催申請フォーム」から申請し承認を受ける必要があります。

収支：参加者が300名を超える場合、開催後30日以内に amwaylive.com の「オンラインミーティング収支報告フォーム」から申請しなければなりません。

### ●月次定額制の場合

事前申請が必要です。

主催者：ダイヤモンド以上のピン・レベルを維持されている方

参加費用：1カ月に参加者1名につき1,000円を上限とします。

申請：「月次定額制申請書」を開始前に提出し承認を受ける必要があります。

なお、承認された際に発番された承認番号は、該当サービスの利用者を募集される際に明記してください。

収支：参加者が2,000名を超える場合、開催後30日以内に「月次定額制収支報告書」を提出しなければなりません。

### <注意点>

●月次定額制と単発のオンラインミーティングを組み合わせた場合の上限は月1,500円までとします。

●金額表示は全て税込みです。

●ビジネスを誘う内容での発信には、氏名、住所、電話番号、法定広告記載事項のリンク (<https://amwaylive.com/go/law/>) を掲載する必要があります。詳しくは、デジタルコミュニケーション・スタンダードをご確認ください。

●オンラインミーティング、月次定額制共にプロスペクトの方、および日本以外の他国のアムウェイにご登録の方が参加する場合、参加費用を無料にしなければなりません。

●申請/承認条件については日本アムウェイが一切の決定、変更する権限を有します。

●万が一、参加者が途中解約する場合は、参加者に提示した内容で速やかにご対応ください。

●参加される方の参加費用は年会費制が可能です。その際は、年間一括払いを割りで設定いただくことも可能です。ただし、途中で解約される際の方法を明記いただくことが必要です。

●オンラインミーティング/月次定額制ゲストフィー

ダブル・ダイヤモンド以上：50,000円

エグゼクティブ・ダイヤモンド、ファウンダーズ・エグゼクティブ・ダイヤモンド：30,000円

ダイヤモンド、ファウンダーズ・ダイヤモンド：20,000円

エメラルド、ファウンダーズ・エメラルド：10,000円

プラチナム以上ファウンダーズ・サファイアまで：5,000円

※30分を想定しており、60分以上スピーチされる場合は上記の倍額となります。

## 返金ポリシー

BSM を販売した ABO は、BSM が受領された日から 30 日以内に返品を受けた場合、購入者に対して BSM 価格の全額を返金しなければなりません。さらに、BSM を販売した ABO は、購入者との間に争いが生じた場合は、誠意を持って解決すべく最善の努力を払わなければなりません。BSM 返金ポリシー、紛争解決手続き、および返品の実行責任を負う者については、BSM 販売の前にはっきりと購入者に伝える必要があります。

BSM には、返品に関する以下の文言が印刷、またはデジタル情報として伝達されていなければなりません。「あなたが購入したこの BSM に何らかのご不満がある場合、購入の日（あなたがこの BSM を受領した日）から 30 日以内であれば、あなたに販売した ABO に返却し、その代金を全額返金してもらうことができます。」

なお、ミーティング、イベントのチケットは商品の特性上、返金の除外となりますが、販売されるチケットと、その関連するいかなる広告にも、当該チケットがキャンセルによる返金不可、ご不満による返金特約ありの旨を明示しなければなりません。ただし、以下に該当する場合には返品を受けなければなりません。

1. 注文したチケットと販売したチケットが全く違う場合（日程、会場、人数、ゲストスピーカー等）
2. 予告なくイベントが中止されるか、他の重大な変更があった場合
3. チケット本体に「返品不可」と明記されていない場合
4. チケット販売時に返品ができない旨の説明または案内表示のない場合
5. ABO 登録や、プライムカスタマー入会后 30 日以内、もしくは未登録の参加者から、参加申し込みをした ABO、もしくは主催者に対し、全てのミーティング/イベントに参加後 7 日以内に、以下の告知内容と実際に著しい差異があったと申し出があった場合
  - ゲストスピーカーが違う
  - ミーティングやイベントの実施時間が大幅に違う

## BSM パッケージの要件および BSM 承認番号の使用

承認された BSM には、それぞれ以下の情報を含めなければなりません。

- BSM を制作した ABO の氏名
- BSM のタイトル
- BSM の価格
- BSM の承認番号およびその販売または供給の有効期間（別途アムウェイが特定しない限り、アムウェイが承認した月の翌月から 1 年間）
- BSM 必須開示事項（もしある場合）

さらに、全ての BSM は特定商取引に関する法律により義務付けられている以下の項目について最新の表示を行わなければなりません。

- 商品またはサービスの種類（化粧品、栄養補給食品等）
- 特定負担に関する事項（更新料等）
- 統括者（日本アムウェイ合同会社）の名称、住所および電話番号ならびに日本アムウェイの社長名
- 広告、販売をする ABO の氏名または名称、住所および電話番号
- 特定利益の計算方法
- 商品名（アムウェイ、ニュートリライト、アーティストリー等）

上記事項は日本語とし、明瞭に理解しやすく記載されなければなりません。ただし、BSM 上の表示位置には特に決まりはありません。

## BSM 販売伝票の要件

承認された BSM を販売する際には、ABO は所定の「BSM 販売伝票」を必ず交付し返金ポリシーの説明をしなければなりません。「BSM 販売伝票」は [amwaylive.com](http://amwaylive.com) からダウンロードできます。

## ミーティングに必須の要素

下表のいずれかに該当するミーティング、イベントの主催者、または関与する ABO は、左列に該当するミーティング、イベントが QAS のコンテンツ・スタンダード部分を遵守し、かつ右列のミーティング必須要素が提供されることを確実にしなければなりません。

<ul style="list-style-type: none"> <li>• プロスペクトを少なくとも1人含む10人以上の参加者で構成されるミーティング</li> <li>• 目的はプロスペクトへのアムウェイ・ビジネスの紹介</li> </ul> <p>上記全ての条件を満たすオポチュニティ・ミーティング(OM)</p>	<p>主催者</p> <ul style="list-style-type: none"> <li>• 過去1年間にプラチナム以上の資格を達成したABOが主催者でなければなりません。</li> </ul> <p>コンテンツ</p> <ul style="list-style-type: none"> <li>• オポチュニティ・ミーティングは以下の3つの話題にバランス良く時間を割り振る必要があります: <ul style="list-style-type: none"> <li>◦ アムウェイの会社説明</li> <li>◦ アムウェイ・セールス &amp; マーケティング・プラン</li> <li>◦ アムウェイ商品情報</li> </ul> </li> </ul>
<ul style="list-style-type: none"> <li>• 主にABOが参加するミーティング(プロスペクトも出席可能)</li> <li>• 以下の事項についてのトレーニングと教育の提供が目的 <ul style="list-style-type: none"> <li>◦ 収益性の高い持続可能なアムウェイ・ビジネスの構築、もしくは</li> <li>◦ アムウェイ商品、または</li> <li>◦ 上記両方のトピック</li> </ul> </li> </ul> <p>上記全ての条件を満たす One Day セミナー</p>	<p>主催者</p> <ul style="list-style-type: none"> <li>• 過去1年間にプラチナム以上の資格を達成したABOが主催者でなければなりません。</li> </ul> <p>コンテンツ</p> <ul style="list-style-type: none"> <li>• ビジネス構築 <ul style="list-style-type: none"> <li>◦ セミナーがビジネス構築についてのトレーニングと教育を提供するときは、最低でも次のものを含まなければなりません:</li> </ul> </li> <li>• モチベーション、表彰または経験共有</li> <li>• スピーカーによるビジネス構築テクニック</li> </ul> <p>アムウェイ商品</p> <p>セミナーでアムウェイ商品のトレーニングおよび教育が提供される場合、少なくともアムウェイ商品についてのディスカッションかアムウェイ公式の方法による商品のデモンストレーション、および100%現金返済保証のディスカッションを含めなければなりません。</p>
<ul style="list-style-type: none"> <li>• 主にABOが参加するミーティング(プロスペクトも出席可能)</li> <li>• ABOの表彰、モチベーションおよびトレーニングが目的</li> <li>• 期間は2日以上です。</li> </ul> <p>上記全ての条件を満たす一泊セミナー/ラリー</p>	<p>主催者</p> <ul style="list-style-type: none"> <li>• 開催時にプラチナム以上の資格を有しているABOが主催者でなければなりません。</li> </ul> <p>コンテンツ</p> <ul style="list-style-type: none"> <li>• ABOの表彰</li> <li>• モチベーション <ul style="list-style-type: none"> <li>◦ ABOがアムウェイ・ビジネス構築のモチベーションを得ることを目的としたプレゼンテーション、スピーチ</li> </ul> </li> <li>• アムウェイ担当者(参加できる場合)によるプレゼンテーションまたはアムウェイが制作したビデオ</li> <li>• アムウェイ商品</li> </ul>

### アムウェイ・ブランディングの必須使用

本項記載のアムウェイ・ブランディング基準を守ること、アムウェイ・ビジネスに関連するアイテム、場所または状況においてアムウェイをメインのブランドとして正しく表示できるようになります。アムウェイの社名やロゴの必須使用の基準は以下のとおりです。

オポチュニティ・ミーティング(プロスペクトを少なくとも1人含む10人以上の参加者で構成されるミーティング。目的はプロスペクトへのアムウェイ・ビジネスの紹介)

#### ●オポチュニティ・ミーティングにおいて

- アムウェイ・セールス & マーケティング・プランに言及するか、または
- アムウェイ・セールス & マーケティング・プランの内容の一部でも説明するか論じるか、または
- アムウェイ・ビジネス・オポチュニティから得られる収入に言及する場合は、

その都度、アムウェイの名称も必ず出さなければなりません。加えて、可能な限り、アムウェイのロゴもはっきりと、目立つように表示しなければなりません(例: 看板や、ビデオ画面、プレゼンテーション用スライドにおいて)。

代わりにアムウェイが制作した「オポチュニティ・ミーティング・ビデオ」をミーティングの最後に参加

者が解散する前に参加者全員がビデオの内容を全て観る機会となるようにすることもかまいません。

- ABO のブランドやグループの名称、ロゴまたは商標が使用される場合は、常にアムウェイの名称やロゴも同時に表示し、かつその目立ち方も同じでなければなりません。

オポチュニティ・ミーティング以外のイベントおよびミーティング：

- アムウェイの名称やロゴは、出席者全員がミーティング開催中、何度もそれを目にすることが合理的に期待できるよう、目立つように表示しなければなりません。例として挙げると、会場入り口での掲示やステージ上またはスピーカーの演壇上での掲示等です。
- さらに、ABO のブランドやグループの名称、ロゴまたは商標が使用される場合は、常にアムウェイの名称およびロゴも同時に表示し、かつその目立ち方も同じでなければなりません。

BSM（音声・ビデオ・印刷物・スライドプレゼンテーション）：

- プロスペクト向け BSM について、ABO のブランドやグループの名称、ロゴまたは商標が使用される場合は、それらが使用される都度、常にアムウェイの名称やロゴも使用しなければなりません。かつ、アムウェイの名称やロゴの目立ち方も同じでなければなりません。
- プロスペクト向け BSM について、次のような場合は常に、はっきりと、目立つようにアムウェイの名称を告げたり、アムウェイ・ロゴを表示しなければなりません。
  - アムウェイ・セールス & マーケティング・プランに言及するか、または
  - アムウェイ・セールス & マーケティング・プランの内容の一部でも説明するか論じるか、または
  - アムウェイ・ビジネス・オポチュニティから得られる収入に言及する場合。
- ABO 向け専用の BSM については、ABO が BSM を何気なく見て、アムウェイの名称やロゴを少なくとも一回は目にすることが合理的に期待できるよう、BSM のどこかでアムウェイの名称やロゴをはっきりと、目立つように、BSM 内のどこかに使用または表示しなければなりません。

ウェブサイトやモバイル・アプリケーション等のデジタル BSM：

- ABO のブランドやグループの名称、ロゴまたは商標が使用される場合は、それらが使用される都度、常にアムウェイの名称やロゴも使用しなければなりません。かつ、アムウェイの名称やロゴの目立ち方も同じでなければなりません。
- 次のような場合は常に、はっきりと、目立つようにアムウェイの名称を告げたり、ロゴを表示しなければなりません。
  - アムウェイ・セールス & マーケティング・プランに言及するか、または
  - アムウェイ・セールス & マーケティング・プランの内容の一部でも説明するか論じるか、または
  - アムウェイ・ビジネス・オポチュニティから得られる収入に言及する場合。
- その BSM を使用する平均的な人がアムウェイの名称やロゴを目にするよう、BSM のどこかでアムウェイの名称やロゴを使用しなければなりません。

プロダクト・サポート・マテリアル：

- ABO のブランドやグループの名称、ロゴまたは商標が使用される場合は、アムウェイの名称やロゴ、またはアムウェイ・ブランドも対象アイテムに入れなければなりません。
- 対象アイテムは、アムウェイ指定業者を介して供給されなければなりません。アムウェイ・ブランド/ロゴの外観、配置、およびサイズはアムウェイが決定します。
- アムウェイ指定業者がブランドを冠したアイテムを提供していないときは、そのアイテム向けの商品、ブランディング、および必要性の詳細説明を添えて、新しいアイテム案を審査と承認のためにアムウェイに提出しなければなりません。

ABO が運営するオフィス：

- 別途定める「オフィスに関するガイドライン」を遵守しなければなりません。

注：アムウェイ・ロゴ/ブランドを使用する際、ABO はその都度、アムウェイが承認したロゴとブランドを使用しなければなりません。承認されたロゴおよびブランドは [amwaylive.com](http://amwaylive.com) からダウンロードできます。

## BSM の提出と審査

アムウェイが随時お知らせする「アムウェイ倫理綱領・行動規準」、諸規則に別途定めがある場合を除き、

BSM を販売、販売申込、供給、アクセス提供、または作成する全 ABO は、BSM が QAS のコンテンツ・スタンダードを遵守することを確実にし、かつ下記手順に従って審査および承認のためにアムウェイに提出する責任があります。アムウェイが BSM を審査し承認したとしても、適用法（第三者の知的財産の使用に関連する法律を含みますがこれに限定されません）の遵守に関連するいかなる責任からも ABO は免除されません。

## 保存される BSM

### ●提出前の手順

審査のために BSM を提出する ABO は、アムウェイの審査を受けるために提出される BSM が全て QAS のコンテンツ・スタンダードを遵守することを確実にするよう努めるものとします。

### ●提出手順：

1. ABO や BSM 提出者は、「BSM 承認申請書」、「BSM 承認申請事前チェックシート」および肖像権および個人情報に関する許諾書、要約書、ならびに BSM 全般の詳細説明をセットにして、承認を求める BSM のデジタルコピーをアムウェイが指定した窓口担当者または部署に提出します。「BSM 承認申請書」、「BSM 承認申請事前チェックシート」は、amwaylive.com からダウンロードできます。
2. アムウェイは、その裁量により提出された BSM の審査または審査なしの承認を行い、また対象が BSM に該当しない場合はそれを却下します。
3. BSM が一度承認されれば、アムウェイは BSM に承認番号を割当て、ABO に対して承認した旨を通知します。承認番号が BSM 上に表示された場合のみ、BSM の ABO（事情に応じてプロスペクト）向けのプロモーション、販売および供給がアムウェイにより正式に承認されます。アムウェイが特定しない限り、BSM の承認はアムウェイが BSM を承認した日の翌月から 1 年間有効です。承認期限切れの後は、BSM がアムウェイに再提出され改めて承認されない限り、そのプロモーション、販売または供給は行えません。
4. 審査の過程でアムウェイが QAS 違反を発見した場合、BSM は却下されるものとします。しかしながら、著作者および BSM に適用される権利の保有者が許可した場合、ABO は BSM をしかるべく編集をした上で、審査および承認を受けるべく再提出できるものとします。
5. BSM のプロモーション、販売または供給は、BSM がアムウェイにより正式に承認され承認番号を得るときまで行えないものとします。承認番号と共に販売有効期間を次のように表示しなければなりません：「承認番号：日本アムウェイ合同会社 \*\*\*\*\* 販売有効期間：\*\*年\*\*月\*\*日」これを下表記載の場所に配置しなければなりません。パッケージと承認番号および販売有効期間を含む最終的な BSM は、アムウェイに提出しなければなりません。

媒体	明記場所
DVD	映像内、および外装ケース
ウェブサイト/ブログ	トップページ
レシビ本/書籍	書籍本体内(インサージョン対応可)

## ミーティングおよびイベント BSM

### ●提出前の手順

ミーティングまたはイベントの前に、その主催者はミーティングまたはイベントのコンテンツが QAS のコンテンツ・スタンダードを遵守することを確実にするよう努めるものとします。

### ●録音・録画要件

ミーティングまたはイベントの主催者は、以下に述べるとおり当該ミーティングまたはイベントの録音または録画を制作しなければなりません。記録はミーティングまたはイベントの全容を収めなければなりません。来場者の姿を入れることはできず、またその品質はアムウェイがイベントやミーティングを QAS に照らしてその審査を行うのに十分なものでなければなりません。ミーティングまたはイベントの全容を収めるために来場者が写り込む場合は、ミーティングまたはイベントの企画に関与する主催 ABO は、来場者に対し、録画を行う旨と録画の目的を伝えなければなりません。

### ●提出手順：

1. ABO は、アムウェイが要求した場合、ミーティングの録音や録画をミーティングまたはイベント開催日の後少なくとも 60 日間は保管しなければなりません。
2. 必要とされた記録の提出をアムウェイが求めた場合、ABO はアムウェイが明記した方法に従って適時、記録を提出しなければなりません。

## 必要なトレーニング

BSMの制作もしくはミーティングまたはイベントを開催する ABO は全員、次の事項に関して必要なトレーニングを受講しなければなりません。

- a. QAS プログラム・スタンダードプロセスおよび要件、ならびに
- b. QAS コンテンツ・スタンダード

ABO に対するトレーニングは、アムウェイが無料で提供します。

さらに、ミーティングまたはイベントを開催する ABO は、ミーティングまたはイベントでスピーチする ABO が毎年 1 回確実に QAS コンテンツ・スタンダードを受領し、かつスピーカー向けのトレーニングを受講するよう手配しなければなりません。アムウェイから求められれば、ABO はトレーニングの開催方法、時期、および場所についての詳細を提供し、かつ出席者リストも提供しなければなりません。ABO は出席者から個人情報を取得する時は、個人情報の使用目的(出席者リストのアムウェイへの提出を含みます)の十分な説明を行わなければならない、かつ取得前に本人の同意を確認しなければなりません。

## コンテンツ・スタンダード

この文書は、アムウェイ・ビジネスを代表する ABO およびスピーカーの皆さんに対するスタンダードを記載しています。また、ABO の皆さんがビジネス・サポート・マテリアル(BSM)を作成する際のサポートを目的としています。

このスタンダードは広範な話題に及びますが、起こりうる全てのケースを具体的に説明して助言することは不可能です。ビジュアル、文脈、対象視聴者、規制上の制約、そしてプロスペクトや ABO の方々が受ける全体的な印象を含む多くの要素がコンプライアンスを決定します。

形式(印刷媒体、音声媒体、視覚媒体、アプリ、電子メール、ボイスメール、ウェブサイトおよびライブ配信等)の如何を問わず、誤った記述や、誤解を招いたり、不正確であったり、または人を欺く記述を BSM に含めることはできません。全ての BSM および BSM のプロモーションは、各マーケットにおいて ABO やスピーカーに対してアムウェイが定めたルールやポリシーを遵守したものでなければなりません。

アムウェイは、BSM の利用とミーティングへの出席が、ABO の皆さんのビジネス構築に当たり有効なツールとなり、および成功したグループとそのリーダーが開発したツールの利用や教えは、アムウェイ・ビジネスに有意義な影響を与えると信じています。

### ◆アムウェイ・オポチュニティのポジショニング

プロスペクトの方々へアムウェイ・オポチュニティをどのように伝えるかは、それをを行う ABO そしてビジネス全体の評判と信用に決定的な影響を与えます。大事なのは、プロスペクトと ABO の双方がアムウェイをして ABO の役割について明確かつ正確な理解を持つことです。プロスペクトに向けて話す際は、真実を述べ、正確でかつ誤解を招かないものでなければなりません。

#### プロスペクトにコンタクトし、招待し、そして関心を見極めるために

- この項でご紹介する資料は、アムウェイに対する関心の度合いを見極めることをその狙いとしています。アムウェイ・セールス & マーケティング・プランを紹介したり説明するための利用は想定していません。
- ABO やプライムカスタマーをスポンサーする活動に先立ち、以下のことを明示しなければいけません。そうすることで、相手がアムウェイの話聞くかどうかを考慮決める時間を得ることができます。(ABO の場合は以下①～⑥、プライムカスタマーの場合は以下①～④)
  - ①自身の氏名
  - ②アムウェイの ABO であること
  - ③アムウェイ・ビジネスへの勧誘が目的であること/プライムカスタマー制度とアムウェイ商品の紹介をしたいこと
  - ④アムウェイ商品の種類
  - ⑤更新年ごとの更新料の負担について
  - ⑥ ABO は、アムウェイやその関連会社と雇用関係を持つ従業員ではなく、独立した事業主であること

以下の行為は禁止されています。

- アムウェイ・ビジネスへの勧誘やプライムカスタマー制度の紹介が目的であることを告げずに、呼び止めて同行させ、一般の人が出入りしない場所でスポンサリングすること
- アムウェイ商品の購入を押し付けたり強制すること、または購入、在庫、売上などにノルマを課すること
- 真実に反したり、正確さを欠いたり、または誤解を招いたりすること
- 商品、特定負担、特定利益、契約の解除を含めた、アムウェイ・ビジネスに関する重要事項について、プロスペクトに故意に告げない勧誘行為

### アムウェイ・ビジネス・オポチュニティの説明

- アムウェイ・ビジネスは、商品販売を通じておよび ABO がスポンサーした人たちが商品を販売することを援助することを通じて、収入を得るオポチュニティとして説明しなければなりません。これは ABO に対して、商品、商品トレーニング、供給、販売、顧客サービス、そしてアムウェイ・セールス & マーケティング・プランを提供するビジネスです。
- アムウェイ・ビジネス・オポチュニティ以外のことをアムウェイ・ビジネスとして言及すべきではありません。ABO はオプションとしてのトレーニング・教育資料、ならびにコミュニティ・サポートであることを明確にしてください。
- ビジネス紹介にあたって主に、それが営利目的のビジネスではなく、自己改善、結婚生活の維持、または家族等との関係改善を含む自己啓発プログラムであると説明することは、ビジネスの表現として適切で

はありません。このような説明は、ビジネスの主な活動が収入を生み出す以外にあるとほのめかす可能性があります。

- アムウェイ・セールス & マーケティング・プランやアムウェイ・ビジネスが減税または免税手段の一つであると述べたり、ほのめかすことは認められません。
- アムウェイに対する欺瞞的な表現を使用することは許されません。アムウェイ・ビジネスのポジショニングとして認められない表現の例をいくつか以下に挙げます。
  - 雇用の機会
  - ソーシャル・イベント
  - 市場調査
  - 税金対策セミナー
  - 経済セミナー
  - 投資セミナー
  - 健康セミナー
  - 料理教室
- 契約の主当事者はアムウェイであり、アムウェイが以下のものを提供することをプロスペクトの方に明確にしなければなりません。
  - 以下を含むアムウェイの報酬プラン：
    - 報酬(およびその管理)
    - リワード(およびその管理)
    - 表彰(およびその管理)
  - 商品
  - 商品トレーニング、商品サポート
  - 流通
- 成功や収入が保証されることを述べたり、示す表現は認められません。
- アムウェイ商品を利用した料理教室、エステを行う場合、商品やビジネスを勧めるつもりはなくとも、必ず事前にアムウェイ商品を利用していることを伝えてください。
- ABO になるための費用は一切ありませんが、ビジネスを行うに当たり ABO は商品購入、更新料の支払い、およびその他経費の負担を行わなければならないことは間違いなく伝えてください。

### 推奨される言い回し

●アムウェイは健康と美容という二つの主要商品分野を対象として、高品質の日用品を製造しています。全商品に 100% 現金返済保証が付いています。アムウェイは、あなたが副収入とワークライフ・バランスを手に入れる機会を提供できます。これによりご家族や友人の方々と一緒に過ごす時間が増えるでしょう。普段どう過ごすかは、皆さんがご自身でお決めください。しかしアムウェイ・ビジネスはどれも次のような活動を伴います。

1. ご自身で商品を使用すること。
2. 気に入った商品をお客様に紹介すること。
3. あなたがスポンサーとなる方がご自分のアムウェイ・ビジネスを築く際にこれを支援すること。

このような活動にどれだけ多くの時間を割くか、または少ない時間に抑えるかは、ご自身で決めることができます。

### ◆プランの提示・ビジネス構築

ABO は、アムウェイ・セールス & マーケティング・プランが含まれるアムウェイ・ビジネスの概要が記載された最新の「概要書面(アムウェイ・ビジネス概要)」をプロスペクトに無償で提供することが求められます。

収入について直接または間接的に述べる場合は、真実で正確、かつ誤解を招かない必要があり、アムウェイ・セールス & マーケティング・プランおよび他のインセンティブ・プログラムを通じて得られる可能性のある収入のみを反映しなければなりません。その他の収入源は除外されます。

- アムウェイ・ビジネスの達成の種々のレベルにおける収入について述べる場合、毎年アムウェイが公表する最新の平均ボーナス取得額を用いて説明してください。
- アムウェイ・セールス & マーケティング・プランを述べる際は、バランスが取れたビジネス(ABO の商品販売、自己消費、およびスポンサー活動)の役割について、正確に、そして全てのアムウェイガイドライン、指示、手順およびポリシーに従って説明を行わなければなりません。
- ABO の商品販売** – お客様への販売行為こそが小売利益によるすぐに得られる収入の獲得手段であり、小

売利益以外に追加でボーナスを得るための要件であることを伝えなければなりません。

- 自己消費** – 自己消費については、それにより商品について学び、そして個人的な体験を積むことができ、ひいては商品販売にも有益であるという特徴を伝えなければなりません。個人使用により節約できる金額は収入には該当しませんので、そのような説明は避けるべきです。ビジネスを卸値で購入できる会員制組織であるなどとのほめかすことは認められません。アムウェイ・ビジネスの成功は、個人消費のみによっても築くことができ、スポンサリングも商品販売も不要であるなどとのほめかすことは、行動規準に沿っていません。なぜなら顧客の獲得こそがアムウェイ・セールス & マーケティング・プランの必須の要素だからです。
- スポンサリング** – スポンサリングにより ABO はアムウェイ・セールス & マーケティング・プランのオポチュニティを最大限にするものの、スポンサリングそのものから収入が得られる訳ではないことは強調されなければなりません。スポンサリングだけで ABO として成功でき、またはボーナスを得ることができる、などと述べたり、それをほめかすことは誤りであり認められません。スポンサリングについて説明するときは、スポンサーと新しい ABO との間のこれまでの、または現在の個人的なつながりが重要である点を強調しなければなりません。

### 推奨される言い回し

アムウェイ商品を使ってみたらとても良かったので、他の人達にもお薦めできると自信が湧きました。それで、新しいお客様に商品の話をするようになりました。

### 「アムウェイ・オポチュニティのポジショニング」で許される内容と許されない内容

※このリストは全てをカバーするものではありません

#### <許される内容>

- ダイレクト・セリングの機会
- アムウェイ・ビジネス
- アムウェイ・セールス & マーケティング・プラン
- アムウェイ・オポチュニティ
- 副業の機会
- 副収入を得る機会
- 努力に応じた収入の積み重ねにより資産形成につながる可能性があるビジネス

#### <許されない内容>

- フランチャイズ
- 経済 / 投資セミナー
- ダイヤモンド資格を得るには 6 人見つけて、スポンサリングするだけ
- 代理店
- 自己啓発プログラム
- 雇用の機会

### 内容が許されない理由

フランチャイズ事業者には、ダイレクト・セリングと異なる規制上のガイドラインが適用される可能性があります。

アムウェイ・セールス & マーケティング・プランをビジネスの説明以外のものとして説明するのは誤解を招きます。

手早く、簡単に成功し目的が達成できるという説明は、ビジネスの成功に必要な時間と努力に関する誤解を招きます。

### ◆時間と努力

- 成功は保証されているという説明は認められません。
- 働く時間の長さやその配分は、一人一人の ABO が完全に自由に決められます。アポイントメントを取る作業や、電話の回数等にノルマを課すことは認められません。

### ◆事実と数字

#### 企業情報

- 企業統計、格付および沿革についての情報は日本アムウェイや Alticor Inc. の最新の公表内容に沿ったものとし、これから逸脱することはできません。形式や媒体の如何を問わず、アムウェイや Alticor Inc. の専有情報および機密情報を利用することは認められません。
- ビジネスやアムウェイ商品の促進のために利用するものは、説明書、統計、直接引用、その他情報等を含み、常に真実、正確でかつ誤解を招かないものでなければなりません。さらに、スピーチおよび録音されたものを除き、統計を伴う BSM は全て、使用時の当該 BSM 内で、統計の情報源と日付を記載しなければなりません。

### 創業者ファミリー

- デヴォス家およびヴァンアンデル家については、アムウェイおよび Alticor 企業群の所有に関してのみ言及することが許されます。デヴォス家およびヴァンアンデル家の私的なプロジェクト、事業および慈善事業に触れる場合は、常にその内容について正確を期した上で、アムウェイおよび Alticor 企業群と明確に区別しなければなりません。

### 統計的情報

- グラフ、画像、引用、および統計的データに言及する場合は、それらが本質的に歴史的である場合を除き、確認された、信用できる最新(3年以内とします)の情報源によりその内容が裏付けられなければなりません。事実は、意図されるマーケットに適用できなければなりません。

### 推奨される言い回し

アムウェイは 1959 年米国ミシガン州で創立され、日本では 1979 年から事業を行っています。アムウェイは 100 を超える国や地域でその商品を販売し、世界中の ABO に対して支払った金銭的報酬は、歴史上、他のいかなるダイレクト・セリング企業よりも多いものです。\*

\* 出典 : Euromonitor International Limited: [www.euromonitor.com/amway-claims](http://www.euromonitor.com/amway-claims)

### ◆知的財産

#### 著作権のある素材の利用

- 第三者から入手したか、アムウェイもしくは Alticor Inc. が制作した、楽曲、テキスト形式の素材、グラフ、写真、人々やモデルの画像、ロゴ、もしくは商標を含むが、これに限定されない、著作権のある素材または他の知的財産を、所有者の適切なライセンス、許可または許諾なく、かつその証明もなく利用することは認められません。

BSM の開発または使用に関連して演奏、上演、記録または放送がなされた楽曲は、適切なライセンスを得ていなければなりません。ライセンスおよび許可に必要な全ての証拠は保管するものとし、かつアムウェイの求めに応じて提出しなければなりません。

- 著作権のある素材には、楽曲、書籍、雑誌、記事その他の文書(抜粋および翻訳を含みます)、講演、写真、図柄(インターネット上のクリップアートを含みます)、ウェブサイト・ブログ・他のソーシャルメディア上の投稿物、ビデオ、映画、演劇、彫刻、建物、および 3D 形態物、ならびにコンピュータ・ソフトウェアが含まれますが、これらに限定されません。
- 楽曲に関する特記事項：インターネットを介して再生、改変、演奏、上演、記録、放送またはインターネットを介してストリーミング配信された楽曲は、適切な書面による所有者の譲渡、ライセンスその他許可がない限り、または当該使用を許可する適用法を介した譲渡、ライセンス、その他の許可がない限り BSM に関連して使用することはできません。場合によっては記録された楽曲を利用する場合に複数のライセンスが必要となることがあります。入手した書面の許可は ABO が保管するものとし、かつアムウェイの求めに応じて提出しなければなりません。
- 著作権者は、著作権のある素材の使用について限定された権利だけを許諾することがあります。これらの権利は、期間、利用方法、地域または媒体等、いくつかの方法で制限される可能性があります。従って、ある状況において著作権のある素材を使用するためのライセンスは、他の状況では同じ素材が利用できないことがあります。ABO は、ご自分が行う著作権のある素材の利用が、著作権者が付与した許可の範囲内であるかを確認する責任があります。

### ◆ミス进行するためのコツ

1. インターネットで入手できる素材が無許可でも複写可能なものだと思込まないでください。インターネット上の投稿作品は著作権の対象であるかもしれません。これには ABO のサイトを訪れた方が提供した素材の再利用が含まれます。ご自分のサイトに投稿された素材の再掲載や再利用を希望されるときは(お客様の言葉を販促資料に再掲載する場合等を含みます)、必ず許可を求めてください。
2. ご自分のウェブサイトでコンテンツの投稿を許可した場合、他人による素材の投稿に対する条件は、

BSM 上の制約に従う必要があります。これにはアムウェイの承認を得ない BSM の投稿の禁止が含まれます。

3. iTunes ストアその他の楽曲提供者から楽曲を購入したとしても、購入者があらゆる目的で購入楽曲を利用できるわけではありません。例えば、ビデオ等で、BSM に関連して楽曲を利用したり、インターネット上での利用を行う場合、追加のライセンスが必要となることがあります。
4. 著作物のほんの一部でさえ引用する場合、著作権者の著作権を侵害することがあります。他人の記述や講演内容を利用する場合は、事前許可を取ってください。著作権者の氏名を出す場合も、書面許可が必要となる場合があります。
5. 著作権のある素材についてアムウェイが使用するライセンスを既に得ていたとしても、必ずしもそのライセンスが ABO によるその素材の利用に及びとは限りません。

#### ◆パブリシティ権

●個人の肖像を ABO の皆さんが BSM 内で利用することは、ご本人の事前の書面による許可がない限り控えてください。これには個人の氏名、写真、画像または音声が含まれます。これは著名人、アムウェイの社員そして他の ABO の方々に適用します。

ABO は、ご本人から書面による許可を入手した場合はこれを保管するものとし、かつアムウェイの求めに応じて提出しなければなりません。

●個人の画像の利用許可は、期間、利用方法、地域または媒体等、いくつかの方法で制限されることがあります。従って、ある状況において、ある人の肖像を利用する許可は、他の状況では同じ画像を利用する権利を許可しないことがあります。みなさんの利用が付与された許可の対象となっているか確認してください。

パブリシティ権が発生する典型的な例は以下のとおりです。

1. 写真に複数の人の姿が写り込んでいます。撮影者は ABO に対して写真利用の書面による許可を与えます。しかしながら、いかなる態様であっても、写真に写り込んでいる人の画像を利用するに先立ち、事前に個々の人達の書面による許可を得るべきです。(例えば、肖像権使用許諾同意書のような書面です。)
2. 著名人がモチベーションを高めるスピーチのために ABO のミーティングに登場します。ABO はスピーチを記録する許可をご本人から得ました。この許可は、著名人の氏名をビジネスの促進やその他の目的に利用する権利を自動的に含むものではありません。

#### ◆適切な商標利用

●第三者またはアムウェイもしくは Alticor Inc. の商標については、ABO は商標所有者の事前の書面での譲渡、ライセンス、またはその他の許可を得ない限り、その複製、配布その他の方法の利用は行わないものとします。書面許可は ABO が保管するものとし、かつアムウェイの求めに応じて提出しなければなりません。

●アムウェイまたは Alticor Inc. が所有する商標およびロゴの図柄、商品写真および企業関連の画像は、アムウェイが指定する承認済みの会社の提供元からのみ入手可能です。

●商標は固有の形容詞です(決して名詞ではありません)。その後には必ず商品の一般的な(または普通の記述的な)名称を添えなければなりません。会社の標準的なスタイルは、アルファベットで記載する場合は文字列の中で冒頭のみ大文字、または特有の字体、太文字、もしくは識別できる様式で商標を表示し、その後には“TM”シンボルを添えます。日本語表記としての標準的なスタイルの場合は、“TM”シンボルを添えるものです。標章自体が全て大文字または小文字の場合は、冒頭のみ大文字とするルールの例外となります。

例：L.O.C.™、Nutrilite™、XS™、Amway Queen™、アムウェイ キーン™

一般的な商品説明の用語にアルファベットを用いる場合は小文字だけにしなければなりません。

例：Artistry™ serum in mascara、アーティストリー™セラムインマスカラ

商標を示すシンボル(TM または®)は、商標を使用する都度、その最後に付ける必要があります。文章やコピーの中では、常に商品を説明する用語または名詞を商標の後に付けてください。

●以前に許可された BSM の複製、およびこのコンテンツ・スタンダードの公表日現在に制作され・承認される新しい BSM には、変更されたアムウェイの標準的なコーポレート・スタイルが適用されます。以前承認され、このクオリティ アシュアランス・スタンダードの公表日現在に存在している全ての BSM については、従前のアムウェイの標準的なコーポレート・スタイル(全て大文字か、または特有の字体、太文字、もしくは認識できる様式)でも認められます。

**商標告知** – TM シンボルは、その所有権の説明文を脚注に入れずに使用してください。ただし、アムウェイによる審査の過程で別途指示があった場合はこの限りではありません。標準的なコーポレート・スタイルは、文字列の中で冒頭のみ大文字、または特有の字体、太文字、もしくは識別できる様式で表示することです(例: Nutrilite™ サプリメント)。特有のスタイルのロゴの態様で標章が表示される場合は、小文字の使用もできます。一般的な商品の記述用語は、小文字だけが許されます(例: Artistry™ serum in mascara)。TM シンボルは、その都度商標の後に添えてください。

商号と商標は同じではありません – 商標を商号と混同してはいけません。商号は会社やビジネスの名称です。商号は固有名詞です。商号は所有格で使うことができ、一般名を必要としません。商号の後に商標を告知するシンボル(™または®)を使用することは必要ありませんし、適切ではありません。

例: 「アムウェイは素晴らしい商品を作っています」または「私はアムウェイの最新の Nutrilite™ プロバイオプラスが大のお気に入りです。」

#### ◆素材の品質

全ての BSM は、ABO にとって、プロフェッショナルで快適な視覚、感触、音声体験をもたらすものとしません。

アムウェイ制作の素材

●アムウェイが制作した素材は全て著作権で保護されており、その全部か一部かを問わずアムウェイの許可がない使用や複製は行えません。アムウェイが制作した素材を ABO が BSM に取り入れる場合、ABO はアムウェイの許可を得た上で、BSM の中でアムウェイ制作素材の後に次の告知を入れなければなりません。:

◎(制作年を入れる)(アムウェイの会社名を入れる(すなわち、Altacor Inc. または Amway Corp.))(マーケットを入れる)。

アムウェイ社員

●アムウェイの社員や担当者が話す内容は、アムウェイの事前の書面許可がない限り、その全部か一部かを問わず、記録、複製、利用、供給、または販売できません。

#### 他の情報

●定評のあるマスメディアの出版社が行ったテスト結果については、書面許可が得られれば、これを引用することは可能です。しかし、その結果をアムウェイまたはアムウェイ商品推奨として表明することはできません。BSM においてアムウェイ商品に関連して情報元として健康または医療関係団体や類似組織に言及することはできません。

#### ◆商品説明

アムウェイ商品を表現する際には、医薬品医療機器等法、景品表示法、特定商取引法等の関連法令に違反しない表現を使用してください。ABO は、日本での使用が承認されているアムウェイの公式情報源およびアムウェイの公式ウェブサイトに基づいて表現を作成しなければならず、アムウェイの公式情報源から引用した表現を誇張または省略することなくそのまま使用することもできます。

#### 商品のデモンストレーション

商品のデモンストレーションとは、アムウェイ商品のプレゼンテーションです。実際に使って商品の機能を紹介したり、商品の使用後に得られる結果を説明したりします。

アムウェイ商品が含まれるデモンストレーションについては、アムウェイが提供している公式のデモンストレーションのみを利用することができます。アムウェイ提供のデモンストレーション動画を利用することもできますし、ABO がその動画を見て指示を厳守してデモンストレーションを行うこともできます。また、以下の商品のデモンストレーションを行うこともできます。

- アムウェイのベースメイク/カラーメイク商品(スキンケア商品は除く)を使って自分自身にメイクアップをするもの
- ABO がアムウェイの調理器具を所定の用途(料理やその準備)に従って使用する様子が含まれるもの

#### 他社の商品との比較デモンストレーションを禁止します

化粧品や医薬部外品の他社商品との比較広告は医薬品医療機器等法のもとで禁止されています。ベースメ

イク／カラーメイク商品は化粧品ですから、その優位性を示すために他社の商品と比較するデモンストラーションを禁じます。たとえ事実を伝えたとしても、法令違反と判断されます。

## エンドースメント(推奨)および証言

- 原則として、化粧品や医薬部外品の効果に関する推奨および体験談は、医薬品医療機器等法により禁止されます。しかしながら、ABOは一对一で、またはそれに似た状況において、化粧品や医薬部外品の効果について推奨や体験談を行う場合、その推奨や体験談は正直であり、誤解を招くものでなく、さらに、化粧品の効果の範囲内もしくは当該医薬部外品の承認された効果の範囲内でなければなりません。
- 化粧品や医薬部外品以外の商品の推奨や体験談は正直であり、誤解を招くものでなく、さらに当該商品が医薬品や医薬品と同等のものであると示唆してはなりません。
- 推奨や体験談は、本人の正直な意見を反映したものでなければなりません。しかしながら、理容師や美容師のような専門家の推奨や体験談を使用することは許されません。
- アムウェイが法的に訴求できない商品の長を説明するために推奨や体験談を利用してはなりません。
- アムウェイとABOとの関係は明確にしておく必要があります。

## 許されないコンテンツ（一部の例示）

- 疾病に関する記述
- 医薬品的な説明
- 分析、診断
- 治癒、治療または予防に関する直接的または間接的な記述
- 薬草、有機、または自然という用語の使用(アムウェイがその商品、成分または農園の解説に当たり使用しているのと全く同じ内容で使用する場合を除きます)

## 推奨される言い回し

私達は、人々が日常的に使う商品を販売しています。アムウェイは幅広い商品カテゴリーにわたる450種類を超える良質な商品を提供します。これらには100%現金返済保証が付いています。

## ◆所得についての話

### 収入

- 所得について直接または間接的に表現する場合、その内容は真実、正確で、かつ誤解を招かないものでなければならず、かつアムウェイ・セールス & マーケティング・プランおよび他のインセンティブ・プログラムを通じ得られる収入のみを反映したものでなければなりません。アムウェイの行動規準に基づき、ABOの収入を説明する場合、アムウェイが公表している平均ボーナス取得額の最新の数字を用いなければなりません。
- 努力し続けること、資格達成することなしに、収入が継続的に発生すると(またはその同義語で)説明することは許されません。
- 収入に関する表現は全て、誇張のない、現実的なものでなければなりません。ABOの収入は、アムウェイが公表するABOの最新の平均ボーナス取得額を使用して説明されなければなりません。
- 収入が保証されているとか、確実に得られるといった話は認められません。

### 引退

- ABOは、アムウェイ・ビジネスを本業として行うために、従来の仕事を辞めても良いレベルまでビジネスを構築することができます。アムウェイ・セールス & マーケティング・プランを通じて収入を得るには時間と努力が必要であることを明確にする必要があります。アムウェイ・ビジネス・オポチュニティは生涯にわたる収入を保証するものではありません。アムウェイは、一般的な意味での「引退」を提案しません。なぜならば、収入の維持には資格が必要だからです。売上を実現できている限り、収入を得ることができます。

### 相続

- アムウェイ・ビジネスの相続については、相続人も資格を有し、ビジネスにおいて継続的な努力を行わなければなりません。このことを伝えず、アムウェイからの収入が相続可能であるなどと述べたりほめかすことは許されません。

## 推奨される言い回し

- あなたが実際にどれほど稼げるかは、あなた次第であり、あなたがどれだけアムウェイ・ビジネスに注

力するかによります。アムウェイは商品販売の結果に基づき人に報います。

## 所得についての話の許される内容と許されない内容

※このリストは全てをカバーするものではありません

### <許される内容>

- 説明している内容がアムウェイ・セールス & マーケティング・プランから得られる収入だということ  
を明確にしなければなりません
- 成績別ボーナスによる収入
- 継続的な努力を伝えたり暗示しながらの継続的な収入は認められます
- 商品販売に基づく維持可能な収入・ボーナスは、保証されたものではありません
- 実績に基づいた収入
- アムウェイが提供する最新の平均ボーナス取得額
- 低いリスク
- 努力に見合った権利的な収入(ボーナスが生涯にわたり得ることができる既得権からの収入として表現  
されない限りこの表現は許されます。)

### <許されない内容>

- 繰り返し得られる収入、不労所得、ロイヤリティ
- リスクがない
- 二度と働かなくてもいい
- 収入達成や、達成のピン・レベルに期限を設けること
- 個人使用により節約できる金額が収入であると説明すること
- 権利
- ボーナスが生涯にわたって受け取れる既得権から生ずる収入であると説明すること
- エメラルドは年収 1,000 万円、ダイヤモンドは年収 2,000 万円

## 内容が許されない理由

「繰り返し得られる収入、不労所得」等の言葉は、アムウェイ・ビジネスで収入を得るのに継続的な努力は  
不要であるとのほめかすものです。

具体的なピン・レベルや収入の達成に通常期待される期限を持ち出すことは、保証をほめかすものです。  
会員価格での購入に基づく節約分を収入または利益として説明することは誤解を招きます。

## ◆ミーティングおよびイベントへの参加ならびに BSM の購入

### 参加や購入は任意です

- ミーティングおよびイベント、BSM プログラムへの参加や、BSM の購入は任意であり、アムウェイ・  
ビジネス構築に当たって必須ではないことを説明しなければなりません。
- BSM プログラムへの参加は、ABO のビジネス成功に役立つこともありますが、成功を保証するものでは  
ありません。
- ABO としての登録に、「概要書面(アムウェイ・ビジネス概要)」を含め、いかなるものも購入が必要で  
あると示唆するのは認められません。

## 返金ポリシー

- BSM は全て、購入後 30 日以内であれば販売者に返却して購入価格の 100% (適用される税金分を含み  
ます)の返金を受けることができます。BSM を販売した人は、返金を行う責任と義務を負います。しかし  
ながら、ミーティングやイベントのチケット料金、または入場や参加の料金はプログラム・スタンダード  
に記載の例外を除いて返金不可となります。

## 金銭的責任

- 購入する ABO が、社会通念上金銭的に無責任な判断や行為だと思ふようなアムウェイ商品や BSM の購  
入、またはその他の行為や行動の話をすることは認められません。  
BSM に必要なお金が投資の機会であると述べたり、そのようにほめかすことは認められません。

## その他のビジネス・オポチュニティ

- アムウェイ・ビジネス以外のビジネス・オポチュニティの売り込みに BSM を利用することはできません。

## ミーティングおよびイベントへの参加ならびに BSM の購入について、許される内容と許されない内容 <許される内容>

- 資料の購入およびミーティングやイベントへの参加が任意であることを明確にしなければなりません
- サポートする仕組み
- トレーニングへの参加で得られるものは教育、モチベーション、ビジネス発展のためのサポート、コミュニティです

## <許されない内容>

- トレーニングへの参加が成功を保証すると述べたりほめかすこと
- トレーニングへの参加がアムウェイ・ビジネスを行う必須条件だと述べたりほめかすこと
- 結婚相談、スピリチュアルなカウンセリング、お金についてのカウンセリング
- トレーニングを高等教育と同等のものとして扱うこと

## 内容が許されない理由

成功はミーティングやイベントへの参加、または BSM の購入に基づいて保証されるものではありません。トレーニングの役割は、ABO がそのアムウェイ・ビジネスを構築するに当たりこれを支援することであり、個人的な問題のカウンセリングを提供するものではありません。トレーニングによって、従来型の教育に関連する学位や認定がもたらされることはありません。

## ◆アムウェイ・ビジネスの環境

アムウェイ・ビジネスは平等な機会のビジネスとして紹介しなければなりません。

## スピリチュアル・宗教に関する話

- スピリチュアルや宗教に関する話を交わすことは認められません。

## 道徳・社会的な問題に関する話

- アムウェイ、Alticor Inc. それらの関連会社、従業員または ABO の名誉を傷つけるような話は許されません。
- 他人の信念を毀損するような個人的な信念を表明するためにビジネスの場を利用することは認められません。
- ABO に対して家族および／または友人との接触を制限したり、その絆を断ち切るよう働きかけることは認められません。
- ABO に対して仕事にふさわしい服装を維持することを提言することは適切です。しかしながら、特定の制服を指定することはできません。

## 政治的な話

- 政治的な話を交わすことは認められません。

## ◆第三者(アムウェイ関係者以外)が制作した資料

第三者(アムウェイ関係者以外)が制作した資料を BSM として申請することは許されません。

## ◆ウェブサイト・ホームページ

ABO はウェブサイト / ホームページを開設してもよいですが、開設の前に審査および承認のためにアムウェイに「BSM 承認申請書」を提出しなければなりません。以下の項目を含むページは ABO のみにアクセスを制限するためパスワードで保護しなければなりません。

- アムウェイが承認した BSM のリスト
- BSM のコンテンツ
- アムウェイ・セールス & マーケティング・プラン
- ミーティング / イベント情報、チケット情報

## デジタルコミュニケーション・スタンダード

デジタルコミュニケーションとは、テキスト(文字)、画像、動画、音声、その他情報を電子的にコンピューターや携帯端末を使用して送信することです。これには全てのオンライン上のコミュニケーションが

含まれ、電子メール/SMS、ソーシャルメディアやメッセージアプリ (Facebook、Instagram、X、YouTube、LINE、WeChat、WhatsApp、Snapchat など)、ブログ、ホームページ、ポッドキャスト、ライブストリーミング、モバイル・アプリケーション、広告、掲示板/フォーラム、デジタルイベントなどを活用しますが、この限りではありません。

## 規則遵守

ABO は、アムウェイのビジネス、商品またはサービスに関する直接的または間接的な全てのデジタルコミュニケーションについて、「アムウェイ倫理綱領・行動規準」、「クオリティ アシユアランス・スタンダード (QAS)」、「デジタルコミュニケーション・スタンダード」および関連する法令・規則を遵守しなければなりません。また、オンライン上の各種プラットフォームの利用規約を守らなければなりません。

ABO が発信する情報は真実、正確、かつ誤解を招かないものでなくてはなりません。アムウェイは、ABO のデジタルコミュニケーションについて、その削除、取り消し、消去、修正、またその他いかなる是正も求めることができます。

このスタンダードに記載されている例示は、参考にするためのものであり、許可/不許可の全てを取り上げてはいません。

## 禁止されるデジタルコミュニケーション - スпамメッセージ / 未承諾広告メール

ABO は、スパムメッセージや未承諾広告メールを送信することはできません。この「デジタルコミュニケーション・スタンダード」ではスパムメッセージを、1 対 1 の個人的な既存の関係のない相手や、アムウェイを紹介する前の直接的な相互交流のない相手に対して送られるデジタルコミュニケーションとして定義しています。ABO からのデジタルコミュニケーションを受け取ることを承諾していない個人に対して送られるメッセージ、またデジタルコミュニケーションを事前に拒否したり、対象から外してほしいと意思表示をしている個人に対して送られるメッセージはスパムメッセージになります。

未承諾広告メールは、「特定商取引に関する法律」や「特定電子メール法」により厳しく規制されており、承諾を得ていない相手にアムウェイのビジネスや商品の広告を含む内容の電子メールを送ることは禁止されています。

## オンライン上でコミュニティをつくる

デジタルコミュニケーションを利用して、興味があることや話題を共有するために人がオンライン上に集まっているのがオンラインコミュニティです。例えば Instagram のアカウント、LINE のグループ、趣味の交流サイトなどがオンラインコミュニティです。ABO はアムウェイのビジネスや商品について話すオンラインコミュニティをつくることができます。コミュニティをつくる際には、プル型とプッシュ型といわれる 2 つのコミュニケーション方法を上手に利用して、スパムメッセージ/未承諾広告メールとなることを回避します。

ABO はどのような状況であっても、直接的か間接的かを問わず、他の系列の ABO に系列の変更を勧誘したり、変更の手伝いをするのは一切禁止されます。

## プル型のコミュニケーション

ABO は、個人が ABO の投稿や書き込みを見つけて「オプトイン」できる環境をつくり、相手を特定せず広くアムウェイに関する情報を発信することが認められます。これをプル型のコミュニケーションといいます。

このスタンダードで定義する「オプトイン」とは、個人が情報や交流を求めて自ら ABO のデジタルコミュニケーションを見つけて、コメントやフォロー、「いいね！」をしたり、ABO のオンラインコミュニティに参加や登録をしたりすることをいいます。ABO からのデジタルコミュニケーションを受け取ることに積極的な意思を示していることや承諾している状態も「オプトイン」です。

プル型のコミュニケーションは、ABO が単独で所有または管理するデジタル資産上に情報を投稿し、個人がそれを見つけて「オプトイン」することから始まります。デジタル資産とは、ソーシャルメディアのアカウントやウェブサイトなどを指します。この方法でオンラインコミュニティを作っていくことにより、投稿を見ている個人がスパムメッセージや未承諾広告メールを受け取ることなく、個人が自ら ABO とつながることを選択することができます。

## 【例】プル型のコミュニケーション

- (a) ABO がアーティストリー商品についてポストします。個人がその ABO の X アカウントを見つけ、コメントします。ABO はこの個人とコミュニケーションを始めることができます。なぜなら、このデジタル資産は ABO が所有または管理しており、個人は自らそれを見つけてコメントすることによって、

その ABO のコミュニティに「オプトイン」しているからです。

- (b) ABO がアムウェイ・ビジネスに関する情報を掲載する Facebook ページを作り公開します。これは認められます。なぜなら、その Facebook ページは ABO が単独で所有または管理するデジタル資産であり、投稿を見たい個人は自らそのページに「オプトイン」しなければならないからです。
- (c) ABO がハッシュタグ「#LifewithAmway」をつけて自分のアカウントに投稿し、個人が Instagram の検索から ABO を見つけられるようにします。これは認められます。なぜなら、ABO がハッシュタグをつけたアカウントは、ABO が単独で所有または管理しているデジタル資産であり、個人は積極的にそれを探して、その ABO のコミュニティに「オプトイン」することができるようになってきているからです。
- (d) ABO が自分の公開された X のプロフィールにアーティストリーのリップについて書き込みます。個人が X の検索機能を使って ABO の投稿を見つけて「いいね！」をします。これを受けて ABO は個人に返信してフォローします。これは認められます。なぜなら、投稿に「いいね！」をすることで個人はその ABO のコミュニティに「オプトイン」したからです。
- (e) 公開されている YouTube チャンネルのコメント欄に、ABO が自分のアムウェイ・ビジネスの Facebook ページを宣伝するためにそのリンク先を貼ります。これは認められません。なぜなら、コメント欄にリンク先を貼った YouTube チャンネルは、ABO が所有または管理しているデジタル資産ではないからです。

誰でも閲覧できる環境のデジタルコミュニケーションの中に、アムウェイ・ビジネスへ参加することを勧める内容が含まれる場合は、「特定商取引に関する法律」により重要事項と広告主の表示が必要になります。ABO は、アムウェイ公式ウェブサイトの法定広告記載事項のリンク (<https://amwaylive.com/go/law/>) を貼り、氏名、住所、電話番号を明記することが必要です。

またニュートリライト商品やアーティストリー商品を販売促進する内容がデジタルコミュニケーションに含まれ、誰でも閲覧できる環境で投稿されている場合、商品に関する表現は、「医薬品医療機器等法」によりその効能効果の表記が定められていることに留意してください。効能効果を個人の体験談として表現することはできません。

全ての商品の説明において、QAS コンテンツ・スタンダードに準拠した表現を使用してください。

## プッシュ型のコミュニケーション

ABO は、個人やグループにメッセージを送信したり、コンテンツをデジタル資産上に投稿したりすることができます。これをプッシュ型のコミュニケーションと言います。

プッシュ型のコミュニケーションには 2 つのタイプがあり、1 つは認められますが、もう 1 つは認められません。

### 認められるプッシュ型のコミュニケーション

ABO は、既に 1 対 1 の個人的な交流がある個人に対して、メッセージやコンテンツを自分から送信することができます。さらに、ABO からデジタルコミュニケーションを受け取ることを承諾したり、ABO のコミュニティに入ることに興味を示している個人にメッセージやコンテンツを自分から送信したり投稿したりすることができます。

ただし、アムウェイのビジネスや商品、プライムカスタマー入会をお勧めするような内容が個人に送信されるメッセージに含まれる場合、コミュニケーションをしている相手がアムウェイの ABO であることを認識していて、ABO 登録を勧める場合は ABO 登録への勧誘に先立ち、スポンサーはスポンサーする相手に以下のことを明示し相手に勧誘を受けるという認識を持つようにした上で、アムウェイ・ビジネスの説明をすることへの承諾を得る必要があります。

なお、「アムウェイご紹介カード(アムウェイビジネスオーナー)」は、ABO 登録への勧誘に先立ち、必ず相手に送らなければなりません。

①自身の氏名

②アムウェイの ABO であること

③アムウェイ商品を購入し使用して、気に入った商品を紹介するアムウェイ・ビジネスへの勧誘が目的であること

④アムウェイ商品の種類

プライムカスタマー入会を勧める場合は、相手の承諾を得て説明することができます。

### 【例】認められるプッシュ型のコミュニケーション

- (a) ABO が自分の Instagram のフォロワーである個人に対してニュートリライト商品についてメッセージを送ります。これは認められます。なぜなら、個人は ABO のアカウントのフォロワーになることに

よりその ABO のコミュニティに「オプトイン」しているからです。ただし、ニュートリライト商品についてメッセージを送る前に十分に相互交流をして、個人がアムウェイの ABO からアムウェイに関するデジタルコミュニケーションを受け取ることを承諾していることが前提です。

- (b) ABO が自分の Facebook ページに美容情報を投稿します。個人がこれを見つけて「いいね!」をします。ABO はアムウェイ商品について話すために個人にダイレクトメッセージを送ります。これは認められます。なぜなら、個人は Facebook の投稿に「いいね!」をしたことでその ABO のコミュニティに「オプトイン」したからです。ただし、商品についてメッセージを送る前に十分に相互交流をして、個人がアムウェイの ABO からアムウェイに関するデジタルコミュニケーションを受け取ることを承諾していることが前提です。
- (c) スポーツイベントで ABO が個人と知り合い、LINE の ID を交換して、アムウェイ・ビジネスに関してメッセージをダイレクトに交わします。これは認められます。なぜなら、ABO は個人と対面で知り合い、1 対 1 の関係があるからです。ただし、アムウェイ・ビジネスに関してメッセージを受けることを個人が承諾していることが前提です。
- (d) ABO が趣味のお料理専用の Facebook グループの単独のオーナーで、グループのメンバーに向けてアムウェイの調味料の購入をお勧めするコンテンツを投稿します。Facebook グループの規則が守られていれば、これは認められます。なぜなら、ABO は Facebook グループのメンバーと相互交流があり、メンバーは ABO のコミュニティの一員として「オプトイン」しているからです。
- (e) 趣味の釣りのオンライングループで、そこに参加している個人が「アムウェイの ABO の知り合いがいる人はいませんか?」と投稿しました。ABO が同じグループにいて個人にダイレクトメッセージを送信できる環境であればメッセージを送ることは認められます。グループの他のメンバーが ABO を紹介するため、個人の連絡先などを ABO に教えるような場合、個人が ABO からのメッセージを受け取ることに同意が得られていることをメンバーに確認した上で、ABO は個人にメッセージを送ることが認められます。

### 認められないプッシュ型のコミュニケーション

ABO が 1 対 1 の既存の関係や相互交流のない相手や、ABO からのデジタルコミュニケーションを受け取る意思を示していないまたは承諾していない相手とデジタルコミュニケーションをすることは認められません。この行動はスパムメッセージ/未承諾広告メールの送信に該当するため一切認められません。

### 【例】認められないプッシュ型のコミュニケーション

- (a) ABO がオンライン掲示板で見つけた個人に対して、アムウェイに関する内容のメッセージを送ります。これは認められません。なぜなら ABO と個人の間には 1 対 1 の関係はなく、事前の相互交流もなく、個人は ABO のコミュニティに「オプトイン」していないからです。
- (b) ABO が地域活動団体に参加していて、団体に登録している近隣住民のメールアドレスや LINE ID などの情報を入手します。次に開催するアムウェイのホームミーティングに近所の人達を招待するためにこの情報を使用してメッセージを送信します。これは認められません。なぜなら、団体活動をしている立場で入手した情報の不正利用となり、相手は ABO からのメッセージを受け取ることに承諾していないからです。
- (c) ABO が LinkedIn の同じ同窓会グループに属している知らないメンバーに、アムウェイ・ビジネスに関するメッセージを送ります。これは認められません。なぜなら、ABO はこのデジタル資産上のグループを所有も管理もしておらず、その個人と既存の人間関係もなく、これは個人が ABO のコミュニティに「オプトイン」している状態ではないからです。

### ABO に限定する内容(ライブストリーミングに一部例外あり)

次の内容を含むデジタルコミュニケーションは、ABO が閲覧を限定したコミュニティでのみ投稿、掲載が可能です。

- アムウェイにより承認されたビジネス用 BSM および BSM 予告
- ミーティング/イベント情報、チケット情報

### 投稿が禁止される内容

次の内容を含むデジタルコミュニケーションは、いかなる閲覧環境においても投稿や掲載は認められません。

- 系列の構成やそこに含まれる ABO の氏名等個人情報
- 機密および取り扱いに注意が必要な情報。これにはアムウェイに関する全ての未発表情報、経営陣の人事、関連施設、買収等が含まれます。

## オンラインコミュニティでの交流

個人がいったん ABO のオンラインコミュニティに自由な意思と選択で「オプトイン」すれば、その後はプル型かプッシュ型かを問わず、その個人とデジタルコミュニケーションをすることができます。その際に ABO は、「アムウェイ倫理綱領・行動規準」、「クオリティ アシユアランス・スタンダード」、およびこの「デジタルコミュニケーション・スタンダード」を遵守してください。

しかしオンラインコミュニティを作ろうとするときは、必ずこのプル型およびプッシュ型のコミュニケーションを活用し、さらに次の各項も遵守しなければなりません。

### アムウェイ・ビジネス、プライムカスタマー制度の紹介

ABO は、個人が ABO のコミュニティに「オプトイン」していることを前提に、その ABO が単独で所有または管理しているデジタル資産上でアムウェイ・ビジネスやプライムカスタマー制度の紹介をすることができます。同様に、ABO と 1 対 1 の個人的な既存の関係があり、十分な相互交流をしている個人に対して、アムウェイ・ビジネスやプライムカスタマー制度の紹介をすることができます。これらのデジタルコミュニケーションには相手のアクションを促す文言(リンクを貼るなど)を含めることができます。

なお、誰でも閲覧できる環境でアムウェイ・ビジネスへ参加することを勧める内容を投稿する場合は、「特定商取引に関する法律」により重要事項と広告主の表示が必要になります。ABO は、アムウェイ公式ウェブサイトの法定広告記載事項のリンク (<https://amwaylive.com/go/law/>) を貼り、氏名、住所、電話番号を明記することが必要です。また、特定した個人に ABO やプライムカスタマーになることを勧めるような内容のメッセージを送る場合は、「アムウェイ倫理綱領・行動規準」に則り、アムウェイのビジネス・商品や ABO 登録を勧める場合は ABO 登録への勧誘に先立ち、スポンサーはスポンサーする相手に以下のことを明示し相手が勧誘を受けるという認識を持つようにした上で、アムウェイ・ビジネスの説明をすることへの承諾を得る必要があります。

なお、「アムウェイご紹介カード(アムウェイビジネスオーナー)」は、ABO 登録への勧誘に先立ち、必ず相手に送らなければなりません。

- ①自身の氏名
  - ②アムウェイの ABO であること
  - ③アムウェイ商品を購入し使用して、気に入った商品を紹介するアムウェイ・ビジネスへの勧誘が目的であること
  - ④アムウェイ商品の種類
- プライムカスタマー入会を勧める場合は、相手の承諾を得て説明することができます。

### ABO が作成するコンテンツ

ABO は、動画、音声、画像(商品、人、その他)および ABO 本人の画像(本人撮影)を作成して、オンライン上の交流に活用することができます。アムウェイ商品が含まれているかどうかは問いません。ただし、添えられるアムウェイに関する文言は真実であり、正確で、誤解を招かないものでなくてはなりません。なお、ABO が作成したコンテンツにアムウェイのブランドロゴが含まれる場合、デジタル資産のプロフィールや背景に使用することはできません。

### 【例】アムウェイ・ビジネス、プライムカスタマー制度の紹介

- (a) ABO が、本人の Instagram のアカウント上にアムウェイ商品を手にした自撮り画像を投稿し、「アムウェイ・ビジネスについてもっと知りたい人はダイレクトメッセージをください」という相手のアクションを促す文言を加えます。これは認められます。なぜなら、ABO はこのデジタル資産を管理または所有しており、このメッセージを見た個人はメッセージを送るかどうか自由な意思で選択することができるからです。ただし ABO は、アムウェイ・ビジネスの広告をしているため、この投稿にアムウェイ公式サイトの法定広告記載事項のリンクを表示し、氏名、住所、電話番号を明示していなければなりません。
- (b) ABO が X アカウントで ABO になることを勧める内容をポストします。フォロワーに向けて ABO になることのメリットを説明し、なりたい人は自分に連絡をするよう呼びかけます。これは認められます。なぜなら、このポストを見た個人は今後ビジネスに関する追加情報を受け取るかどうか、個人の自由な意思で選択することができるからです。ただしこのポストで ABO は、アムウェイ公式サイトの法定広告記載事項のリンクを表示し、氏名、住所、電話番号を明示していなければなりません。
- (c) ABO が友人のブログの投稿欄に、アムウェイ・ビジネスを勧める内容の動画を投稿します。これは認められません。なぜなら、ABO はデジタル資産の所有者でも管理者でもなく、ブログの利用者は ABO のコミュニティに「オプトイン」していないからです。

(d)ABOのXアカウントにフォロワーからプライムカスタマーになりたいとダイレクトメールが届きました。ABOは、自身の氏名、アムウェイのABOであること、プライムカスタマー制度やアムウェイ商品の紹介が目的であること、アムウェイ商品の種類を伝えた上でアポイントメントをとり、相手の承諾を得て、自らをスポンサーとしたプライムカスタマー制度の紹介を行いました。これは認められます。

### **ABO・プライムカスタマーのスポンサー活動における氏名、目的などの明示義務**

商品について興味をもった個人からメッセージを受けた場合、ABOは自分がアムウェイのABOであることや氏名等をまず明示し、相手がアムウェイのABOとコンタクトしていることが分かるようにしてください。また、ABO登録や、プライムカスタマー入会を勧める場合は、「アムウェイ倫理綱領・行動規準」の5.スポンサーの責任と義務を遵守してください。

### **アムウェイ商品の流通**

ABOは、スパムでない限り、アムウェイ商品の購入方法についての情報を伝え、シェアすることができます。興味をもった方にシェアクーポンコード(アムウェイ公式ウェブサイト(amwaylive.com))にて商品を購入する際に使用するクーポンコード)を提供することができます。ABOが仕入れた商品をABOのオンラインコミュニティ上で販売する行為は、認められません。「特定商取引に関する法律」の通信販売に該当し詳細に表示規制されているためです。

### **ABOが作成するコンテンツ/プロダクトプレイスメント**

ABOは、動画、音声、画像(商品、人、その他)およびABO本人の画像(本人撮影)を作成して、デジタルコミュニケーション・スタンダードを遵守した上で、アムウェイ商品を販売促進することに活用することができます。アムウェイ商品が含まれているかどうかは問いません。ただし、添えられるアムウェイに関する文言は真実であり、正確で、誤解を招かないものでなくてはなりません。なお、ABOが作成したコンテンツにアムウェイのブランドロゴが含まれる場合、デジタル資産のプロフィールや背景に使用することはできません。

### **アムウェイ商品の不正流通**

ABOは、広く一般への販売を目的としたオンライン上のプラットフォームを利用してアムウェイ商品を流通させることは禁止されています。(例：アマゾン、楽天、ヤフー、メルカリ、オークションサイトなど)また、このような行為を行う第三者へ商品を流通させることも禁止です。(例：商品買取業者、仲介事業者など)このような商品の流通は、人と人の信頼関係により築かれたアムウェイ商品の流通ネットワークを阻害するものであり、多くのABOのビジネス活動とアムウェイおよびブランドのレピュテーションを傷つけます。アムウェイはこれらの流通経路を認めていません。ABOは、影響力のある第三者を活用して、アムウェイ商品の流通を代行させるような行為は認められません。流通実績を増やしたりその第三者のアカウントの人気を上げるために、アムウェイについて誤解をあたえるような手段を使うことも認められません。

### **【例】アムウェイ商品の流通**

- (a)ABOが自分のFacebookページにアムウェイ商品をプロモーションする画像を投稿し、「興味がある人は連絡ください」と相手のアクションを促すメッセージを添えます。これは認められます。なぜなら、相手のアクションを促す投稿をしたデジタル資産はABOが所有または管理しており、ABOに自ら連絡をしてくる個人は「オプトイン」しているからです。
- (b)ABOがアムウェイ本社の公式Facebookページに、商品をほしい人は自分に連絡するようにアクションを促す投稿をします。これは認められません。なぜなら、このFacebookページはABOが所有または管理しているデジタル資産ではないからです。
- (c)ABOがアマゾンで商品を販売するためにアーティストリー商品を出品します。これは認められません。なぜなら、アマゾンは一般への販売を目的としたオンラインプラットフォームであり、そこで販売することはアムウェイ商品を不正流通させていることになるからです。他のABOのビジネス活動やアムウェイとそのブランドを阻害するため認められません。
- (d)ABOがアムウェイ商品の流通やプロモーションのためにユーチューバーを活用します。ユーチューバーがアムウェイ商品を販売することは認められません。なぜなら、ユーチューバーは第三者であり、アムウェイ商品の販売は許可されていないからです。

### **他のコミュニティ/ビジネスとのブレンディング**

ブレンドされたデジタル資産(SNSアカウントなど)とは、ABOの個人的なデジタル資産において、趣味

やビジネスが混合しているものをいいます。ABO はアムウェイ・ビジネスとアムウェイ以外のソーシャルコミュニティやビジネスをブレンド(混合)させることができます。これは自分が所有または管理するブレンドされたデジタル資産で、ABO がアムウェイ以外のコミュニティやビジネスを用いて、アムウェイ商品の宣伝や推奨を行い、これを通じてプロスペクトとコミュニケーションできることを意味します。また ABO はブレンドされたデジタル資産で、アムウェイのコミュニティを用いて、アムウェイ以外の商品の宣伝や推奨を行い、これを通じて見込み客とコミュニケーションできることも意味します。ただし、ABO がその他の ABO に対してその影響力を誤用しないことを条件とします。\*

\*誤用には、系列上位がその他の ABO に対して、ビジネスを成功させるため、自分が宣伝／推奨するアムウェイ以外の商品・サービスの購入・利用が必須であることを明示、または暗示することが含まれますが、これに限りません。スポンサーや系列上位は、その他の ABO にアムウェイ・ビジネスの構築にかかわるサポートや支援の提供と引き換えに、アムウェイ以外の商品・サービス(興行イベントのチケット、映像が含まれる)の購入・利用の推奨、高圧的な勧誘、強制を行ってはなりません。

ABO のブレンドされたデジタル資産(個人的なアカウント)は、一つの営利ビジネス専用のものであってはならず、オンライン小売りを目的として用いられるものであってもなりません(イーコマース取引用のデジタル資産など)。ABO はアムウェイの公式デジタル資産や自分のアムウェイ専用デジタル資産を用いて、アムウェイ以外のビジネスへ登録させたり、サービスを提供したり、商品を販売するなどの目的で、見込み客を探すことはできません。反対に、ABO は自分のアムウェイ以外のビジネス専用の資産を用いて、アムウェイの商品やサービスの宣伝、推奨、販売およびアムウェイの紹介を行うことはできません。ブレンドされたデジタル資産では、その資産、コミュニティ、またはビジネスの諸条件を守らなければなりません。

## 例外

下記は ABO がブレンドし、活用し、宣伝し、推奨する対象の例外となっています

- 競合他社(ダイレクトセリングやマルチレベルマーケティング(MLM)ビジネス)商品やビジネス機会
- オンライン販売が認められていない、あるいは販売にライセンスや許可が必要とされている商品やサービス。例：ローン、金融投資、法的サービス、医療サービスなど
- 誤解を生むようなビジネスやライフスタイル。例：ポルノ、たばこ、政治、代替医療、宗教、ギャンブル、投資スキームなど
- メンター、ライフスタイルコーチング、結婚相談やスピリチュアル・カウンセリング、または話し方セミナーや起業家の育成を提供するサービス
- アムウェイへの勧誘を目的と見せかけ、後にアムウェイの商品やビジネス・オポチュニティ以外の商品やサービスを提供するあらゆるもの

加えて、アムウェイ商品群のうち、特定の商品と直接競合する、または機能的に同じ類の商品については、引き換えに何かしらの金銭的報酬を受け取らない限りにおいて、活用、宣伝、推奨は行うことができます。しかし、これらの商品はブレンドされたデジタル資産上で販売することはできません。

## 他のコミュニティ／ビジネスとのブレンディングの例

- ABO がロードバイクに情熱を持っており、自分の個人的な、小売り用ではないデジタル資産を、他のバイクファンとチャットや意見交換する目的で運営しています。また、ニュートリライト商品を使った健康的なライフスタイルを勧めるためにも使っています。これは認められます。なぜなら、ABO はそのデジタル資産の所有者または管理者で、そのサイトはオンライン小売りだけを目的としておらず、コンテンツを見る人は自ら「オプトイン」しているためです。
- ABO が自分のブログにお気に入りの口紅 5 本のリストを投稿していて、そのうちの 1 本はアーティストリーのリップスティックです。これは認められます。なぜなら、ABO はこのデジタル資産の所有者、管理者であり、アムウェイ商品と直接競合する他社商品のブレンディング、活用、宣伝、推奨が認められているためです。ただし、これらの商品の販売は禁止されています。また競合商品についての投稿に対して金銭的な報酬を受け取っている場合も、これらの活動を行うことはできません。
- ABO がアムウェイ・ビジネスについて自分のレストランビジネスの Instagram アカウントに投稿します。これは認められません。なぜなら、そのデジタル資産は営利ビジネスであるレストラン専用に使われているためです。
- ABO はミュージシャンで、自分の音楽を宣伝、販売するためにウェブサイト運営しています。ABO は Facebook にアムウェイ専用のビジネスページを開設し、次のツアーの日程をライブストリーム情報として流し、ABO にチケット購入を勧めます。これは認められません。なぜなら、ABO はアムウェイ専用のデジタル資産を用いて、プロスペクトに対して、自分のアムウェイ以外の、ビジネスのためのチケットを購入するよう勧めているためです。

- (e) ABO がライフスタイルコーチングビジネスを宣伝するためにウェブサイトを開設しました。一人の個人がサイトを見つけ ABO と会いましたが、その ABO がアムウェイビジネスオーナーになる人を勧誘するためにサイトを利用していることが発覚する結果となりました。これは認められません。なぜなら、このビジネスはブレンディングが認められていないビジネス／サービスに含まれているためです。
- (f) ABO が自家製せっけんを販売しているというプロフィールをブレンドされた Facebook に載せています。これは認められません。なぜなら、ABO が販売しているせっけんはアムウェイのせっけんと直接競合し、機能的に同じ類の商品であるためです。

### 一般広告およびプロモーション

ABO は、居住している地域内に限定した無料の検索連動型のリスティング広告を利用することができます。これには相手のアクションを促す文言を含めることもできます。掲載に当たり、以下の表示が義務付けられます。

1. 氏名 (登録氏名、法人 ABO の場合は法人名および代表者氏名)
2. 住所
3. 電話番号 / e-mail
4. アムウェイビジネスオーナー
5. 法定広告記載事項のリンク (<https://amwaylive.com/go/law>)

ABO は、有料広告 (ブースト広告、スポンサー広告、ディスプレイ広告、インストリーム広告またはリスティング広告を含みますがこれらに限定されません) を利用して広告宣伝することは認められません。なぜなら、これらの広告宣伝は ABO 活動に不平等な優位性を与え、アムウェイと直接的に競合する可能性があるからです。

無料、有料を問わず、クラシファイド / 案内広告、SNS 広告なども認められません。クーポンサイト、オークション / フリーマーケットサイト、資金調達サイト、その他あらゆる商取引サイト上での広告宣伝は認められず、対象となるサイトはこれらに限定されません。これらサイト上での広告宣伝は、ABO 活動を脅かし、アムウェイおよびそのブランドのレピュテーションを危うくする可能性があります。

### 【例】一般広告およびプロモーション

- (a) ABO がアムウェイの広告宣伝をするために Google ビジネスプロフィール (旧マイビジネス) のリスティングに登録します。これは認められます。なぜなら、それは無料の検索連動型のリスティング広告であり、ABO の居住地域を対象に利用しているからです。ただしアムウェイが義務付けている項目は必ず表示しなければなりません。
- (b) ABO が Facebook に掲載するアーティストリー ロンジェビティ クリームのスポンサー広告を制作します。これは認められません。なぜなら、スポンサー広告による広告宣伝は ABO 活動に不平等な優位性を与え、アムウェイと直接的に競合する可能性があるからです。
- (c) ABO が Google 広告 (旧アドワーズ) のキーワードの入札単価を設定してキャンペーン広告を作成します。これは認められません。なぜなら、これらはアムウェイの広告宣伝活動と競合する可能性があり、さらに ABO 活動に不平等な優位性を与えるからです。
- (d) ABO がアムウェイ・ビジネスを一緒にする仲間を募集するため「ジモティー」に広告を掲載します。これは認められません。なぜなら、「ジモティー」はクラシファイド広告であり、アムウェイおよびそのブランドのレピュテーションを危うくする可能性があるからです。

### 動画、音声およびライブストリーミング

デジタルコミュニケーションで利用される動画、音声、ライブストリーミング (動画 / 音声のリアル配信を全て含む) は、ABO が所有または管理するデジタル資産上で利用される限り、アムウェイへの事前申請や書面承認が不要な BSM として規定されます。ただし、含まれる内容によってクオリティ アシユアランス・スタンダードにより所定のピン・レベルを満たしている必要があります。

ABO は、事前にアムウェイに提出をして内容の相談や確認をすることができます。制作される BSM は「アムウェイ倫理綱領・行動規準」、「クオリティ アシユアランス・スタンダード」、その他関連する法令や規則を遵守していません。

動画、音声およびライブストリーミングには次のものを含めることはできません。

- 系列の構成やそこに含まれる ABO の氏名等個人情報
- 承認された BSM の掲載や価格表示

●機密および取り扱いに注意が必要な情報。これにはアムウェイに関する全ての未発表情報、経営陣の人事、関連施設、買収等が含まれます。

録画、保存されないライブストリーミングには次のものを含めることができます。

- アムウェイ・セールス&マーケティング・プランの情報、アムウェイで得られる収入や報酬を取得する方法やアドバイスなど
- 商品用 BSM および BSM 予告
- ミーティング情報 / イベント情報、チケット情報

動画や音声(録画または保存されたライブストリーミングを含む)を配布、販売、またオフラインでのイベントやミーティングなどに活用する場合は、クオリティ アシュアランス・スタンダードによりその取り扱いには所定のピン・レベルを満たしている必要があります、アムウェイによる事前の書面承認が必要です。さらに、以下の内容を含む動画、音声(録画または保存されたライブストリーミングを含む)についても、その取り扱いは所定のピン・レベルを達成している必要があります、アムウェイによる事前の書面承認が必要です。

- セールス&マーケティング・プランの説明、およびそれに含まれるアムウェイで得られる収入や報酬を取得する方法やアドバイスなど(ABO 向けかプロスペクト向けかは問わない)
- カタログ、商品ガイドなど会社資料にはないアムウェイ商品に関する説明
- スポンサリングの方法など
- ABO の収入公表
- 楽曲、ロゴ、図形 / 記号、画像などの第三者の知的財産(これらは知的財産権を所有する第三者からの利用許諾を書面で取得することが必要)

### ウェブサイト、モバイル・アプリ、ポッドキャストおよびブログ

ABO は、ウェブサイト、モバイル・アプリ、ポッドキャストおよびブログを利用するには、アムウェイから事前の書面承認を得なければなりません。またこれら BSM の取り扱いには所定のピン・レベルを満たしている必要があり、「クオリティ アシュアランス・スタンダード」を参照してください。

### デジタルイベント

ABO は、アムウェイ・ビジネスに関連したデジタルイベントまたはバーチャルイベントを開催することが認められます。デジタルイベントは ABO が「アムウェイ倫理綱領・行動規準」および「クオリティ アシュアランス・スタンダード」を遵守し、ABO が所有または管理するデジタル資産上で行われることが条件です。

デジタルイベントとは、バーチャルな環境であらかじめ日時を定めて一定の時間内に開催されるイベントで、共通のテーマや目的をもって、特定のグループやコミュニティを対象として開催されるものです。

ABO が所有および管理していないデジタル資産上でデジタルイベントを開催する場合は、アムウェイの事前の書面承認と、主催元の許可があれば認められます。

デジタルイベントは以下の要件を全て満たさなければなりません。

事前にアムウェイの書面承認が必要な内容が含まれる場合は、クオリティ アシュアランス・スタンダードに基づき、所定のピン・レベルを満たしている必要があります。

- 商品をお勧めする内容が含まれる場合、イベントのテーマと商品の関連性がなくてはなりません。
- イベントで使われるまたは提供される資料 / コンテンツなどは、アムウェイが事前承認しなければなりません。
- 承認された BSM とミーティング / イベント情報、チケット情報は、ABO に限定した環境でのみ宣伝することができます。
- セールス&マーケティング・プランの説明がプロスペクトにされる場合は、事前にアムウェイの承認を得る必要があります。
- 第三者が制作したコンテンツを使用する場合、その第三者およびアムウェイの事前の書面承認がない限り使用できません。

### 【例】デジタルイベント

(a) ABO が Facebook でバーチャルなアーティストリパーティを開催します。これは認められます。なぜなら、ABO が所有または管理するデジタル資産上で行っているからです。

(b) 近日中に ABO が開催するアムウェイのクッキングイベントのプロモーションのために、公開されて

いる Facebook でイベントへの招待ページを制作します。これは認められます。なぜなら、ABO はこのデジタル資産を所有または管理しているからです。

- (c) ABO がポッドキャストの番組で、アムウェイのビジネスや商品の体験について話すインタビュー依頼を受けました。これは、ABO が所有または管理するデジタル資産ではないため、事前にアムウェイから書面承認を取得すれば受けることができます。
- (d) ABO は友人の Facebook の公開されているグループで開催されるバーチャル美容イベントに参加し、アムウェイ・ビジネスのプロモーションを始めます。これは認められません。なぜなら、イベントは ABO の所有または管理するデジタル資産上で開催されていないため、事前にアムウェイから書面承認と主催者の許可が必要で、それらを取得していないからです。

ABO はライブイベントをイベントガイドラインで許可されていれば、またイベントが「アムウェイ倫理綱領・行動規準」、「クオリティ アシュアランス・スタンダード」、および「デジタルコミュニケーション・スタンダード」に準拠していれば、録画、録音／保存して投稿することができます。これらはデジタルイベントではなく、動画、音声の取り扱いとなります。事前にアムウェイに書面承認が必要となる内容が含まれる場合は、掲載・投稿にはクオリティ アシュアランス・スタンダードに基づき、所定のピン・レベルを満たしている必要があります。

### **アムウェイについての表現**

アムウェイが提供するセールス&マーケティング・プラン、収入の機会、商品やサービスについての表現は真実であり、正確で、かつ誤解を招かないものでなくてはなりません。

アムウェイの商品やサービスの表現については、QAS コンテンツ・スタンダードに準拠した表現を使用してください。

海外アムウェイにおいて販売可能なアムウェイ商品について ABO が投稿したり情報共有することは、本人らがそれらの海外アムウェイにおいてアムウェイ・ビジネスを有しているかどうかにかかわらず、認められます。しかしながら、投稿内容に商品の広告表現が含まれる場合は、たとえアムウェイが具体的に承認した表現であっても、次のいずれかの免責条項を当該投稿に含む必要があります。

- A. 対象商品の販売が可能な海外アムウェイにおいて ABO がアムウェイ・ビジネスを行っている場合、当該投稿内容にはその海外アムウェイの読者向けであることを示す告知文が含まれていなければなりません。(例えば、「アメリカ(ビジネスを行っている海外マーケットを入れる)の私のカスタマーのために」)
- B. 対象商品の販売が可能な海外アムウェイにおいて ABO がアムウェイ・ビジネスを行っていない場合、次の告知文を含めなければなりません：「日本ではこの商品は提供されていません。」

### **収入およびライフスタイル**

アムウェイで得られる可能性がある収入やライフスタイルの表現は、誇張せず現実的で見込めるものでなくてはなりません。収入について説明する場合は、アムウェイが公表している最新の平均ボーナス取得額を利用して正しく説明してください。

### **エンドースメント(推奨)および証言**

エンドースメントおよび証言は、それを行うエンドーサーや証言者の正直な意見、信念または経験を反映したものでなければなりません。アムウェイが法的に行えない表現をするためにエンドースメントまたは証言広告を利用してはなりません。

ABO はエンドースメント、証言、好意的なレビューの見返りとしていかなる形の報酬も提供することはできません。ABO は、フォロワーや「いいね！」を獲得するためにいかなる形の報酬も提供しないものとします。ただし、商品サンプルを提供することは認められます。

アムウェイとエンドーサーもしくは証言者の間に何らかの報酬や利益の供与など重要な関係がある場合、そしてその広告を見る一般の人がその重要な関係を知らないか、または予想していない場合、この重要な関係があることの情報を開示しなくてはなりません。

重要な関係とは、例えば、エンドーサーまたは証言者がその見返りとして無料の商品サンプル提供を受けた場合などであり、またエンドーサーまたは証言者が ABO である場合も含まれる可能性があります。情報の開示は、はっきりと見やすく、人目について読みやすく、かつ広告表現に近いものでなければなりません。

## 【例】エンドースメントおよび証言

- (a) プロスペクトがサテニーク シャンプーの無料サンプルを使った後、「香りがとても好き！」と推奨するポストをします。ABO はこれをリポストします。これは認められます。なぜなら、投稿の中で無料サンプルを使った事実が開示されていて、プロスペクトはそれ以外の報酬は一切受け取っていないからです。
- (b) 人気のあるブロガーに 2 万円の謝礼を提供することの見返りとして XS エナジードリンクの好意的なコメントをブログ上でしてもらいました。これは認められません。なぜなら、好意的なレビューの見返りとして報酬を提供しているからです。

## 使用前・使用後の比較画像・動画

使用前・使用後の比較画像や動画は、証言広告に該当します。画像・動画を ABO か ABO 以外が撮影しているかどうかを問わず、アムウェイが法的に行えない表現をするために証言広告を利用してはなりません。アムウェイ商品が含まれる使用前・使用後の画像や動画の利用については、事前にアムウェイからの書面承認を取得する必要があります。申請はダイヤモンド以上のピン・レベルを達成している方に限られます。なお、以下の使用前・使用後の画像や動画については事前の書面承認がなくても利用することができます。

- アムウェイが公表し ABO に提供している使用前・使用後の画像や動画。
- ABO 本人がアムウェイのベースメイク／カラーメイク商品(スキンケア商品は除く)を使って自分自身にメイクアップをする様子が含まれる使用前・使用後の画像や動画。ただし、アムウェイが提供している商品広告表現の範囲を超えるキャプション、テキスト、音声などを含めたり添えたりすることはできません。さらに、画像や動画に第三者の商品が表示されたり、それについて述べたりしてはいけません。

## 商品のデモンストレーション動画

商品のデモンストレーションとは、アムウェイ商品のプレゼンテーションです。実際に使って商品の機能を紹介したり、商品の使用後に得られる結果を説明したりします。

アムウェイ商品が含まれるデモンストレーションについては、アムウェイが提供している公式のデモンストレーションのみを利用することができます。デジタルコミュニケーションにおいては、アムウェイ提供のデモンストレーション動画を利用することができますし、ABO がその動画を見て指示を厳守してデモンストレーションを行うこともできます。また、以下の商品のデモンストレーションをオンライン上で行うことや、動画を作成して利用することもできます。

- アムウェイのベースメイク／カラーメイク商品(スキンケア商品は除く)を使って自分自身にメイクアップをするもの
- ABO がアムウェイの調理器具を所定の用途(料理やその準備)に従って使用する様子が含まれるもの

アムウェイが認めている商品に関する表現の範囲を超えるキャプション、テキスト、音声などをデモンストレーション動画に含めたり添えたりすることはできません。科学的、客観的根拠が明示できないデモンストレーションは禁止されています。さらに、デモンストレーション動画に第三者の商品が表示されたり、それについて述べたりしてはいけません。

## 知的財産

知的財産は、知的創造に伴い権利を生じさせ、特許権、著作権、商標権などの権利取得のための出願がされることのある創作物です。ABO は、権利者がアムウェイか他の誰であるかを問わず、適切にその使用許諾を得た知的財産のみ使用できます。知的財産には、楽曲、画像、音声、動画、テキスト、商標、ロゴおよびその他の創作物が含まれる可能性があります。

## 著作権対象物

著作権対象物に含まれるものは、楽曲、書籍、雑誌、記事、および抜粋や翻訳なども含めたその他の著作物です。演説、写真、イラスト(オンライン画像など)、ウェブサイト、ブログその他ソーシャルメディア投稿物、動画、映画、戯曲、彫刻、建築物、および 3D 形式、ならびにコンピュータ・ソフトウェアなども著作権対象物となります。

## アムウェイの制作物の利用

ABO は事前に適切な使用許諾を取らない限り、アムウェイが制作した著作権対象物を使用できません。ただし、アムウェイが使用を認めている [amwaylive.com](http://amwaylive.com) の所定のページから素材を入手して使用する場合はこの限りではありません。ABO が所有するデジタル資産においてストーリーを作成する際に、アムウェイのデジタル資産上にあるアムウェイが制作したコンテンツを含め、ABO が使用を認められた素材を使用

する場合も例外です。ABOが資産(ブランドイメージ)の一貫性を保持している限り、イラスト(音楽ステッカーを除く)、テキスト、GIFなどの追加も認められます。アムウェイの公式なデジタル資産上で共有やリンク設定が許可されているものについて、ABOは許可を求める必要はありません。

### 【例】アムウェイの制作物の利用

- (a) ABOがアムウェイの公式 Facebook ページの画像をシェアし、本人のページ上で L.O.C. のプロモーションを行います。この共有は認められます。なぜなら、アムウェイの公式なソーシャルメディアから共有する場合は許可は不要だからです。
- (b) ABO が amwaylive.com の商品紹介ページの画像を保存またはスクリーンショットをして、それを本人の X のプロフィール欄に投稿します。これは認められません。なぜなら、画像に対する権利は会社の公式ウェブサイトのみにも属しており、ABO まで使用許諾の範囲が広がっていないからです。(例：広告に起用されているモデルの画像など) また画質の劣化はアムウェイやそのブランドの信用やレピュテーションを損ないます。ABO は会社が amwaylive.com の所定のページで使用を許諾している高画質な画像を適切に利用してください。
- (c) ABO は、amwaylive.com からアーティストリーイメージを取得します。彼女は自分のテキストと共に画像にイラストを追加し、アムウェイ・ビジネスと共にアーティストリーブランドを宣伝し、Instagram ストーリーに投稿します。彼女は基本的な画像の外観と内容をそのまま利用することで、資産(ブランドイメージ)の一貫性を保持します。これは認められます。なぜなら、ABO が所有するデジタル資産上でストーリーを作成するときに、事前の承認なしに、ABO がアムウェイからの素材を編集または拡張することが認められているからです。

### 第三者の制作物の利用

第三者が制作した著作権対象物を使用する ABO は、適用される法令等で別途許可されていない限り、著作権者から事前に適切な譲渡、ライセンス付与、その他許諾を書面で入手しなければなりません。ABO は、著作権対象物の使用許諾の証拠書類を保管し、いつでもアムウェイに提出できるように用意しておいてください。ABO のデジタルコミュニケーションにおいては著作権に関連する法令を遵守しなければなりません。

第三者による記事やブログ/ソーシャルメディアの投稿などをリンクやシェアボタンを使って他者へ共有することは認められます。ただし、どのような態様であっても当該リンクに付随してアムウェイの商品やビジネスを意味する表現・言葉などが含まれてはなりません。

さらに、そのリンクに対する ABO のコメントにも、アムウェイの商品やビジネスを意味する表現・言葉などを含めてはいけません。

また、記事や投稿内容に、「医薬品医療機器等法」、「健康増進法」、「景品表示法」などで商品の広告として認められない内容が含まれている場合、こうした記事や投稿を利用して商品の広告をすることは禁止されています。

### 【例】第三者の制作物の利用

- (a) ABO が新聞でフィッシュオイルと心臓病リスク低下の潜在的な相関関係を論ずる記事を見つけました。ABO はこの記事を本人の Facebook アカウントで共有し、「フィッシュオイルと心臓病リスク低下の潜在的な相関関係に関する本当に面白い記事です。」とテキストを添えます。この ABO の Facebook ページでサプリメントについて一切触れておらず、販売促進もしていない場合であれば認められます。サプリメントについて何らかの記述がある場合は、認められません。
- (b) ある経済誌がその公式 Facebook ページで、同社のウェブサイトの記事へのリンクを載せています。ABO はこの記事を自分の Facebook ページのフォローと共有します。その経済誌の元の投稿にシェア機能が含まれているのであれば、リンク先の記事が「医薬品医療機器等法」などの法令で広告として使用を認められていない内容を含まず、また ABO が添えるコメントがこの「デジタルコミュニケーション・スタンダード」や他の規則を遵守している限り、これは認められます。しかし例えば、その共有したコンテンツは、当該経済誌が ABO またはアムウェイのプロモーションを行っている、または同誌が ABO またはアムウェイとの間に何らかの関係を持っているというようなことを示唆するような内容であってはなりません。
- (c) ABO がアムウェイ商品を取り上げた第三者の記事を本人の X アカウントで共有し、「この記事をチェックしてね」とのコメントを添えます。ABO のコメントがアムウェイの商品やビジネスに触れていないのであれば、これは認められます。
- (d) ABO が購読している雑誌の中で、アムウェイ・ビジネスが取り上げられていることを見つけ、表紙と

記事のページの写真を Instagram で共有します。ABO は事前にその雑誌社から書面による使用許可を得ない限り、これは認められません。

- (e) ABO が他の ABO が作成した動画を YouTube で見つけました。ABO はこの動画をダウンロードして自分の Facebook に投稿し、フォロー全員と共有します。ABO が動画のオーナーから使用許可を得ていない限り、認められません。
- (f) ABO が健康情報雑誌のオンライン版の記事を本人の Facebook ページで共有し、「ビタミン D と鬱病リスク低下の潜在的な相関関係に関する本当に面白い記事です。新しいニュートリライト ビタミン D サプリメントについてもっと情報を欲しい場合は、私に連絡してください！」とテキストを添えます。これは認められません。なぜなら、この投稿内容はニュートリライト ビタミン D サプリメントが鬱病リスクを低下させる効果を実際に有するか、その可能性があることを暗示するからです。アムウェイはこのような広告表現の内容を実証していません。
- (g) ABO が google 画像からベストセラー本の表紙画像をコピーし、これを自分のソーシャルメディアに投稿します。これは認められません。なぜなら、ABO はこの画像の著作権を持たないからです。

## 楽曲

ABO がインターネットを介してコピー、編集、演奏、上映、録音、放送またはオンラインストリーミングされた楽曲を使用するには、適用される法令等で別途許可されていない限り、著作権者から事前に適切な譲渡、ライセンス付与、その他許諾を書面で入手しなければなりません。録音された楽曲を使用する場合は、必要となるライセンスや許諾が複数に及ぶことがあります。

ABO は、著作権対象物の使用許諾の証拠書類を保管し、いつでもアムウェイに提出できるように用意しておいてください。

アムウェイは amwaylive.com の所定のページでビジネス活動に使用できる楽曲を提供しています。これらの楽曲は ABO が使用できるようにライセンスや許諾を取得しています。

### 【例】楽曲

- (a) ABO が、L.O.C. の洗剤を使ってキッチンを掃除する動画を作成します。Instagram に投稿する前に、amwaylive.com から BGM を選び、この音楽を入れるための動画編集を行います。これは認められません。なぜなら、amwaylive.com で利用可能な楽曲は、ABO のこうしたビジネス活動のために用意されているからです。
- (b) ABO がアーティストリー商品を使った 20 秒のメイクアップ動画を作成します。Facebook ページに投稿する前に、BGM として有名歌手が歌う 20 秒の曲を動画に入れます。この楽曲の使用について ABO が適切なライセンスを取得していない限り、この投稿は認められません。
- (c) ABO がアムウェイのイベントで行われたライブ演奏を 30 秒の動画に収め、これを Facebook ページに投稿します。イベントの主催者がこの行為を明確に許諾しているか、ABO が独自でこのように演奏を撮影して使用する許可を得ていない限り、これは認められません。

## 肖像権／パブリシティ権

ABO は、ある程度顔が鮮明に写っており個人を特定することができる画像や動画を本人の事前の書面による承認なくデジタルコミュニケーションに使用することはできません。ABO は他者の肖像権を尊重し、関連する法令等を遵守し、相手から画像や動画の使用をやめるように要請があった場合、直ちにこれに応じてください。

また著名人の氏名や肖像を含むコンテンツなどを使って ABO がアムウェイ商品をプロモーションすることは、その氏名や肖像権から生じる経済的利益ないし価値を利用することになり認められません。ただし、ABO が事前にその著名人から書面で許可を入手した場合、またはアムウェイがその他の理由でコンテンツを承認した場合は除きます。

### 【例】肖像権／パブリシティ権

- (a) ABO が浜辺で XS の缶を手にとって自撮りします。背景に何人か人が写り込んでいますが、写真の焦点は ABO 本人に当たっており、背景の人達が誰かは簡単には判別できません。ABO はこの写真を自分の Facebook ページに投稿し、「XS で元気いっぱい。浜辺の一日を楽しんでいます。XS の入手方法について知りたい方は、私の自己紹介ページにあるリンクを見てね！」というコメントを添えます。これは認められます。ただし、もし写真に写り込んでいる人の個人が特定できる場合、またはその人達の誰かまたは全員から投稿を削除するように依頼があれば、ABO はこの投稿を削除してください。
- (b) 著名な作家が講演およびサイン会のためにアムウェイのイベントに有償で招かれ、ABO がこの会場で自撮りした写真の背景にその作家が目立つ形で写っています。このイベント会場での撮影がイベン

トガイドラインで許可されていればこれは認められます。ただし、撮影が認められているとしても、この作家がアムウェイと何らかの関わりを持っている、またはアムウェイをエンドースしているというようなことを ABO は暗示することはできません。

- (c)有名なスノーボード選手がXSを飲んでいる写真をXに投稿し、ABOが「これチェックしてみて！トップ選手もXSがお気に入り！」というコメントを添えてリポストします。これは、ABOがこのスノーボード選手から写真の使用について書面で許可を取り付けていない限り、認められません。
- (d)ABOが浜辺でXSの缶を手にとって自撮りします。そこへたまたま通りかかった二人の人がABOに向かって親指を立てて「いいね」ポーズをして、その姿が写真に写り込んでいます。ABOはこの写真に「浜辺の一日を楽しんでいます。みんなXSがお気に入り！XSの入手方法についてもっと知りたい方は、私の自己紹介ページにあるリンクを見てね」というコメントをつけて投稿します。この二人がABOの写真の使用について同意していない限り、この行為は認められません。その人達がXSのプロモーションをしている印象を与えるからです。

## 商標の利用

ABOによるアムウェイまたはアルティコアの商標の複製、配布その他の使用は、アムウェイの事前の書面承認がない限り、認められません。アムウェイまたはアルティコアが会社として所有している商標とロゴのイラスト、商品の画像、および会社関連の画像などは、アムウェイが許可している amwaylive.com の所定のページからのみ入手することができます。

第三者の商標を使用する ABO は、商標権者から事前に適切な譲渡、ライセンス付与、その他許諾を書面で入手しない限り、その複製、配布またはその他の使用は認められません。

## アムウェイの商標

アムウェイの商標 (Amway™, Nutrilite™, Artistry™, XS™, および他のブランド、ロゴまたは名称でアムウェイが現在使用しているか将来採用する可能性があるものを含みます) は、アムウェイにとって重要な価値を持つものです。

ABO は、アムウェイが所有する商標およびロゴのイラスト、商品写真、および会社関連の画像などについては、アムウェイが許可している amwaylive.com の所定のページから入手できる素材のみを使用し、アムウェイの権利を尊重することを求めます。ABO はこれら加工などをされていない素材をアムウェイの事前承認を取得せずに使用することはできません。

デジタル資産 (Facebook や Instagram のアカウントまたはウェブサイト等) の作成に当たり、ABO がアムウェイとの関係を適切に説明するために、自己紹介欄やプロフィール欄、またそれらと同様なエリアにアムウェイが所有するブランド名をテキスト (文字) に限定して使用できます。しかしアムウェイが所有する商標 (商品またはブランド名)、ブランドロゴ、商品の写真を、ドメイン名、アカウント名、ハンドル名、ユーザー名、表示名、ページ名、メールアドレス、プロフィール写真、カバー写真、背景、その他デジタル資産上の同様なエリアに使用することはできません。

アムウェイが許可している amwaylive.com の所定のページから入手した素材や、その他本項に記載がある場合を除き、ABO はアムウェイから事前の書面承認を得ない限り、アムウェイの商標の複製、配布、または他の方法での使用を行うことができません。

## 【例】アムウェイの商標

- (a)ABO が Facebook ページを作成します。その自己紹介欄に「アムウェイの ABO です。XS スポーツニュートリションに熱中しています。」と記載します。これは認められます。なぜなら、アムウェイのブランドを自己紹介欄で使用することは可能だからです。
- (b)ABO が @amwayking というユーザー名の Instagram アカウントを作成します。これは認められません。なぜなら、ABO はそのユーザー名に「アムウェイ」を使用しているからです。
- (c)ABO が “My Nutrilite Account” という表示名の X アカウントを作成します。これは認められません。なぜなら、ABO は表示名の中でアムウェイが所有するブランド Nutrilite を使用しているからです。

## 第三者の商標

ABO はデジタルコミュニケーションを行う際に、第三者の商標権を侵害しないようにその責任を負っています。第三者が、ABO またはアムウェイとの間に何らかの提携や協賛などの関係があるように不当な暗示をするために、第三者の商標を取り上げたり、それを使用したりしてはいけません。

## 【例】第三者の商標

ABO が、キッチンで使うアムウェイ商品を使用した動画 (商品の広告表現に関する規則は完全に守って

います)を Facebook に投稿します。キッチンカウンターのアムウェイ商品の隣に有名な料理研究家の本が置いてあり、ABO はその料理研究家のロゴが入った T シャツを着ています。これは認められません。なぜなら、この動画を投稿することで、ABO またはアムウェイと、この料理研究家の間に何らかの提携や協賛の関係があるのではと受け止められる可能性があるからです。

## アムウェイへの承認申請

BSM は ABO がグループの ABO や顧客、プロスペクトのフォロー活動、モチベーションアップ、教育、啓発の目的で、ミーティング/イベント、ニュースレター、本、DVD/CD などの種別で運用されています。また BSM には、ソーシャルメディア、アプリ、ウェブサイト、ポッドキャスト、動画などのデジタル形式の種別も含まれます。オンライン上で使用されるデジタル形式の BSM も「アムウェイ倫理綱領・行動規準」および「クオリティ アシユアランス・スタンダード」を遵守しなくてはなりません。

「クオリティ アシユアランス・スタンダード」に基づき承認が必要な BSM は、事前にアムウェイに申請し、審査と承認を受けなければなりません。デジタルコミュニケーションは BSM に該当しますが、広く一般的に行われているコミュニケーションであるため、この「デジタルコミュニケーション・スタンダード」で特に定めがない限り、アムウェイへの事前承認の申請は不要です。

この「デジタルコミュニケーション・スタンダード」の各項で詳しく定めていますが、アムウェイに事前に申請をして承認が必要なデジタルコミュニケーションは以下のとおりです。「クオリティ アシユアランス・スタンダード」に基づき、取り扱いにはピン・レベルの制限があります。

- アムウェイ、アルティコアおよび第三者の知的財産が含まれるもの
- 会社が提供していない使用前・使用後の画像および動画(ABO が制作したもの。ベースメイク/カラーメイク商品を使ったものを除く。)
- ブログ、ウェブサイト
- 第三者の知的財産が使用されるデジタルイベント
- ABO が所有も管理もしていない資産上でのデジタルイベント
- ABO が所有または管理しているデジタル資産上で、プロスペクトが参加し、ビジネス上取り扱いに注意が必要な情報(セールス&マーケティング・プランの説明や BSM の掲載)が含まれるデジタルイベント
- 第三者知的財産を利用したライブストリーミング
- モバイル・アプリケーション
- ポッドキャスト
- 動画、音声、録画/保存されたライブストリーミングで、セールス&マーケティング・プランの説明、会社資料の範囲を超えた商品の説明、スポンサーリングの方法、収入の公表、第三者の知的財産が含まれるもの

ABO の方からの承認申請は全てビジネスルール部宛にお送りください。ABO 番号、お名前、内容、使用用途をお知らせいただく必要があります。

〒 150-0042

東京都渋谷区宇田川町 7-1

日本アムウェイ合同会社

ビジネスルール部

amway\_gyo-sei@amway.com

## アムウェイ・ビジネスが開業されていないマーケットにおける、許可されていない ABO 活動に関するポリシー

2019 年 8 月改定

本ポリシーはアムウェイに登録している全ての ABO に適用されます。本ポリシーは「アムウェイ倫理綱領・行動規準」5.3 その他 ABO の契約や登録に関する諸条件に関連して制定されています。

ABO は、本ポリシー内に示された国と地域内で活動することができます。これには、開業している、もしくはアムウェイにより許可されている国と地域で(これを「開業しているマーケット」といいます)、アムウェイ・ビジネスを運営・促進したりアムウェイ商品を勧めたりすることが含まれます。開業しているマーケット以外の国や地域でアムウェイ・ビジネスを行うことは、許可されていない活動とみなされ、ABO 契約

や「アムウェイ倫理綱領・行動規準」、その他アムウェイ諸規則に違反します。

アムウェイは新たなマーケットを開業する際、公式に広報します。その際、開業日や開業前に可能な活動について、またそのマーケットに関する必要情報が伝えられます。アムウェイにより正式に発表されない限り、開業していないマーケットを対象とした活動を行うことは認められません。ABOは、アムウェイの公式な広報以外の、いかなるマーケットの情報や報道も公式発表として解釈してはなりません。アムウェイが許可していないマーケットにおいて、許可されていない活動を行ったことで、特有の法律上、規制上、レピュテーション上の問題が起こった際は、本ポリシーにより、許可されていない活動と判断した全ての活動において措置を講じます。

### 開業しているマーケット

ABOは、開業しているマーケットでアムウェイに関するビジネス活動を行うことが許可されています。ただし、開業しているマーケット内での活動も、ABO契約に基づき常に制限を受けることになります。以下は、本ポリシーの目付においてアムウェイより開業したという広報が出されているマーケットです。

アンギラ、アンティグア(アンティグア・バーブーダ)、アルゼンチン、アルバ、オーストラリア、オーストリア、アゾレス諸島、バハマ諸島(バハマ)、バルバドス、バーブーダ(アンティグア・バーブーダ)、ベルギー、バミューダ、ボネール(ボネール島)、ボツワナ、ブラジル、イギリス領バージン諸島(ヴァージンゴルダ島、トルトラ島、アネガダ島、ヨーストヴァンダイク島、ピーター島を含む)、ブルネイ、ブルガリア、カICOS諸島(タクス・カICOS諸島)、カナダ、ケイマン諸島(グランドケイマン島、ケイマンブラク島、リトルケイマン島)、セウタ、チャンネル諸島(ガーンジー島、ジャージー島)、チャタム諸島、チリ、中国、コロンビア、コスタリカ、クロアチア、キュラソー(キュラソー島)、チェコ共和国、デンマーク、ドミニカ(ドミニカ国)、ドミニカ共和国、エルサルバドル、イングランド、エストニア、フィンランド、フランス、ドイツ、ギリシャ、グレナダ、グレナディーン諸島、グアドループ、グアテマラ、ガーンジー、フランス領ギアナ/ガイアナ、ハイチ、ヘブリデス諸島、ホンジュラス、香港、ハンガリー、インド、インドネシア、アイルランド、バレアレス諸島、カナリア諸島、マン島、ワイト島、イタリア、ジャマイカ、日本、カザフスタン、ラトビア、レソト、リトアニア、マカオ、マデイラ諸島、マレーシア、マルティニーク、メリリヤ、メキシコ、モントセラト、ナミビア、オランダ、ネビス(ネイビス島)、ニュージーランド、ノルウェー、パナマ、フィリピン、ポーランド、ポルトガル、プエルトリコ、レユニオン、ルーマニア、サバ(サバ島)、シェトランド諸島、シンガポール、スロバキア共和国、スロベニア、南アフリカ、韓国、スペイン、セントユースタティウス(シント・ユースタティウス島)、セントキッツ(セントクリストファー島)、セントルシア、セントマーティン(シント・マルテン)、セントビンセント(セントビンセントおよびグレナディーン諸島)、エスワティニ(旧スワジランド)、スウェーデン、スイス、台湾、タイ、トバゴ(トリニダード・トバゴ)、トルトラ(トルトラ島)、トリニダード(トリニダード・トバゴ)、トルコ、タクス島(タクス・カICOS諸島)、ウクライナ、イギリス(北アイルランド、スコットランド、ウェールズ)、米国、ウルグアイ、米領バージン諸島、ベトナム

ABOは、アムウェイに連絡を取り、常に開業しているマーケットの最新情報を入手することが奨励されています。また、インターナショナル・スポンサリングをする際やNo.2ビジネスを設立する際は、「アムウェイ倫理綱領・行動規準」、その他のポリシーを含むABO契約に従って手続きを理解・遵守し、責任を持たなければなりません。

また、ABOは自身が関与するマーケットの法律や規則を認識し、社会や文化の習慣を理解し配慮することが期待されます。

### 開業していないマーケットでの許可されていない活動

次の活動は、アムウェイが開業していないマーケットで行われる、許可されていない活動の一部です。

1. アムウェイ・ビジネスやアムウェイ商品について、プロスペクトに興味を持ってもらう目的で訪問すること。
2. アムウェイ・ビジネスに関連するミーティングを開催すること(1対1のミーティングも含まれます)。
3. プロスペクトを引き付けるもしくは特定する目的で、開業していないマーケットの人と直接的または間接的に連絡を取ること。
4. インターネット上のソーシャルメディアやその他の方法で、アムウェイ・ビジネスに関連する掲載や広告をすること。
5. プランを共有したり、開催地がどこであるかは問わずミーティングやイベントへ参加者を招待すること。また、その国や地域において、またはその出身の人にアムウェイ・ビジネスについて教えること。(たまたまその国や地域にいるが、開業しているマーケットの合法的な居住者でありABOである、またはなるであろう人は除きます。そして、その開業しているマーケットに関連した情報が共有されていることが条件です。)

- 6.開業されていないマーケットに関して ABO を勧誘したり、どのような方法であれ開業されていないマーケットに関する何らかの同意書に署名させたりすること。後日開業された際に、ある特定の ABO により スポンサーされることになるための同意書や特定のグループで登録するという同意書などいかなる同意書も含まず(リードフォーム(仮申請書)、事前申請書も含まず)。
- 7.ある国や地域に旅行する傍ら、アムウェイ商品を輸入、プロモーション、掲載、展示、デモンストレーション、使用、販売すること。ABO が自分自身で使うために持っていくことは除きます(つまり自己消費であり、他の人に与える、シェアすることはできません)。そのような活動が現地の法律や規制、アムウェイ商品を購入したマーケットのポリシー、また本ポリシーの規定に合致していることが条件です。
- 8.ビジネス・サポート・マテリアルを輸入、プロモーション、掲載、展示、販売すること。これには、アムウェイ・ビジネスに関する文書や他の印刷物、視聴覚資料(固定媒体かは問わず)、トレーニング資料(ウェブサイト、ソーシャルメディア、テレビ/ラジオの同時放映、ストリーミング、ダウンロードできるデジタルコンテンツ、email、他の電子媒体による広告やあらゆるコミュニケーション)が含まれ、以前、開業されたマーケットで使用の際にアムウェイによりレビューされ承認されたかどうかは関係ありません。
- 9.アムウェイ・ビジネスについてメディアと関わること。アムウェイやアムウェイ・ビジネスがトピックとして討議されるメディアやいかなる公人のインタビューに応じること。開業しているマーケットにおいて、アムウェイ・ビジネスを行う ABO を特定することも含まれます。
- 10.アムウェイの代表者である、エージェントである、社員である、承認された ABO である、そのマーケットのアムウェイと何らかの関連がある、ということや暗に示すこと。
- 11.本ポリシーに反した行動を取るよう他の ABO にアドバイスしたりサポートすること。
- 12.本ポリシーについて、フロントラインの ABO へのトレーニングを怠ること。またブラチナム以上の場合は、ブラチナムグループの ABO へのトレーニングを怠ること。

### 苦情、調査、是正措置、異議申し立て

許可されていない活動に関する苦情は、書面でビジネスルール部に提出し、調査および対応を依頼する必要があります。アムウェイは報告された内容について調査し適切な対応を行います。

アムウェイが是正措置を取る際は、関連する ABO は契約内容に則り、要求や異議申し立ての機会を得ます。

アムウェイは、「アムウェイ倫理綱領・行動規準」が組み込まれた契約に則り、本ポリシーの違反に対して、次のようなアクションを取る権利を有します。

- 1.マーケットが開業した際に、ABO 登録を認めないこと。
- 2.許可されていない活動により発生したと判断されるリワードや表彰を認めないこと。
- 3.グロース・インセンティブ・ボーナス、コア・プラスに関連したボーナス、FAA、NCA 等のような、アムウェイの裁量による、あらゆるリワードや表彰を認めないこと。それらが許可されていない活動により発生しているかどうかは問いません。
- 4.資格を達成しているかどうかにかかわらず、アムウェイの主催するいかなるセミナーやイベントへの招待状も発行しないこと。
- 5.グッド・スタンディングではないと判断をすること。
- 6.開業しているマーケットにおいて、No.2 ビジネス(マルチプル・ビジネス)やインターナショナル・スポンサリングを行うことを含め、その ABO が他のマーケットに入ることを認めないこと。
- 7.許可されていない活動によりルール違反をした ABO に、プロスペクトとして勧誘したりコンタクトをとった人の名前や住所のリストを提出させること。
- 8.許可されていない活動により本ポリシーへの違反が発覚し、その活動に関与、通知、教育された ABO や ABO のグループを再教育すること。
- 9.他の ABO に対して、その違反について通知すること。
- 10.違反した ABO の No.1 ビジネスおよび No.2 ビジネスの活動停止をする、または解約すること。活動停止や解約となった場合には、「アムウェイ倫理綱領・行動規準」、その他のアムウェイの適用可能なルールで認められるように、異議申し立ての権利が行使される可能性があります。

## インターナショナル・スポンサリング・ポリシー

ABO は、以下の 2 つの方法により海外でアムウェイ・ビジネスを構築することができます。

①他の ABO のインターナショナル・スポンサー (以下「IS」といいます。)となる

## ②自身の No.2 ビジネス(マルチプル・ビジネス)を立ち上げ、そのビジネスの IS となる

他の ABO もしくは自身の No.2 ビジネス(マルチプル・ビジネス)の IS となる際、またインターナショナル・スポンサーする際には、法律、アムウェイの規則、ポリシーおよび適宜規定されるビジネス規則(アムウェイの規則とポリシー)に従わなければなりません。これらに従わなければならない規則等には、以下に記載するポリシーが含まれます。

### I. インターナショナル・スポンシング

インターナショナル・スポンシングとは、ABO (IS)が、他のマーケットに住むプロスペクト(インターナショナル・スポンサーされた ABO)にアムウェイ・ビジネスを紹介し、スポンサーとなることです。インターナショナル・スポンサーされた ABO は、海外からは IS のサポートを、そして国内からはフォスター・スポンサー (以下「FS」といいます。)のサポートを受けます。

A.IS は、インターナショナル・スポンサーした ABO に対して、第一義的かつ継続的責任を負います。

#### 1.IS がしなければならないこと

- a.IS は、インターナショナル・スポンサーされる ABO と個人的な知り合いでなければならず、その方に直接ビジネスを紹介しなければなりません。そのため、その方は登録の際に IS の名前を登録用紙にきちんと記載することができるはずでです。
- b.IS は、直接またはアムウェイを通して、インターナショナル・スポンサーされた ABO をその国内でサポートする FS を手配しなければなりません。
- c.IS は、インターナショナル・スポンサーされた ABO と定期的にコミュニケーションをとり、そのマーケットに適した形でかつ現地アフィリエイトとの契約上の義務を守る形でビジネス構築ができるようサポートしなければなりません。
- d.IS は、インターナショナル・スポンサーされた ABO に対して FS が国内からのサポートを継続して提供できるよう、FS ともコミュニケーションを取り、サポートしなければなりません。

#### 2.IS がしてはいけないこと

- a.IS は、FS がインターナショナル・スポンサーされた ABO に対して提供するサポートやトレーニングを阻害してはいけません。
- b.IS は、現地で適用されている法律やアムウェイの規則とポリシーで許可された範囲を超えて、ビジネス活動を行ってはいけません。
- c.IS は、インターナショナル・スポンサーされた ABO に対して、そのマーケットのアムウェイ・セールス & マーケティング・プランを提示してはいけません。(これは FS、もしくは現地アムウェイの役割です)
- d.IS は、海外の商品、資料、販売促進ツール、トレーニング資料などを、インターナショナル・スポンサーされた ABO に対して提供してはいけません。

3.IS は、インターナショナル・スポンサーされた ABO がいるマーケットの外から IS としての責任を果たさなければなりません。IS は、必要に応じて、現地で適用されている法律やアムウェイの規則とポリシーで許された場合のみ、海外マーケットに渡航することができます。

B.FS は、アムウェイのセールス & マーケティング・プランをインターナショナル・スポンサーされた ABO に対して提示 / 説明しなければなりません。また、アムウェイの規則とポリシーに従い、インターナショナル・スポンサーされた ABO に対してトレーニング、教育、指導、激励をする責任を負います。

C. インターナショナル・スポンサーされた ABO は、登録申請書を記入する際に、IS と FS の名前および ABO 番号も記載します。

1. 国内のスポンサーがプロスペクトにアムウェイ・ビジネスを紹介した場合、IS は存在しません。この場合、ABO の登録申請書には IS の記載をしません。

2. インターナショナル・スポンサーされた ABO は、直接アムウェイ・ビジネスを紹介してくれた IS がいる場合のみ、その人を IS として登録申請書に記載します。

3. インターナショナル・スポンサーされた ABO の登録申請書が提出され、アムウェイがいったん受理すると、アムウェイの規則とポリシーに基づいて変更が必要と判断されない限り、登録申請書に記載された IS を変更することはできません。

D.IS は、インターナショナル・スポンシングがアムウェイ・セールス & マーケティング・プランを操作するものだとアムウェイに判断された場合、アムウェイは独自判断でアムウェイ・セールス & マーケティング・プランに基づく表彰や報酬を拒否することができるということを、理解していなければなりません。

## II.No.2 ビジネス(マルチプル・ビジネス)

アムウェイが開業しているマーケットには、外国人によるアムウェイ・ビジネスの所有および運営が法律によって許可されているところがあります。こういった場合において、アムウェイのビジネスを既に持っている ABO がそのマーケットにてアムウェイ・ビジネスを立ち上げるとき、その新しいビジネスを No.2 ビジネス(マルチプル・ビジネス)として位置付け、ABO は、そのビジネスを自身でインターナショナル・スポンサーしなければなりません。

A. 別のマーケットで No.2 ビジネス(マルチプル・ビジネス)を構築するには、いずれかのマーケットで PT 以上の資格を達成していることが条件となります。No.2 ビジネス設立の前に「インターナショナル・ビジネスの構築 All You Need To Know あなたが知っておくべきこと」の内容をよく理解していただくことを推奨します。アムウェイに登録しているマーケット以外のマーケットに居住している ABO は、PT の資格がなくてもその居住しているマーケットで No.2 ビジネス(マルチプル・ビジネス)を構築し運営できる場合があります。また、ABO は、PT の資格がなくても、アムウェイに登録しているマーケット以外のマーケットに自身の親、子または兄弟が居住している場合、その親、子または兄弟が居住しているマーケットで No.2 ビジネス(マルチプル・ビジネス)を構築し運営できる場合があります。その際は、居住証明を提出すること、またその国でアムウェイ・ビジネスを構築し運営する資格があることが条件になります。2018 年 9 月 1 日より、日本アムウェイでは、昨会計年度のダイヤモンド・ボーナス受給資格者以上でなければ、ABO に別のマーケットでの No.2 ビジネス構築を許可していません。中国アムウェイでは、シニア・セールスマネージャー・レベル以上でなければ、セールス・レプレゼンタティブに別のマーケットでの No.2 ビジネス構築を許可しておらず、No.2 ビジネス認定テストに合格する必要があります。

B. 海外で No.2 ビジネス(マルチプル・ビジネス)を立ち上げる際には、ABO は自身の既存のビジネスをその No.2 ビジネス(マルチプル・ビジネス)の IS として登録しなければなりません。

C.No.2 ビジネス(マルチプル・ビジネス)を立ち上げる前に、そのマーケットで外国人である ABO は、アムウェイに認定されなければなりません。またアムウェイの規則およびポリシーならびに現地の法律をきちんと理解し、遵守しなければなりません。特に、No.2 ビジネス(マルチプル・ビジネス)を持つ ABO は、IS としての責任も果たさなければなりません。また、直接 No.2 ビジネス(マルチプル・ビジネス)の系列下位 ABO に対してトレーニングやサポートを提供する、もしくはそういったものを提供してもらうための手はずを整えるなど、バランスのとれた No.2 ビジネス(マルチプル・ビジネス)を構築しなければなりません。

D.2017 年 9 月 1 日より、ABO がアムウェイのマーケットの中でマルチプル・ビジネスを所有している場合、その ABO は自身のマルチプル・ビジネスの系列下位においてのみ、インターナショナル・スポンサーをすることができます。ただし、2017 年 8 月 31 日以前のインターナショナル・スポンシングには適用されません。

E.No.2 ビジネス(マルチプル・ビジネス)を構築する ABO は、自身がビジネスを行うマーケットの規則とポリシーで規定されている責任を常に果たさなければなりません。

## III. インターナショナル・スポンシングに関するポリシー

アムウェイに登録する際、ABO は自分のスポンサーおよび / もしくは IS を明確にしなければなりません。全てのマーケットにおいて同じスポンサー系列に属さなければならぬわけではありません。既存の ABO (およびプロスペクト)に対してスポンサーする場合はアムウェイの規則とポリシーに従わなければならない。適切でない形でスポンサーした場合、アムウェイによる措置が取られることがあります。

A. 知り合いの ABO を国際的・スポンサーし、もしくは No.2 ビジネス(マルチプル・ビジネス)を構築しようとする場合、個人的にスポンサーした ABO のみ国際的・スポンサーすることができます。自分が直接スポンサーしていない既存の ABO を国際的・スポンサーすることは、たとえそれが自身のグループに属する ABO がスポンサーした ABO であったとしても、他の系列に属する ABO だったとしても、アムウェイの規則とポリシーの違反行為として見なされます。

B. この他にもアムウェイの規則とポリシーによって、より厳しい制限が課せられている場合があります。例えば、No.2 ビジネス(マルチプル・ビジネス)を構築している ABO が他の ABO (たとえ自身がスポンサーしている ABO であっても)をスポンサーすることを許可していないマーケットもあります。ABO は、自己責任で現地のアフィリエイトにコンタクトをとり、現地の規則やポリシーを確認してください。

本ポリシーは 2021 年 3 月 1 日に改定され、同日付で発効されました。

## 〈8〉 プラチナム規約

[注]本文中のアムウェイとは、日本アムウェイ合同会社を指しています。プラチナムはPT、アムウェイビジネスオーナーはABOと表記しています。

### 第1条 適用期間・対象について

本規約は、アムウェイからPTに認定された日から効力を生じ、PT資格の有効期間満了または取り消し、ABO資格の解約等によりその資格が終了する日まで適用されます。

### 第2条 PTの責任範囲

PTの責任範囲は、以下のとおりです。

1. 一般PTにとつてのグループとは、系列下位のパーソナルグループ、シルバー・プロデューサーグループおよびゴールド・プロデューサーグループを含むPTグループ。なお、以下「グループ」と表記した場合は、PTグループをさします。
2. エメラルドの場合は、系列下位の直近エメラルドグループを除くグループ。
3. ダイヤモンド以上の資格を有するPTの場合は、系列下位の直近ダイヤモンドグループを除くグループ。従つて、ダイヤモンドグループ内にエメラルドグループがある場合はそのエメラルドグループも含まれます。

#### ビジネスの健全性における責任範囲

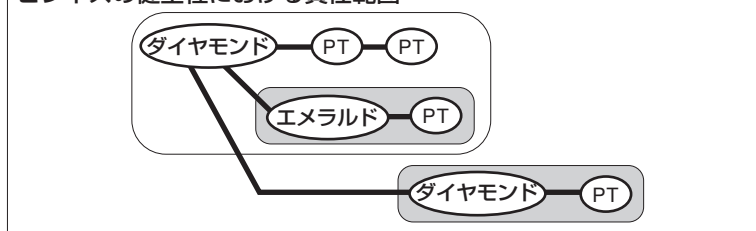

### 第3条 資格の再認定

1. PT以上の資格を再認定する場合、アムウェイは審査を行った上で当該資格の正式認定を行います。なお、審査に当たつてアムウェイは、審査対象者やそのグループのABOに、必要な調査(販売伝票等の書類の審査や、ABOへの事情確認等)を行うことができます。

### 第4条 PTの責任と義務

PTは、以下に掲げる責任と義務を負うものとします。

1. 特定商取引に関する法律、割賦販売法、医薬品医療機器等法、健康増進法、その他の関連法令、アムウェイ・セールス&マーケティング・プラン、「アムウェイ倫理綱領・行動規準」、その他諸規則を遵守し、なおかつ、アムウェイの指導・要請に従つて行動すること。
2. アムウェイ・セールス&マーケティング・プランを十分理解し、このプランに従つてビジネス活動を行うこと。
3. グループに属するABOに対し「アムウェイ倫理綱領・行動規準」を遵守し、アムウェイ・セールス&マーケティング・プランに従い、健全なビジネス活動を行うことの必要性、重要性を十分説明するとともに、教育・指導を行うこと。
4. グループに属する「PT保証付自動引落し」を承認したABOとアムウェイとの間に行われた取引によつて生じた債務に関し、アムウェイに対し、300万円を限度として、連帯責任を負うこと。
5. グループに属するABOがお客様、プライムカスタマーまたは他のABOに販売する商品につき、「返品および交換規定」について説明させるとともに、誠実にこの制度を履行させること。
6. グループに属するABOが法令ならびに「アムウェイ倫理綱領・行動規準」、その他諸規則を遵守していることを見守り、万一違反があれば直ちに改めさせること。また違反事実については速やかにアムウェイ

イに報告すること。

7. 「アムウェイ倫理綱領・行動規準」に基づき、グループに属する ABO の月間購入実績のうち少なくとも 70% 以上が小売販売、自家消費により流通され、また、不要な在庫を持つことのないよう教育・指導すること。
8. グループに属する全 ABO に対し、小売販売の際に必ず「販売伝票」をお客様またはプライムカスタマーに交付するよう教育・指導すること。また発行者保存用の控え（お届け内容確認書）については、税法上保管を要求される 7 年間のみならず、その後も必要となる場合があるので保管するように、教育・指導すること。グループに属する ABO が、他の ABO に商品を供給した場合は、それを証明する「販売伝票」の写しを毎月まとめて PT に提出させるとともに、本人の控えを同上の理由により、長期間保管するよう教育・指導すること。なお、保管中の「販売伝票」または「小売伝票」についてアムウェイから提出を求められた場合には、速やかに提出すること。
9. ダイヤモンド以上の資格を有している ABO については、別途定めるクオリティ アシュアランス・スタンダードに従って、アムウェイが事前に承認した場合にのみ、アムウェイ・ビジネスに関する販売促進物を制作・使用・販売することができます。
10. グループに属する ABO に対し、継続的に教育、指導、援助、激励を惜みまず行うこと。特に、過剰な仕入れや無理なビジネスをしないよう、教育・指導をすること。
11. 個人情報保護に関する同意書の内容を遵守すること。

## 第 5 条 解約

1. PT は、いつでも書面により PT 資格の解約を希望する旨の通知を行って、その資格を終了させることができます。
2. PT が(イ)前記第 4 条 PT の責任と義務のいずれかの規約に違反したとき、(ロ)「アムウェイ倫理綱領・行動規準」に違反したとき、アムウェイは、PT に書面で通知することにより、PT 資格を解約することができます。その場合、PT 資格はアムウェイからの解約通知の記載の日をもって終了するものとします。  
また、アムウェイは、上記(イ)、(ロ)いずれかの場合に、「アムウェイ倫理綱領・行動規準」に基づき、その他の制裁措置を取る場合もあります。PT が所定の ABO 資格解約手続きを行い、これにより ABO 資格が終了になった場合は、その PT 資格も同時に終了します。
3. PT がアムウェイより ABO 資格の解約処分を受けた場合は、その PT 資格も同時に終了します。その場合、PT とアムウェイの権利義務は、次のとおり精算されるものとします。
  - ① PT は PT としての資格、特典ないし権利を一切喪失します。
  - ② PT は、その資格が終了するまでの間、PT としての責任と義務を履行しなければなりません。
  - ③ PT 資格の終了と同時に ABO 資格も終了となった場合で、PT がアムウェイに債務を負担するときは、解約時に全ての債務についての期限の利益が失われるものとし、直ちにこれを精算しなければなりません。また、アムウェイが PT に債務を負担するときは、翌月の成績別ボーナス支払時に精算するものとします。
  - ④ PT 資格の終了と同時に ABO 資格も終了し、PT が在庫商品を返品する場合、「返品および交換規定」に従って、当該在庫商品の返品手続きを取ることができます。
4. 万一、PT がアムウェイによる ABO 資格解約、ビジネス活動停止、資格更新拒絶、および / または資格認定取り消しの制裁措置、決定に同意しない場合、アムウェイの決定書の日付から 30 日以内に、インターナショナル・レビューパネルに異議申し立てをし、審査を求めることができます。(詳細は「アムウェイ倫理綱領・行動規準」内、インターナショナル・レビューパネルの条項をご参照ください)。

## (9) アムウェイ プライムカスタマー規約

### 1 アムウェイ プライムカスタマー

アムウェイ プライムカスタマー（以下「会員」という）は、個人的な使用を目的として会員価格で当社商品（サービスを含む）を購入することができます。当社は、当社が随時企画するキャンペーンにおいて、当社商品の購入に利用できるクーポンなどを会員に提供することがあります。会員は、ご購入いただいた商品の販売を含む一切のビジネス活動を行うことはできません。

### 2 入会条件

入会の条件は以下のとおりです。これらの条件を満たしていない申請や虚偽の申請（他人名義、家族名義、架空名義、他人の住所や架空の住所などを含む）は全て無効とします。

- 満 20 歳以上であること。
- 学生でないこと。なお、ここでいう学生とは、夜学・通信制を問わず、高等学校、大学、大学院、短期大学、高等専門学校、専修学校、予備校等の各種学校に籍を置き、在学期間中である者をいいます。
- 個人または夫婦での申請であること。
- 会員または ABO（アムウェイビジネスオーナー）ではないこと。
- ABO の紹介があること。ご紹介いただいた ABO は会員のスポンサーとなります。
- 配偶者が会員資格または当社の ABO 資格を有していないこと。配偶者が会員である場合は、当該会員がパートナー追加申請を行うことにより、夫婦単位での会員資格を得ることができます。また、配偶者が ABO である場合は、ABO としてのパートナー追加申請をご検討ください。
- 過去に「アムウェイ倫理綱領・行動規準」違反を行った ABO または「買うだけクラブメンバー規約」、「アムウェイ ショッピングメンバー規約」違反を行ったメンバーでないこと。
- 過去に本規約違反を行った会員でないこと。
- 個人的な使用のための商品購入を目的とすること。
- 反社会的勢力（暴力団、暴力団員、暴力団員でなくなってから 5 年を経過していない者、暴力団準構成員、暴力団関係企業、総会屋、社会運動標ぼうゴロまたは特殊知能暴力集団、その他これらに準ずる者という）ではないこと。

### 3 入会方法

入会条件を満たした上で入会の申し込みを申込者ご本人が行ってください。入会申込はインターネット（スポンサーより紹介された PC 入会リンク）にてお受けします。入会金はありませんが、入会に当たっては所定の審査がありますので、ご入会いただけない場合もあります。なお、当社が ABO の資格を会員の資格に切り替える場合には、入会の申し込みは必要ありません。

### 4 会員資格の有効期間

会員資格の有効期間は入会日から最終の注文日の翌年末日までです。

### 5 退会

会員は、いつでも退会することができます。退会を希望する場合は、amwaylive.com にて退会手続きを行うか、必要事項（お客様番号、氏名、住所、電話番号）を「日本アムウェイお客様サービス」へご連絡ください。

### 6 夫婦単位の会員資格

- (1) 夫婦単位で会員資格を得た者は、その会員資格に関する責務について連帯して会員としての責務を負います。
- (2) 会員同士が結婚する場合には、どちらかの会員資格を選択し、選択した会員資格を有する者がパートナー追加申請を行ってください。パートナー追加申請を行った日に当該申請により追加された者の元の会員資格を失効させます。
- (3) 会員資格を有している夫婦が離婚する場合には、夫と妻のいずれかがパートナー削除申請を行ってください。パートナー削除申請を行っても、その削除された者は、夫婦単位の資格期間中に当社に対して負っている債務に関しては、会員として残る者と連帯して、継続して当社に対して責任を負います。

### 7 当社からの退会処分

- (1) 会員本人または会員の配偶者が ABO 登録を行った場合には、その ABO 登録日に会員本人を退会にします。
- (2) 会員（夫婦単位の会員資格を有している場合には、いずれか一方または両方）が以下のいずれかの行為を行ったと当社が判断した場合または会員として不適格であると判断した場合には、その会員（夫婦単位の会員資格を含む）を退会にすることがあります。
  - 本規約に違反した。

- 第三者に迷惑や不利益を与える行為を行った。
- 当社または当社 ABO もしくは他の会員に対して損害を与える行為を行った。
- 商品代金の支払いが著しく滞った。
- 転売を目的として商品を購入した。
- 他のダイレクトセリングのビジネス機会を ABO または他のプライムカスタマーに直接的、間接的にかかわらず勧めた。

#### **8** 会員資格の譲渡

会員資格は相続・遺贈もしくは譲渡することはできません。

#### **9** クーポン

当社は、当社商品の購入に利用できるクーポンを付与します。クーポンは、当社がクーポン付与ごとに定める値引金額を超える初回発注を会員が行う際に 1 回に限り自動的に適用される値引制度です。クーポンは、発注により回収され、クーポンを利用してご購入された商品を返品されても返還されません。また、クーポンは、会員による退会、または当社からの退会処分に伴い、失効となります。

#### **10** 返品

会員は、購入した商品の品質に何らかの不满が生じた場合には、当社が発行する「納品書兼返金・返品依頼書」に表示されている受注日の翌日から 45 日以内は原則として使用・未使用にかかわらず、購入した商品の返品(サービスの場合はキャンセル、以下同じ)を行うことができます。その後の返品は一切お受けいたしません。

#### **11** クレジット取引

会員は、当社が別途指定するクレジット購入可能な商品をご購入いただく際にクラブアムウェイカード、アムウェイカード、一般クレジットカード(Visa または MasterCard マーク付きのカードおよびライフカードブランドのカード(Visa カードと MasterCard のマーク付きカードに限らない))、アムウェイ・ショッピングクレジットをご利用いただくことができます。

#### **12** 残債務の相殺

退会処分となった時点において、その退会処分を受けた者が当社に対して債務を負っている場合には、一切の債務の履行につき期限の利益を失い、直ちに債務全額を当社に支払わなければなりません。

#### **13** 過去に ABO だった方について

過去に ABO だった方が会員となった場合には、再度、ABO 登録する際に「アムウェイ倫理綱領・行動規準」に基づく種々のルールが適用されます。

#### **14** 商品ポイント(PV/BV)について

当社が販売する各商品には、PV (ポイント・バリュー)および BV (ビジネス・ボリューム)と呼ばれる数値が付されており、当社は ABO に対し、これらの数値に基づき、成績別ボーナスをお支払いしています。会員が当社の商品を購入した場合も、当該商品に付された PV と BV が、会員のスポンサーに対し付与されます。

#### **15** スポンサー移動時の商品ポイントについて

スポンサー切替申請時、または会員による退会の翌月から 2 カ月以内に異なるスポンサーの紹介で再度入会した場合、新たなスポンサーでの入会受付が完了した日の翌月から 3 カ月目初旬のスポンサー切替作業完了までの間に、会員が購入された商品のポイントは切替前の元のスポンサーに計上されます。

#### **16** 規約の変更

当社は、事前の通知をすることなく本規約を変更することがありますので、必ず本規約を [amwaylive.com](http://amwaylive.com) などで随時ご確認ください。

以上

# 〈10〉個人情報の取り扱いについて

## ■対象：ABO

### 1. 個人情報に対するアムウェイの基本姿勢について

日本アムウェイ合同会社（〒150-0042 東京都渋谷区宇田川町7番1号）および Amway International Inc. (7575 Fulton Street East, Ada, Michigan 49355, United States)（総称して「当社」）は、個人情報の取り扱いに関する法令、国が定める指針その他の規範を尊重し、これを遵守するために個人情報保護方針（\*）および安全管理措置を定め実行します。

\* 個人情報保護方針は、当社ホームページ（<https://www.amway.co.jp/privacy/index.html>）または [https://www.amwaylive.com/psl/privacypolicy/External\\_Privacy\\_policy\\_20191105.html](https://www.amwaylive.com/psl/privacypolicy/External_Privacy_policy_20191105.html)）にてご確認ください。

### 2. 個人情報の取得・保有について

当社は、当社の ABO として登録した方の、サービスのご利用および当社へのお問い合わせならびにソーシャルメディアにおける当社商品（サービスを含む。以下同じ）・キャンペーンに係る投稿（当社の公式アカウントおよびご本人のアカウント）等を通じ、以下の情報を取得し、保有します。なお、当社が明示的にご本人から取得する情報だけではなく、アムウェイ・ビジネスを遂行する過程で必然的に取得する情報（当社に対する債権・債務状況、ビジネス状況等）、間接的に取得する情報（当社の運営・提供するウェブサイト・ソーシャルメディアの公式アカウント・アプリケーションのご利用、官報等の公表情報および第三者からの相談等）、ならびに当社の求めによらずにご本人が提供した情報も含まれます。

- (1) 氏名、性別、生年月日、住所、電話番号、FAX 番号、メールアドレス、口座番号等、ご登録（資格切替を含む）の際に入力または記載いただく事項、在留カード両面に表示の情報（在留カード番号、在留資格、在留期間、就労制限の有無、資格外活動許可等。ただし、外国籍の方のみ）、ならびに ABO 番号および系列上位の ABO からの紹介目的の明示に関してご確認いただいた事項
- (2) ボーナスに関する事項（金額、PV/BV、支払時期、種類、明細等）
- (3) 商品発注・返品（サービスの場合はキャンセル。以下同じ）、商品予約に関する事項（ショッピングカートに入っている商品、発注・返品商品、予約商品、支払額、支払方法・分割回数、配送先、明細等）および保有特典に関する事項（クラブ A ポイント・割引クーポン等の種類、数量、利用履歴、有効期限等）
- (4) 転居、パートナー追加 / 削除等に伴う変更手続き、資格解約（資格切替を含む）手続き等に基づく事項（住所、電話番号、変更 / 解約事由等）
- (5) ABO 資格登録用プログラム、アムウェイ・ビジネス・セミナーの受講状況およびスポンサー活動資格取得テストの結果ならびにビジネス状況に関する事項（ビジネス活動実績、資格達成状況、グループ状況、発注状況、トラブル状況等）
- (6) 当社（当社の運営する Web サイトにおける AI エージェントまたは相談チャットを含む）への連絡（各種申請・相談・お問い合わせ等）に際して、当社が取得する事項
- (7) 各種クレジットの申し込みに際して、信販会社から連携される申込取り下げの有無および審査状況・審査結果に関する事項、ならびに、当該信販会社から任意に提供されるクレジット不正申込・不正利用および当該信販会社に対する ABO の支払債務の未履行状況に関する事項
- (8) アムウェイ後払いを利用した場合に、決済サービス事業者から任意に提供される不正申込・不正利用および当該決済サービス事業者に対する ABO の支払債務の未履行状況に関する事項
- (9) 当社に対する債権・債務に関する事項（債権・債務額、当該債権・債務発生理由等）
- (10) 当社の運営するウェブサイトへの登録、ソーシャルメディア公式アカウントへの投稿などを通じて提供いただく事項（メールアドレス、アカウント名等）
- (11) 当社の運営するウェブサイト等の利用を通じて自動的に取得する事項（以下に記載のアクセスログ、cookie を含むウェブサイト内での閲覧行動履歴、ショッピングカートへの商品の追加・削除等）  
\* 当社は、当社ウェブサイトへアクセス、閲覧、使用する際に一定のウェブサイト使用情報を収集する cookie や類似の技術を使用します。cookie は、ウェブサイトへの訪問にコンピューターまたはモバイルデバイスが使用されるときに、コンピューターまたはモバイルデバイスに配置されるデータファイルです。当社は、第三者がウェブサイトへの訪問者のデバイスに cookie を配置することを可能としていません。ウェブサイトへの訪問者が当社サービスにログインしない限り、当該ウェブサイトへの訪問者の cookie データは匿名です。
- (12) 当社および 6. (2) で明示する者が提供するデジタルサービスの利用を通じて当社が取得する事項
- (13) 資格達成の表彰、イベント等において撮影される、またはご本人からご提供いただく映像、写真、音声
- (14) 海外インセンティブ / セミナーにおいて運営手配上必要な事項（旅券に記載の氏名・旅券番号等渡航手続きに必要な事項）

(15) 当社の ABO が運営する団体への登録事項

(16) ソーシャルメディアにおける当社の商品・キャンペーンに関係するご本人の投稿に含まれる事項  
(アカウント名、個人情報を含む記述・写真・動画、第三者との応答等)

なお、お電話の場合、正確を期すために録音させていただくことがありますので、あらかじめご了承ください。

### 3. 個人情報の利用目的について

当社は、前記 2. の個人情報を、国内外を問わず以下の目的で利用します。

- (1) 当社との取引において、商品の提供(商品(サービスを含まない) / 刊行物等の配送、購入商品のアフターサービス、ボーナス計算・支払い等の提供を含む)、各種支払方法の提供、代金の収納およびこれらの遂行のために必要なご本人への連絡を行うため
- (2) アムウェイ・ビジネス遂行上必要な手続き(インターナショナル・ビジネスに関する手続き、更新料の収納、登録内容変更、登録審査(パートナー追加を含む)および登録状況の管理等)およびアムウェイ・ビジネスのサポートを行うため
- (3) アムウェイ・ビジネス遂行上必要な情報(ビジネス状況に関する事項、商品発注・返品に関する事項、グループのビジネス状況・商品予約に関する事項等)を提供するため
- (4) 購入履歴や商品予約状況などを含む当社との取引状況・ショッピングカート内の商品および保有特典の状況を基に当社が有益と判断した当社取扱商品やキャンペーンに関する情報を提供するため
- (5) ABO 資格の登録状況にかかわらず、アムウェイ・ビジネスの遂行状況の確認、トラブル処理、法令に基づく義務の履行、「アムウェイ倫理綱領・行動規準」の遵守・執行およびビジネスの活性化等を目的とした連絡または情報収集・提供を行うため
- (6) 資格達成の表彰、イベント等の開催案内および開催後報告を行うため
- (7) ご本人または第三者からのご本人に関係するご相談等を記録、管理するため
- (8) 資格達成またはキャンペーン等に関連してご本人へのギフトの送付手配等を行うため
- (9) 6.(2) で明示する者との間で共同利用するため
- (10) 市場調査、取得した閲覧行動履歴や購買履歴等(当社の運営するウェブサイトおよびソーシャルメディア公式アカウントにおける閲覧行動ならびにショッピングカートへの商品追加・削除等の利用状況を含む)のデータ記録・分析、商品の改善・広告施策・販売促進およびアムウェイ・ビジネス遂行のサポートを目的としたアンケート等を実施するため
- (11) 購入商品に対するクチコミの投稿を依頼するため
- (12) 海外インセンティブ・セミナーや国内でのご招待セミナー、イベントを手配・運営するため
- (13) 当社の運営するウェブサイトおよびソーシャルメディア公式アカウントの管理(不適切な投稿の削除および投稿者の特定を含む)・改善ならびにシステムの安定稼働を維持するため

### 4. 個人情報の保護対策について

当社は、取り扱う個人情報・個人データの漏洩、滅失または毀損等の防止その他個人情報・個人データを安全に管理するために、組織的、人的、物理的、技術的に適切な措置を講じるものとします。当社が講じる安全管理措置の概要は別紙 1 のとおりです。当社が講じる安全管理措置のさらなる詳細については、末尾記載の【お問い合わせ先】までお問い合わせください。

### 5. 個人情報の第三者提供について

当社は、当社が取得・保有する個人情報・個人データを、国内外を問わず、郵送または当社の管理する情報システム等にて、以下のとおり提供します。なお、外国の事業体に対して個人情報を提供する場合、当該事業体の所在国における個人情報の保護に関する制度等については、個人情報保護委員会が情報を提供していますので、個人情報保護委員会のホームページ(<https://www.ppc.go.jp/personalinfo/legal/kaiseihogohou/#gaikoku>)よりご確認ください。当該ホームページにおいて法制度が確認できない国については、当社にお問い合わせください。

- (1) 系列上位の ABO に対して、アムウェイ・ビジネスの遂行上必要なグループのフォロー、ボーナスの計算および適切な商品使用のサポートを行うために、以下の情報を提供

氏名、ABO 番号、住所、電話番号、FAX 番号、メールアドレス、誕生日、資格有効期限、購入履歴や商品予約状況などを含む当社との取引状況、ビジネスボリューム(PV/BV、ボーナス、資格等)、更新料支払状況、紹介目的の明示に関する確認状況、当社より提供するプロモーション/サービスの状況、その他ビジネス状況(ソーシャルメディアの利用状況・傾向およびその分析データを含む)、商品(サービスを含まない)の配送に関わる送り状の「お問い合わせ送り状 No.」、商品使用状況  
\*ただし、ポイント補償期間中の個人情報は、元の系列上位の ABO に提供されます。なお、同期間

中、現在の系列上位の ABO に対しても、個人情報提供される場合があります。

\* 「ポイント補償制度」については、「アムウェイ倫理綱領・行動規準」をご参照ください。

\* インターナショナル・ビジネスで、外国にある当社の関連会社にインターナショナルスポンサー (IS) がいる場合は、その関連会社および IS の系列上位 ABO にも提供される場合があります。

「外国にある当社の関連会社」については当社ホームページ ([https://www.amway.co.jp/about/company/global\\_markets/index.html](https://www.amway.co.jp/about/company/global_markets/index.html)) をご参照ください。

- (2) 系列下位の ABO に対して、アムウェイ・ビジネスの遂行上必要なサポートおよび適切な商品使用のサポートのために、その直接のスポンサーである系列上位 ABO および直近の系列上位ブラチナム (PT) である ABO の氏名、ABO 番号、住所、電話番号、メールアドレスを提供
- (3) 各種広報媒体、当社の運営するウェブサイトおよび当社内において、ABO への奨励のために氏名、映像、写真および資格達成情報を掲載・掲示することにより公表
- (4) 系列を問わず ABO に対して、法令・「アムウェイ倫理綱領・行動規準」遵守の啓発のために、強制解約に関連する情報を提供
- (5) 国内外の宿泊先、交通機関、旅行代理店、エージェン特等に対して、海外インセンティブ・セミナーおよび国内でのご招待セミナー、イベントを手配・運営するために氏名、生年月日、住所、電話番号、メールアドレス、移動時の配慮要否に関する情報その他申し込みの際に入力または記載いただく事項で手配のために必要な事項を提供
- (6) 信販会社に対して、クレジットの利用申込の手続きを目的として当該申込者に関する当社の登録情報 (氏名、ABO 番号、住所、電話番号)、注文商品、注文金額および当該申込者が選択した分割払い回数・適用金利を、クレジットカード決済の不正利用の検知・防止を目的として、ご本人が当社の運営するウェブサイトにて商品を購入する際に使用したカード名義人氏名、メールアドレス、電話番号、登録住所、配送先住所および IP アドレス・ブラウザ情報等のインターネット利用環境に関する情報を、ならびに、クレジットの不正申込・利用の疑いがある場合に、当該信販会社との契約上の義務履行を目的として当該クレジットの利用者や利用状況の情報を提供
- (7) 株式会社アクルに対して、クレジットカード決済の不正利用の検知・防止に必要な範囲で当社が保有する利用者の個人情報と突合して利用するために、ご本人が当社の運営するウェブサイトにて商品を購入する際に使用したメールアドレス、電話番号、配送先住所および IP アドレス・ブラウザ情報等のインターネット利用環境に関する情報を提供
- (8) アムウェイ後払いの決済サービス事業者に対して、商品代金後払いの利用申込の手続きを目的として、当該申込者に関する当社の登録情報 (氏名、ABO 番号、住所、電話番号、メールアドレス) およびオーダー番号・注文金額を提供
- (9) 当社の事業提携先に対して、氏名、ABO 番号、住所、電話番号、メールアドレス等の当該提携先が提供する商品への申し込みに必要な情報を提供
- (10) 行政機関に対して、必要に応じて系列上位の ABO による紹介目的の明示に関する確認状況を提供
- (11) 以下の場合には、ご本人の同意を得ることなく個人情報を提供することがあります。
  - (ア) 法令に基づく場合
    - (イ) 人の生命、身体または財産の保護のために必要がある場合であって、ご本人の同意を得ることが困難であるとき
    - (ウ) 公衆衛生の向上または児童の健全な育成推進のために特に必要がある場合であって、ご本人の同意を得ることが困難であるとき
    - (エ) 国の機関もしくは地方公共団体またはその委託を受けた者が法令の定める事務を遂行することに対して協力する必要がある場合であって、ご本人の同意を得ることによって当該事務の遂行に支障を及ぼすおそれがあるとき

## 6. 個人情報の共同利用について

当社は、当社が取得・保有する個人情報を、利用目的の範囲内で、以下のとおり共同利用する場合があります。

- (1) 共同利用される個人情報の項目：2. で明示した項目
- (2) 共同利用する者の範囲：Alticor Inc. (米国)、Access Business Group International LLC (米国)、Amway (China) Co., Ltd. (中国)、Amway Korea Ltd. (韓国)、Amway Business Services Asia Pacific Sdn. Bhd. (マレーシア)、Amway Global Services India Private Limited (インド)、Amway (Singapore) Pte. Ltd. (シンガポール)、Amway of Australia (オーストラリア)、一般財団法人日本アムウェイ財団
- (3) 共同利用する者の利用目的：
  - (ア) 商品を提供するため
  - (イ) アムウェイ・セールス&マーケティング・プランに基づくボーナス計算のため

- (ウ) インターナショナル・ビジネスの登録・管理のため
  - (エ) アムウェイ・ビジネス遂行上必要な問題解決のため
  - (オ) 当社商品に関する相談ホットラインへのお問い合わせに対応するため
  - (カ) 市場調査、データ分析、アンケート等を実施するため
  - (キ) 事業報告等を目的として映像、写真、音声を閲覧するため
  - (ク) 当社と 6. (2) で明示する者の情報システムにおけるデータ管理のため
  - (ケ) Remember HOPE 東北復興支援および Tomorrow HOPE こどもの健康・教育支援プロジェクトの支援者へのレター等の発送、連絡のため
  - (コ) その他、3. で明示した利用目的のため
- (4) 共同利用する個人情報の管理について責任を有する者：日本アムウェイ合同会社および Amway International Inc. (米国)

## 7. 個人情報の処理に係る外部委託について

当社は、前記 3. における利用目的のために適切かつ円滑に個人情報を利用するために、取得した個人情報の処理を、国内外を問わず、当社との契約に基づき守秘義務を負う外部に業務委託します。委託に際しては、個人情報の保護水準が、当社および当社親会社の設定する安全対策基準を満たす事業者を選定し、個人情報の保護に関する委託契約を締結するとともに、適切な管理、監督を行っています。

## 8. 開示等の請求について

当社が保有する保有個人データについて、利用目的の通知、開示(第三者提供記録の開示を含みます。)、内容の訂正、追加もしくは削除、利用停止、消去、または第三者への提供の停止を希望される場合は、原則としてご本人からの所定の用紙を用いた申し出に限り、合理的に可能である範囲内で対応いたします。なお、ABO 番号や、系列上位および系列下位の ABO のボーナス計算に必要な PV/BV 等の情報は、削除・利用停止・消去または第三者への提供の停止を希望されても、対応いたしかねますので、ご了承ください。詳細は、以下の【お問い合わせ先】または当社ホームページ(<https://www.amway.co.jp/privacy/information/index.html>)でご確認ください。

## 9. 本取り扱いに同意いただけない場合

個人情報は、ご本人の意思により提供していただきます。万が一、ご提供いただけない場合は、ABO の資格登録をお受けできない場合や資格有効期間の更新を拒絶する場合があります。

## 10. 改定

当社は、当社の裁量で、または適用法規の遵守のために、本取り扱いを改定することがあります。必ず本取り扱いを [amwaylive.com](https://www.amwaylive.com) 上で随時ご確認ください。なお、改定は、個人情報の保護に関する法律、行政手続きにおける特定の個人を識別するための番号の利用等に関する法律および国が定める指針に基づき実施されることがあります。

最終改定日 2026 年 3 月 1 日

日本アムウェイ合同会社  
代表者 イリーナ・メンシコヴァ

Amway International Inc.  
代表者 マイケル・ネルソン

当社における個人情報の取り扱いについては、以下のお問い合わせ先までご連絡ください。

### 【お問い合わせ先】

〒150-0042

東京都渋谷区宇田川町 7-1

日本アムウェイ合同会社

相談ホットライン ☎ 0120-123-777

[amwaylive.com](https://www.amwaylive.com)

(基本方針の策定)

- ・ 個人データの適正な取り扱いの確保のため、「関係法令・ガイドライン等の遵守」「質問および苦情処理の窓口」等についての基本方針を策定し、当社ホームページに掲載しています。

(個人データの取り扱いに係る規律の整備)

- ・ 個人情報保護規程等の社内規定を策定し、個人情報の取得、利用、保存、提供、削除・廃棄等の段階ごとに、取扱方法、責任者・担当者およびその任務等について規定しています。

(組織的安全管理措置)

- ・ 当社全体の個人情報管理体制を統括する最高情報管理統括者を置くと共に、個人データを取り扱う部署ごとに責任者を設置しています。
- ・ 個人データを取り扱う従業者等および当該従業者等が取り扱う個人データの範囲を明確化し、法や社内規定に違反している事実またはその兆候を把握した場合の報告連絡体制を整備しています。

(人的安全管理措置)

- ・ 当社の従業者(経営陣、派遣社員も含む)に対しては、個人情報保護のための教育および啓発を行っており、個人情報の管理には万全を期しています。

(物理的安全管理措置)

- ・ 執務エリアへの従業者等の入退室管理および電子機器の持ち出し等の制限を行うとともに、権限を有しない者による個人データの閲覧を防止する措置を実施しています。
- ・ 個人データを取り扱う機器、電子媒体および書類等の盗難または紛失等を防止するための措置を講じています。

(技術的安全管理措置)

- ・ アクセス制御を実施し、担当者および取り扱う個人情報データベース等の範囲を限定しています。
- ・ 個人データを取り扱う情報システムを外部からの不正アクセスまたは不正ソフトウェアから保護する仕組みを導入しています。

(外的環境の把握)

- ・ 当社は、当社が個人データを保管している場所(クラウドサービスにおけるサーバ所在地を含みます)の所在国および当社個人データの取り扱いを含む内容の委託契約を締結している外国の事業者(再委託の場合を含みます)が所在する国(これらの国名および当該各国における個人情報保護に関する制度の概要は次のリンク先にてご確認ください) : [https://www.amwaylive.com/psl/privacyporicy/country\\_system.html](https://www.amwaylive.com/psl/privacyporicy/country_system.html) における個人情報保護に関する制度を把握した上で、安全管理措置を実施しております。

以上

■対象：プライムカスタマー

1. 個人情報に対するアムウェイの基本姿勢について

日本アムウェイ合同会社(〒150-0042 東京都渋谷区宇田川町7番1号)および Amway International Inc. (7575 Fulton Street East, Ada, Michigan 49355, United States)(総称して「当社」)は、個人情報の取り扱いに関する法令、国が定める指針その他の規範を尊重し、これを遵守するために個人情報保護方針(\*)および安全管理措置を定め実行します。

\* 個人情報保護方針は、当社ホームページ(<https://www.amway.co.jp/privacy/index.html> または [https://www.amwaylive.com/psl/privacyporicy/External\\_Privacy\\_policy\\_20191105.html](https://www.amwaylive.com/psl/privacyporicy/External_Privacy_policy_20191105.html))にてご確認ください。

2. 個人情報の取得・保有について

当社は、プライムカスタマー入会に先立ち ABO(アムウェイビジネスオーナー)が行うプライムカスタマー制度のご紹介を通し、ならびにプライムカスタマーとして入会した方の、サービスのご利用および当社へのお問い合わせならびにソーシャルメディアにおける当社商品(サービスを含む。以下同じ)・キャンペーン

ンに關係する投稿(当社の公式アカウントおよびご本人のアカウント)、ABO 資格登録用プログラムの受講申し込み等を通じ、以下の情報を取得し、保有いたします。なお、当社が明示的にご本人から取得する情報だけではなく、当社との取引の過程で必然的に取得する情報(注文・返品(サービスの場合はキャンセル。以下同じ)の履歴、当社に対する債権・債務状況等)、間接的に取得する情報(当社の運営・提供するウェブサイト・ソーシャルメディアの公式アカウント・アプリケーションのご利用、官報等の公表情報および第三者からの相談等)、ならびに当社の求めによらずにご本人が提供した情報も含まれます。

- (1) 氏名、性別、生年月日、住所、電話番号、FAX 番号、メールアドレス、口座番号等、ご入会(資格切替を含む)の際に入力または記載いただく事項および ABO からの紹介目的の明示に関してご確認いただいた事項
- (2) 商品注文・返品、商品予約に関する事項(ショッピングカートに入っている商品、注文・返品商品、予約商品、支払額、支払方法・分割回数、商品ポイント(PV/BV)、配送先、明細等)および保有特典に関する事項(クラブ A ポイント・割引クーポン等の種類、数量、利用履歴、有効期限等)
- (3) 転居、パートナー追加・削除等に伴う変更手続き、資格解約手続き等に基づく事項(住所、電話番号、変更事由等)および ABO 資格登録用プログラムの受講申し込みの際に入力または記載いただく事項(氏名、お客様番号等、ご本人を特定するために既取得情報との照合に必要な事項)
- (4) 当社(当社の運営する Web サイトにおける AI エージェントまたは相談チャットを含む)への連絡(各種申請・相談・お問い合わせ等)に際して、当社が取得する事項
- (5) 各種クレジットの申し込みに際して、信販会社から連携される申込取り下げの有無および審査状況・審査結果に関する事項、ならびに、当該信販会社から任意に提供されるクレジット不正申込・不正利用および当該信販会社に対するお客様の支払債務の未履行状況に関する事項
- (6) アムウェイ後払いを利用した場合に、決済サービス事業者から任意に提供される不正申込・不正利用および当該決済サービス事業者に対するお客様の支払債務の未履行状況に関する事項
- (7) 当社に対する債権・債務に関する事項(債権・債務額、当該債権・債務発生理由等)
- (8) 当社の運営するウェブサイトへの登録、ソーシャルメディア公式アカウントへの投稿などを通じて提供いただく事項(メールアドレス、アカウント名等)
- (9) 当社の運営するウェブサイト等の利用を通じて自動的に取得する事項(以下に記載のアクセスログ、cookie を含むウェブサイト内での閲覧行動履歴、ショッピングカートへの商品の追加・削除等)  
\* 当社は、当社ウェブサイトへアクセス、閲覧、使用する際に一定のウェブサイト使用情報を収集する cookie や類似の技術を使用します。cookie は、ウェブサイトへの訪問にコンピューターまたはモバイルデバイスが使用されるときに、コンピューターまたはモバイルデバイスに配置されるデータファイルです。当社は、第三者がウェブサイトへの訪問者のデバイスに cookie を配置することを可能としていません。ウェブサイトへの訪問者が当社サービスにログインしない限り、当該ウェブサイトへの訪問者の cookie データは匿名です。
- (10) 当社および 6. (2) で明示する者が提供するデジタルサービスの利用を通じて当社が取得する事項
- (11) イベント等に参加された場合における撮影映像、写真、音声
- (12) ソーシャルメディアにおける当社の商品・キャンペーンに関するご本人の投稿に含まれる事項(アカウント名、個人情報を含む記述・写真・動画、第三者との応答等)

なお、お電話の場合、正確を期すために録音させていただくことがありますので、あらかじめご了承ください。

### 3. 個人情報の利用目的について

当社は前記 2. の個人情報を、国内外を問わず以下の目的で利用します。

- (1) 当社との取引において、商品の提供(ウェルカムキット・商品(サービスを含まない)の配送、購入商品のアフターサービス等の提供を含む)、各種支払方法の提供、代金の収納およびこれらの遂行のために必要なご本人への連絡を行うため
- (2) 登録内容変更、入会審査(パートナー追加を含む)および登録状況の管理等のため
- (3) ABO 資格登録用プログラムの受講申し込みを受けて、アムウェイ・ビジネスの概要に関する書面を送付し、プログラムを提供するため
- (4) 購入履歴や商品予約状況などを含む当社との取引状況・ショッピングカート内の商品および保有特典の状況を基に当社が有益と判断した当社取扱商品やキャンペーンに関する情報を提供するため
- (5) ご本人または第三者からのご本人に関するご相談等に対応し、記録・管理するため
- (6) キャンペーン等に関連してご本人へのギフトの送付手配等を行うため
- (7) 6. (2) で明示する者との間で共同利用するため
- (8) 市場調査、取得した閲覧行動履歴や購買履歴等(当社の運営するウェブサイトおよびソーシャルメディア公式アカウントにおける閲覧行動ならびにショッピングカートへの商品追加・削除等の利用

状況を含む)のデータ記録・分析、商品の改善・広告施策・販売促進を目的としたアンケート等を実施するため

- (9) 購入商品に対するクチコミの投稿を依頼するため
- (10) 当社の運営するウェブサイトおよびソーシャルメディア公式アカウントの管理(不適切な投稿の削除および投稿者の特定を含む)・改善ならびにシステムの安定稼働を維持するため
- (11) 各種セミナー、イベントの開催に関して案内・手配するため
- (12) 当社が ABO に支払う報酬の計算に利用するため
- (13) 系列上位の ABO のアムウェイ・ビジネスの遂行をサポートするため

#### 4. 個人情報の保護対策について

当社は、取り扱う個人情報・個人データの漏洩、滅失または毀損等の防止その他個人情報・個人データを安全に管理するために、組織的、人的、物理的、技術的に適切な措置を講じるものとします。当社が講じる安全管理措置の概要は別紙 1 のとおりです。当社が講じる安全管理措置のさらなる詳細については、末尾記載の【お問い合わせ先】までお問い合わせください。

#### 5. 個人情報の第三者提供について

当社は、当社が取得・保有する個人情報・個人データを、国内外を問わず、郵送または当社の管理する情報システム等にて、以下のとおり提供します。

- (1) スポンサー ABO に対して、ご購入いただいた商品に関する不都合等をお聞きし適切な対応を行うこと、アムウェイ・ビジネスの宣伝および ABO 資格登録のサポートを行うこと、ならびに、当社商品の広告およびボーナスの計算などを行うことを目的として、お客様番号、氏名、入会日、会員資格の有効期間、購入履歴や商品予約状況などを含む当社との取引状況、配送状況、ならびに、紹介目的の明示に関する確認状況および ABO 資格登録用プログラムの受講状況を提供します。なお、スポンサー ABO の登録が抹消された場合、その系列を遡って最初の登録 ABO に対して同情報を提供します。
- (2) スポンサー ABO を除く系列上位 ABO に対して、当社商品の広告およびボーナスの計算などを行うことを目的として、お客様番号、氏名、入会日、会員資格の有効期間、および購入履歴や商品予約状況などを含む当社との取引状況を提供します。
  - \*ただし、ポイント補償期間中は、ご本人の元の系列上位 ABO に対し、上記(1)および(2)の範囲で、個人情報が提供されます。なお、同期間中、ご本人の現在の系列上位 ABO に対しても、上記(1)および(2)の範囲で、個人情報が提供される場合があります。あらかじめご了承ください。
  - \*「ポイント補償制度」については、「アムウェイ プライムカスタマー規約」第 15 条(スポンサー移動時の商品ポイントについて)をご参照ください。
  - \*前記 3 の利用目的を達成するために、当社が必要と判断した場合は、系列上位 ABO のうち、プラチナム(PT)資格を有する ABO に対して、スポンサー ABO に提供するのと同じ情報を提供する場合があります。
- (3) 信販会社に対して、クレジットの利用申込の手続きを目的として、当該申込者に関する当社の登録情報(氏名、お客様番号、住所、電話番号)、注文商品、注文金額および当該申込者が選択した分割払い回数・適用金利を、クレジットカード決済の不正利用の検知・防止を目的として、ご本人が当社の運営するウェブサイトにて商品を購入する際に使用したカード名義人氏名、メールアドレス、電話番号、登録住所、配送先住所および IP アドレス・ブラウザ情報等のインターネット利用環境に関する情報を、ならびに、クレジットの不正申込・利用の疑いがある場合に、当該信販会社との契約上の義務履行を目的として当該クレジットの利用者や利用状況の情報を提供
- (4) 株式会社アクルに対して、クレジットカード決済の不正利用の検知・防止に必要な範囲で当社が保有する利用者の個人情報と突合して利用するために、ご本人が当社の運営するウェブサイトにて商品を購入する際に使用したメールアドレス、電話番号、配送先住所および IP アドレス・ブラウザ情報等のインターネット利用環境に関する情報を提供
- (5) アムウェイ後払いの決済サービス事業者に対して、商品代金後払いの利用申込の手続きを目的として、当該申込者に関する当社の登録情報(氏名、住所、電話番号、メールアドレス)およびオーダー番号・注文金額を提供
- (6) 当社の事業提携先に対して、氏名、お客様番号、住所、電話番号、メールアドレス等の当該提携先が提供する商品への申し込みに必要な情報を提供
- (7) 行政機関に対して、必要に応じて ABO による紹介目的の明示に関する確認状況を提供
- (8) 以下の場合には、ご本人の同意を得ることなく個人情報を提供することがあります。
  - (ア) 法令に基づく場合
  - (イ) 人の生命、身体または財産の保護のために必要がある場合であって、ご本人の同意を得ることが

困難であるとき

- (ウ) 公衆衛生の向上または児童の健全な育成推進のために特に必要がある場合であって、ご本人の同意を得ることが困難であるとき
- (エ) 国の機関もしくは地方公共団体またはその委託を受けた者が法令の定める事務を遂行することに対して協力する必要がある場合であって、ご本人の同意を得ることによって当該事務の遂行に支障を及ぼすおそれがあるとき

## 6. 個人情報の共同利用について

当社は、当社が取得・保有する個人情報を、利用目的の範囲内で、以下のとおり共同利用する場合があります。

- (1) 共同利用される個人情報の項目：2. で明示した項目
- (2) 共同利用する者の範囲：Alticor Inc. (米国)、Access Business Group International LLC (米国)、Amway (China) Co., Ltd. (中国)、Amway Korea Ltd. (韓国)、Amway Business Services Asia Pacific Sdn. Bhd. (マレーシア)、Amway Global Services India Private Limited (インド)、Amway (Singapore) Pte. Ltd. (シンガポール)、Amway of Australia (オーストラリア)、一般財団法人日本アムウェイ財団
- (3) 共同利用する者の利用目的：
  - (ア) 商品を提供するため
  - (イ) アムウェイ・セールス&マーケティング・プランに基づくボーナス計算のため
  - (ウ) アムウェイ・ビジネス遂行上必要な問題解決のため
  - (エ) 当社商品に関する相談ホットラインへのお問い合わせに対応するため
  - (オ) 市場調査、データ分析、アンケート等を実施するため
  - (カ) 事業報告等を目的として映像、写真、音声を閲覧するため
  - (キ) 当社と6.(2)で明示する者の情報システムにおけるデータ管理のため
  - (ク) Remember HOPE 東北復興支援および Tomorrow HOPE こどもの健康・教育支援プロジェクトの支援者へのレター等の発送、連絡のため
  - (ケ) その他、3. で明示した利用目的のため
- (4) 共同利用する個人情報の管理について責任を有する者：日本アムウェイ合同会社および Amway International Inc. (米国)

## 7. 個人情報の処理に係る外部委託について

当社は、前記3.における利用目的のために適切かつ円滑に個人情報を利用するために、取得した個人情報の処理を、国内外を問わず、当社との契約に基づき守秘義務を負う外部に業務委託いたします。委託に際しては、個人情報の保護水準が、当社および当社親会社の設定する安全対策基準を満たす事業者を選定し、個人情報の保護に関する委託契約を締結するとともに、適切な管理、監督を行っています。

## 8. 開示等の請求について

当社が保有する保有個人データについて、利用目的の通知、開示(第三者提供記録の開示を含みます。)、内容の訂正、追加もしくは削除、利用停止、消去、または第三者への提供の停止をご希望の場合は、原則としてご本人からの所定の用紙を用いた申し出(系列上位 ABO への提供の停止は、amwaylive.com「マイアカウント」からも設定いただけます。))に基づき、合理的に可能である範囲内で対応いたします。なお、お客様番号や、系列上位の ABO のボーナス計算に必要な商品ポイント(PV/BV)等の情報は、削除・利用停止・消去または第三者への提供の停止を希望されても、対応いたしかねますので、ご了承ください。詳細は、以下の【お問い合わせ先】または当社ホームページ(<https://www.amway.co.jp/privacy/information/index.html>)でご確認ください。

## 9. 本取り扱いに同意いただけない場合

個人情報は、ご本人の意思により提供していただきます。万が一、ご提供いただけない場合は、プライムカスタマーの入会をお受けできない場合があります。

## 10. 改定

当社は、当社の裁量で、または適用法規の遵守のために、本取り扱いを改定することがあります。必ず本取り扱いを amwaylive.com 上で随時ご確認ください。なお、改定は、個人情報の保護に関する法律、行政手続きにおける特定の個人を識別するための番号の利用等に関する法律および国が定める指針に基づき実施されることがあります。

日本アムウェイ合同会社  
代表者 イリーナ・メンシコヴァ

Amway International Inc.  
代表者 マイケル・ネルソン

当社における個人情報の取り扱いについては、以下のお問い合わせ先までご連絡ください。

【お問い合わせ先】

〒150-0042  
東京都渋谷区宇田川町7-1  
日本アムウェイ合同会社  
相談ホットライン ☎ 0120-123-777  
amwaylive.com

別紙1 安全管理措置の概要

(基本方針の策定)

・個人データの適正な取り扱いの確保のため、「関係法令・ガイドライン等の遵守」「質問および苦情処理の窓口」等についての基本方針を策定し、当社ホームページに掲載しています。

(個人データの取り扱いに係る規律の整備)

・個人情報保護規程等の社内規定を策定し、個人情報の取得、利用、保存、提供、削除・廃棄等の段階ごとに、取扱方法、責任者・担当者およびその任務等について規定しています。

(組織的安全管理措置)

・当社全体の個人情報管理体制を統括する最高情報管理統括者を置くと共に、個人データを取り扱う部署ごとに責任者を設置しています。  
・個人データを取り扱う従業者等および当該従業者等が取り扱う個人データの範囲を明確化し、法や社内規定に違反している事実またはその兆候を把握した場合の報告連絡体制を整備しています。

(人的安全管理措置)

・当社の従業者(経営陣、派遣社員も含む)に対しては、個人情報保護のための教育および啓発を行っており、個人情報の管理には万全を期しています。

(物理的安全管理措置)

・執務エリアへの従業者等の入退室管理および電子機器の持ち出し等の制限を行うと共に、権限を有しない者による個人データの閲覧を防止する措置を実施しています。  
・個人データを取り扱う機器、電子媒体および書類等の盗難または紛失等を防止するための措置を講じています。

(技術的安全管理措置)

・アクセス制御を実施し、担当者および取り扱う個人情報データベース等の範囲を限定しています。  
・個人データを取り扱う情報システムを外部からの不正アクセスまたは不正ソフトウェアから保護する仕組みを導入しています。

(外的環境の把握)

・当社は、当社が個人データを保管している場所(クラウドサービスにおけるサーバ所在地を含みます)の所在国および当社個人データの取り扱いを含む内容の委託契約を締結している外国の事業者(再委託の場合を含みます)が所在する国(これらの国名および当該各国における個人情報保護に関する制度の概要は次のリンク先にてご確認ください：[https://www.amwaylive.com/psl/privacypolicy/country\\_system.html](https://www.amwaylive.com/psl/privacypolicy/country_system.html))における個人情報保護に関する制度を把握した上で、安全管理措置を実施しております。

以上

# 〈11〉 アムウェイサイト規約

「日本アムウェイ合同会社」(以下「弊社」と言います)は、弊社の運営する以下の「ウェブサイト」(以下「アムウェイサイト」と言います)のサービスをご利用いただきます際に適用される規約を、以下のとおり設けております。

## 【アムウェイサイト】

- ・日本アムウェイ公式サイト(<https://www.amway.co.jp>)
- ・会員向けポータルサイト(AI エージェントまたは相談チャットを含む)(<https://www.amwaylive.com>)
- ・ニュートリライト ブランドサイト(<https://www.nutrilite.jp>)
- ・アーティストリー ブランドサイト(<https://www.artistry.jp>)
- ・アムウェイ ホーム ブランドサイト(<https://www.amwayhome.jp>)
- ・XS エナジードリンク ブランドサイト(<https://www.xsblast.jp>)
- ・QUEEN レシピ+ (<https://queen-recipe.jp>)
- ・日本アムウェイの社会貢献活動サイト(<https://csr.amway.co.jp>)
- ・Share the OISHII Moment ブランドサイト(<https://www.oishiimoment.jp>)
- ・アムウェイチケット(<https://booking.amway.com/japan/index#/>)
- ・ABO アカデミー e ラーニング(<https://academy.amwaylive.com>)

## アムウェイサイト規約

次の「アムウェイサイト規約」(以下「本規約」と言います)にご同意の上、アムウェイサイトをご利用ください。

第1条：本規約の適用対象

第2条：利用者の自己責任

第3条：サービスの種別とその利用について

第4条：利用者・通信事業者側の利用環境を要因とする諸影響

第5条：サービスの停止

第6条：著作権等

第7条：個人情報の取り扱い

第8条：規約の変更

第9条：準拠法

登録サービスの利用規則

## 第1条：本規約の適用対象

別途定めることがない限り、本規約は、第3条に定めるサービスの種別ならびにご利用に当たって登録が必要なサービスの利用の有無にかかわらず、アムウェイサイトを利用される全ての方(以下「利用者」と言います)を対象として、サービスの利用に関するルールを定めるものです。

## 第2条：利用者の自己責任

1. 利用者は、弊社がアムウェイサイト上で提供するダウンロード用ソフトウェアをインストールするに当たり、自己責任において、各ソフトウェアの使用条件を定めた個別の使用許諾書に従い、利用するものとします。
2. 利用者がアムウェイサイトを利用する際、またはアムウェイサイト上で提供するソフトウェアもしくはコンテンツをダウンロードする際、利用者の行為が第三者に損害を与えた場合、利用者は自己の責任と負担において当該第三者との紛争を解決するものとします。
3. 利用者が本規約に違反して弊社に損害を与えた場合、弊社は当該利用者に対して、被った全ての損害の賠償を請求することができるものとします。
4. 弊社の責に帰すべからざる事由により、利用者によるソフトウェアのダウンロードもしくはインストール、またはコンテンツのダウンロードがうまくいかず、利用者がソフトウェアまたはコンテンツ

を入手できなかった場合であっても、弊社は一切責任を負わないものとします。また、ダウンロード用ソフトウェアおよびコンテンツは、利用者をご使用になる端末上で正常かつ有効に機能すること等を、弊社は保証いたしません。

5. 弊社は、アマウェイサイトのサーバ・ドメインなどから送られる e-mail およびそのコンテンツ、ならびにダウンロード用ソフトウェアおよびコンテンツに、コンピューター・ウイルスなどの有害なものが含まれないように努めますが、完全に含まれていないことを保証するものではありません。
6. 会員向けポータルサイト上の AI エージェントまたは相談チャットは、生成 AI（人工知能）技術を活用した自動応答を含む場合があります。また、利用者が入力した情報を AI が学習し、利用する場合があります。AI エージェントまたは相談チャットによる応答は、登録、更新、解約、発注、交換、返品ほかの手続き、弊社が取り扱う商品（サプリメント、化粧品、バス・ボディ・ヘアケア、オーラルケア、調味料・食品、飲料、キッチン用品、電化製品、洗剤、日用品・健康機器、ペット用品等）に関する一般的な情報提供を目的としており、正確性、完全性、最新性、有用性を保証するものではありません。また、応答は医療的判断、法的助言、契約の意思表示、または専門的な判断を代替するものではなく、これに基づく行動によって利用者 に生じた損害について、弊社は一切責任を負わないものとします。特に、サプリメントに関する情報は、疾病の治療・予防・改善を目的としたものではなく、医薬品的な効能・効果を保証するものではありません。利用者が AI エージェントまたは相談チャットを利用することにより、本規約に同意したものとみなします。

### 第 3 条：サービスの種別とその利用について

1. アムウェイサイトには、ご利用に当たって登録などの手続きが必要のないサービス（以下「登録不要サービス」といいます）と、ご利用に当たって登録が必要なサービス（以下「登録サービス」といいます）があります。

弊社は、以下のアマウェイサイトで登録サービスを提供します。

会員向けポータルサイト(AI エージェントまたは相談チャットを含む) (<https://www.amwaylive.com>)

アムウェイチケット (<https://booking.amway.com/japan/index/#/>)

ABO アカデミー e ラーニング (<https://academy.amwaylive.com>)

2. 登録サービスのご利用につきましては、本規約の遵守に加えて、別途登録に関する条件を満たし、登録サービスに関する利用規則にご同意いただき、それを遵守いただくことが必要となります。
3. 登録不要サービスには、弊社会員以外の一般の方が、弊社ブランドサイトを通して弊社が提供する商品（役務の提供を受ける権利を含みます。以下同じ）の購入およびそのサンプルの請求を行うサービスを含みます。弊社は、弊社ブランドサイトを通して行われた商品の購入に対する申し込みの取り消しを、弊社が設定する各制限時間内に限り、弊社相談ホットラインへの電話連絡により受け付けます。制限時間を超過した取り消しならびに上記方法以外での取り消しのお申し出は受け付けません。
4. 弊社は、利用者に事前に通知することなく、アマウェイサイトのサービスの内容またはコンテンツ・ユーザーインターフェイスまたはシステムを変更または廃止する場合があります。

### 第 4 条：利用者・通信事業者側の利用環境を要因とする諸影響

1. アムウェイサイトのウェブサイトにて提供するサービスは、ブラウザ、メールソフト、その他のハードウェア、ソフトウェア、プリンターなどの諸設定が適切になされ、インターネットに正しく接続できる方を対象にしています。この条件にあてはまらない方の動作結果やそれがもたらす諸影響に関して、弊社は一切責任を負いません。
2. 特に常用漢字以外の文字、旧漢字などは正しく表示できない場合がありますのであらかじめご了承ください。
3. 本条 1. の条件を満たしていても、その他、利用者側パソコンおよび携帯電話の環境設定に関する事情ならびに通信回線の故障・誤作動や通信事業者の問題またはインターネット接続業者の問題などによる不通等、弊社の管理が及ばない原因によって、本サービスが正しく作動しない場合は、それがもたらす諸影響に関して、弊社は一切責任を負いません。

### 第 5 条：サービスの停止

弊社は、アマウェイサイトについてシステム上の補修・変更が必要であると判断した場合は、当該サービスを停止した上で、必要な作業を行うことがあります。この場合、当該サービスが停止されたことによって生じた利用者の損害について弊社は一切責任を負いません。定期的に行うシステム上の補修・変更作業

についてはアムウェイサイトで事前に利用者にお知らせいたします。なお、システム上の問題(外部からの妨害行為など)により予期せずサービスが停止した場合、それによって生じた利用者の損害についても、弊社は一切責任を負いません。

#### 第6条：著作権等

アムウェイサイトにおける全てのコンテンツ(文章、写真、音声情報などを含みますが、それらに限定されません)の著作権、商標権、肖像権およびその他の権利は、弊社が保有または管理しています。これを利用者が弊社に無断で複製・転載等を含む使用をすることはできません。ただし、一部のコンテンツについては、別途定める「クオリティ アシュアランス・スタンダード」に従って、所定の資格を有する ABO のみで使用することができます。

#### 第7条：個人情報の取り扱い

弊社は、利用者の資格に応じて個人情報の取り扱いを定めています。ABO は「個人情報の取り扱いについて(ABO 向け)」を、プライムカスタマーは、「個人情報の取り扱いについて(プライムカスタマー向け)」を、会員以外の一般の方で、ABO から商品を購入する場合は「個人情報の取り扱いについて(ABO から商品を購入するお客様向け)」を、弊社から商品を購入する場合は「プライバシーポリシー (お客様向け)」をそれぞれご確認ください。

#### 第8条：規約の変更

弊社は事前の通知をすることなく本規約を変更することがありますので、必ず本規約をアムウェイサイトで随時ご確認ください。本規約の内容変更後は、変更後の内容のみ有効とさせていただきます。

#### 第9条：準拠法

本規約に関する準拠法は日本法とします。

### 登録サービスの利用規則

「日本アムウェイ合同会社」(以下「弊社」といいます)は、弊社の運営する以下の「ウェブサイト」の登録を必要とするサービス(以下「登録サービス」といいます)をご利用いただきます際に適用される規則(以下「本規則」といいます)を、以下のとおり設けております。

#### 登録サービスを提供するサイト

会員向けポータルサイト(AI エージェントまたは相談チャットを含む) (<https://www.amwaylive.com>)  
アムウェイチケット (<https://booking.amway.com/japan/index/#/>)  
ABO アカデミー e ラーニング (<https://academy.amwaylive.com>)

本規則にご同意の上、登録サービスをご利用ください。

第1条：本規則の適用対象

第2条：「アムウェイ倫理綱領・行動規準」および「アムウェイ プライムカスタマー規約」の遵守

第3条：「アムウェイサイト規約」の遵守

第4条：利用登録の条件

第5条：利用設定

第6条：利用登録者の自己責任

第7条：利用登録の失効

第8条：登録サービスの内容

第9条：サービス利用上の注意点

第10条：発注および申し込みの取り消しについての注意点

第11条：アンケートの回答および投稿についての注意点

第12条：規則の変更

第13条：準拠法

## 第1条：本規約の適用対象

本規則は、登録サービスを利用される全ての方(以下「利用登録者」といいます)を対象として、登録サービスの利用に関するルールを定めるものです。なお、本規則に定めのない事項については、アムウェイサイト規約が重疊的に適用されます。

## 第2条：「アムウェイ倫理綱領・行動規準」および「プライムカスタマー規約」の遵守

登録サービスをご利用いただく際には、本規則と共に ABO の方は「アムウェイ倫理綱領・行動規準」の諸規則を、また「プライムカスタマー」の方は、「プライムカスタマー規約」の諸規約を併せて遵守していただきます。

## 第3条：「アムウェイサイト規約」の遵守

ウェブサイトの登録サービスをご利用いただく際には、本規則と共にアムウェイサイト規約も併せて遵守していただきます。

## 第4条：利用登録の条件

以下の要件を全て満たしている方に限り、登録サービスの利用登録が可能です。

1. 本規則に同意される方。
2. 弊社の ABO 資格を維持している方またはプライムカスタマー資格を維持している方。
3. 受信可能かつ弊社が適切と認める e-mail アドレスを保有している方。

## 第5条：利用設定

登録サービスの利用登録手順に基づき個人データの入力を正確に行ってください。利用登録は、amwaylive.com にて利用登録者本人が行うものとします。利用登録の際には、下記事項にご留意ください。

### 1. e-mail アドレス・パスワード

登録サービスをご利用いただくに当たり、利用登録者ご本人の保有する e-mail アドレスをご登録ください。ウェブサイトの場合、任意のパスワードの登録も必要となります。これらのデータは利用登録者本人において厳重に管理してください。特にパスワードは絶対に他人に知られないようにしてください。

2. 登録 e-mail アドレスに変更があった場合は、遅滞なくウェブサイト上で変更手続きを取ってください。
3. 第8条 1. (1)の登録サービスを除き、登録サービスは、本条 1. の e-mail アドレス登録手続きが完了した後に利用可能となります。第8条 1. (1)の登録サービスは、e-mail アドレス登録手続き完了前に利用可能となりますが、弊社が e-mail アドレスの登録手続きに際して必要な手続きを求めたにもかかわらず登録後 45 日以内に所定の手続きを行わなかった場合、発注などの利用が不可になります。可能にするためには e-mail アドレス登録を再度行うか、e-mail アドレス登録後に送信された e-mail よりログインし、手続きを完了する必要があります。

## 第6条：利用登録者の自己責任

1. 登録サービスは、利用登録者ご本人のみの利用とさせていただきます。ログインは利用登録者ご本人のみが利用し、利用登録者は、自己のログイン ID を第三者に使用させログインならびにログイン後のサービスを利用させないものとします。
2. 利用登録者は、自己の登録 e-mail アドレスおよびパスワード、または自己のログイン ID によりなされた一切の行為およびそれらの結果について、自身の関与の有無または故意もしくは過失の有無を問わず、その責任を負担するものとします。ただし、弊社の故意または重過失による場合は、その限りではありません。
3. 利用登録者による登録内容の不備、遅滞、あるいは誤りが原因で、登録サービス利用上の支障が生じた場合、その責任は利用登録者本人が負うものとします。

## 第7条：利用登録の失効

次の場合、利用登録者の登録サービスの利用登録は失効します。

1. 利用登録者が本規則に違反し、弊社より利用登録を抹消された場合。
2. 利用登録者から利用登録の抹消の申し出があった場合。
3. 利用登録者が ABO 資格を失った場合。
4. 利用登録者がプライムカスタマー資格を失った場合。

## 第8条：登録サービスの内容

1. 会員向けポータルサイトで提供する主な登録サービスは以下のとおりです。
  - (1) 弊社が提供する商品の購入およびその取り消し、イベントの申し込み
  - (2) 無料帳票の取り寄せ(ABOのみ利用可)
  - (3) 登録事項の変更
  - (4) アンケートの回答、各種応募
  - (5) 投稿
  - (6) 各種情報の入手
  - (7) 利用登録者および所属のグループの特定のビジネス状況の照会(ABOのみ利用可)
  - (8) AI エージェントまたは相談チャットによる回答
2. クレジットカード「アムウェイカード」、「クラブアムウェイカード」の申し込みや「アムウェイ・ショッピングクレジット」の利用申込などの弊社提携先が提供するサービスの申し込みは、会員向けポータルサイトからリンクを貼った弊社提携先のサイトにおいて個人データの入力を行っていただきます。その場合には、弊社提携先のサイト利用に関する規則等に従ってください。

## 第9条：サービス利用上の注意点

登録サービスは、ウェブサイト以外(電話・FAXなど)で同一のサービスを提供する場合には、当該サービスに対して優位性を持たせるものではありません。商品の在庫状況または諸般の事情によっては、前条で規定するところのサービスを受けられない場合もありますのであらかじめご了承ください。

## 第10条：発注および申し込みの取り消しについての注意点

1. 弊社は会員向けポータルサイトを通して商品の購入に対する申し込みおよび各種申込が行われると、受付確認のための e-mail を登録 e-mail アドレスにお送りします。
2. 弊社は会員向けポータルサイトを通して行われた商品の購入に対する申し込みの取り消しを、弊社が設定する各制限時間内に限り、会員向けポータルサイト上または弊社相談ホットラインへの電話連絡により受け付けます。制限時間を超過した取り消しならびに上記方法以外での取り消しのお申し出は受け付けません。

## 第11条：アンケートの回答および投稿についての注意点

1. 弊社はアンケートの回答や投稿が行われると、受付確認、弊社での確認状況報告または修正依頼のための e-mail を登録 e-mail アドレスにお送りします。
2. 弊社は、アンケートの回答および投稿の際に適用される投稿規則を設けております。利用登録者は、当該規則にご同意いただくことを条件に投稿を行うことができます。

## 第12条：規則の変更

弊社は事前の通知をすることなく本規則を変更することがありますので、必ず本規則をウェブサイトですぐご確認ください。本規則の内容変更後は、変更後の内容のみ有効とさせていただきます。

## 第13条：準拠法

本規則に関する準拠法は日本法とします。



# 〈12〉アムウェイ商品・役務の提供を受ける権利・役務一覧

(2026年4月13日現在販売している商品を掲載)

## アムウェイ商品・役務の提供を受ける権利・役務一覧の見方

- 商品名: アムウェイから販売している商品の名称
- PV: ポイント・バリュー  
商品ごとに定められているポイントです。ABOの成績別ボーナスの算出に必要となります。月間PV合計でボーナスのパーセンテージが決まります。
- BV: ビジネス・ボリューム  
ABOのボーナス対象となる商品に付いている、ボーナス計算の基準値です。
- 会: 会員価格  
ABOにお買い上げいただく際の価格です。プライムカスタマーにお買い上げいただく際の価格は会員価格と同額です。価格には消費税が含まれています。
- 標: 標準小売価格  
小売価格はABOの方々が自由に設定できます。本誌に表記されている標準小売価格は参考価格であり、小売価格を拘束するものではありません。価格には消費税が含まれています。なお、アムウェイが一般消費者に直接販売している商品の場合は、この価格が一般消費者にお買い上げいただく際の価格となります。  
※シェアバーを通じて購入の場合は標準小売価格の20%オフの価格となります。
- 特徴的な成分: 商品に含まれる特徴的な成分  
※化粧品成分の全成分はamwaylive.comでご覧いただけます。

**期間限定** 期間限定販売の商品

**数量限定** 数量限定販売の商品

**30** 起算日から30日を超えた場合、未使用品に限り返品できる商品です。起算日の考え方など詳しくは13ページをご覧ください。

**My月便** My月便対象商品

**My月便のみ** My月便のみで発注可能な商品

\*マークの商品は軽減税率対象商品です。

## 【サプリメント】

### マイクロバイオーム

商品名

ニュートリ ビギン\*

PV: 6,320    BV: 8,815    会: 9,520    標: 12,850

内容量: 252g (1本8.4g×30本) 商品の特長: 短鎖脂肪酸の産生に着目。植物由来素材を主な原料とする23種類の素材を配合した粉末ドリンク。持ち運びに便利なスティックタイプ。特徴的な成分: ポストバイオティクス(殺菌乳酸菌)、酵素活性含有果物(キウイ、パイナップル)、発酵植物、食物繊維(リンゴ、グアーガム等)、野菜・果物・藻由来成分 **My月便**

### 乳酸菌・ビフィズス菌

商品名

ニュートリ プロバイオ プラス\*

PV: 8,360    BV: 12,287    会: 13,270    標: 17,910

内容量: 180g (1本2.0g×90本) 商品の特長: 腸内細菌叢に加え、鼻腔の細菌叢バランスにも着目した、乳酸菌・

ビフィズス菌サプリメント。 特徴的な成分: 5種類の乳酸菌とビフィズス菌の独自ブレンド(1本当たり100億個含有) [\[My月便\]](#)

商品名

ニュートリ プロバイオ\*

PV:2,590 BV:3,796 会:4,100 標:5,540

内容量: 45g(1本1.5g×30本) 商品の特長: 腸内にとどまり定着する5種類の乳酸菌・ビフィズス菌を配合したサプリメント。 特徴的な成分: 5種類の乳酸菌とビフィズス菌の独自ブレンド(1本当たり63億個含有) [\[My月便\]](#)

## 食物繊維

商品名

ニュートリ ファイバー パウダー\*

PV:2,670 BV:3,889 会:4,200 標:5,670

内容量: 4.5g×30本 商品の特長: 1本にセロリ約3.3本分(3.9g)の食物繊維をたっぷり配合。独自にブレンドした植物由来の水溶性食物繊維3種類を摂取できます。飲み物などに溶かして手軽に摂れる、ほとんど無味無臭のパウダータイプ。十分な飲み物をとらないと、のどに詰まらせる可能性があります。12歳以上の方の1日の目安量は1~2本ですが、初めて摂取する際は少量から徐々に増やしてください。食事とともに摂取することをおすすめします。 特徴的な成分: 2本(9g)当たり:食物繊維 7.8g [\[My月便\]](#)

商品名

ニュートリ ファイバーブレンド (チュアブル)\*

PV:2,440 BV:3,565 会:3,850 標:5,200

内容量: 30粒 商品の特長: 13種類の原料植物から抽出した5種類の食物繊維を配合。働きの異なる不溶性・水溶性両方の食物繊維に加え、善玉菌のエサとなるフラクトオリゴ糖も補給できます。オレンジクリーム風味のチュアブルタイプ。 特徴的な成分: 1粒当たり:食物繊維 1.1g、フラクトオリゴ糖 0.75g [\[My月便\]](#)

## トリプルX

商品名

トリプルX 3セル

PV:7,590 BV:10,522 会:11,390 標:15,390

セット内容: トリプルX(レフィル)×1\*、専用トレイ 商品の特長: 植物由来のビタミン・ミネラルに加え、植物だけが持つファイトケミカルスが補給できます。アムウェイ独自の植物ブレンド配合。ケース付き。 栄養機能食品: 鉄、ナイアシン、パントテン酸、ピオチン、ビタミンB<sub>1</sub>、ビタミンB<sub>2</sub>、ビタミンB<sub>6</sub>、ビタミンB<sub>12</sub>、ビタミンC、ビタミンE 1日の摂取目安量を守ってください。6歳未満のお子様、妊娠中・授乳中の方、通院中の方、食物アレルギーのある方は召し上がる前に医師に相談してください。まれに体質や体調により合わない場合がありますので、その場合は使用を中止してください。 特徴的な成分: ファイトプロテクト(ケルセチン、ローズマリー抽出物、ウコン抽出物) ベリーブレンド(ブドウ抽出物、ブラックカラント抽出物、ブルーベリー末、エルダーベリー抽出物)

商品名

トリプルX (レフィル)\*

PV:6,650 BV:9,222 会:9,960 標:13,450

商品の特長: 21種の植物原料を濃縮。植物由来のビタミン・ミネラルに加え、植物だけが持つファイトケミカルスが補給できます。アムウェイ独自の植物ブレンド配合。 栄養機能食品: 鉄、ナイアシン、パントテン酸、ピオチン、ビタミンB<sub>1</sub>、ビタミンB<sub>2</sub>、ビタミンB<sub>6</sub>、ビタミンB<sub>12</sub>、ビタミンC、ビタミンE 1日の摂取目安量を守ってください。6歳未満のお子様、妊娠中・授乳中の方、通院中の方、食物アレルギーのある方は召し上がる前に医師に相談してください。まれに体質や体調により合わない場合がありますので、その場合は使用を中止してください。 特徴的な成分: ファイトプロテクト(ケルセチン、ローズマリー抽出物、ウコン抽出物) ベリーブレンド(ブドウ抽出物、ブラックカラント抽出物、ブルーベリー末、エルダーベリー抽出物) [\[My月便\]](#)

商品名

## トリプルX (個包装)\*

PV:2,800 BV:3,917 会:4,230 標:5,710

商品の特長: トリプルX1回分の摂取目安量を持ち運びに便利な個包装にしました。外出先でも手軽に摂れるので、継続的な摂取をサポートします。 栄養機能食品:鉄、ナイアシン、パントテン酸、ビオチン、ビタミンB<sub>1</sub>、ビタミンB<sub>2</sub>、ビタミンB<sub>6</sub>、ビタミンB<sub>12</sub>、ビタミンC、ビタミンE 1日の摂取目安を守ってください。6歳未満のお子様、妊娠中・授乳中の方、通院中の方、食物アレルギーのある方は召し上がる前に医師に相談してください。まれに体質や体調により合わない場合がありますので、その場合は使用を中止してください。 特徴的な成分: ファイトプロテクト(ケルセチン、ローズマリー抽出物、ウコン抽出物) ベリーブレンド(ブドウ抽出物、ブラックカラント抽出物、ブルーベリー末、エルダーベリー抽出物)

商品名

## トリプルX 専用トレイ

PV:940 BV:1,300 会:1,430 標:1,940

商品の特長: 3種類のパウチを保管するトリプルXの専用ケースです。 仕様:寸法(約):横187.15mm×縦84.89mm (ラッチとヒンジを含む)×高さ38.96mm 素材:プラスチック

## たんぱく質

商品名

## ニュートリ プロテイン (オールプラント)\*

PV:3,110 BV:4,630 会:5,000 標:6,750

内容量: 450g 商品の特長: 大豆、小麦、エンドウ豆の3種類の原料をニュートリライトが独自に処方したプロテイン。たんぱく質は100%植物由来です。乳由来の原料を含まないので、牛乳を飲めない方、苦手な方にもお飲みいただけます。 なお、大豆アレルギーをお持ちの方が、ニュートリライトのプロテイン商品など「分離大豆たんぱく」を含む食品を召し上がると重篤な症状が出ることもあり、時にはアナフィラキシーショックにより命にかかわる場合もあります。これは大豆の皮部分を含まなくとも同様です。また、大豆に加え、小麦とエンドウ豆(小麦たんぱく、エンドウ豆たんぱく)が原材料に使用されています。食物アレルギーのある方や通院中の方は医師に相談のうえ、ご利用を判断ください。お召し上がり頂いて、蕁麻疹・かゆみ・発疹・赤み・気分の悪さ等の症状が出た場合には直ちに使用を中止し、速やかに医師に相談してください。 特徴的な成分: 1回分(10g)当たり:たんぱく質 8g、インフラボン 15mg [\[My月便\]](#)

商品名

## ニュートリ プロテイン (オールプラント) お徳用\*

PV:5,910 BV:8,796 会:9,500 標:12,830

内容量: 900g 商品の特長: 大豆、小麦、エンドウ豆の3種類の原料をニュートリライトが独自に処方したプロテイン。たんぱく質は100%植物由来です。乳由来の原料を含まないので、牛乳を飲めない方、苦手な方にもお飲みいただけます。 なお、大豆アレルギーをお持ちの方が、ニュートリライトのプロテイン商品など「分離大豆たんぱく」を含む食品を召し上がると重篤な症状が出ることもあり、時にはアナフィラキシーショックにより命にかかわる場合もあります。これは大豆の皮部分を含まなくとも同様です。また、大豆に加え、小麦とエンドウ豆(小麦たんぱく、エンドウ豆たんぱく)が原材料に使用されています。食物アレルギーのある方や通院中の方は医師に相談のうえ、ご利用を判断ください。お召し上がり頂いて、蕁麻疹・かゆみ・発疹・赤み・気分の悪さ等の症状が出た場合には直ちに使用を中止し、速やかに医師に相談してください。 特徴的な成分: 1回分(10g)当たり:たんぱく質 8g、インフラボン 15mg [\[My月便\]](#)

商品名

## ニュートリライト バランス プロテイン ミックス (ベリー)\*

PV:3,110 BV:4,630 会:5,000 標:6,750

内容量: 500g 商品の特長: おいしいベリー風味で水に溶けやすい大豆たんぱくをベースにし、9種類の必須アミノ酸をバランスよく含有。カルシウム、ビタミンCも摂取でき、お子様からシニアまで、おいしく飲めます。 なお、大豆アレルギーをお持ちの方が、ニュートリライトのプロテイン商品など「分離大豆たんぱく」を含む食品を召し上がると重篤な症状が出ることもあり、時にはアナフィラキシーショックにより命にかかわる場合もあります。これは大豆の皮部分を含まなくとも同様です。お召し上がり頂いて、蕁麻疹・かゆみ・発疹・赤み・気分の悪さ等の症状が出た場合には直ちに使用を中止し、速やかに医師に相談してください。 特徴的な成分: 1回分(23.5g)当たり:たんぱく質 8g、ビタミンC 30mg、カルシウム 250mg [\[My月便\]](#)

商品名

**ニュートリライト バランス プロテイン ミックス (抹茶)\***

PV:3,110 BV:4,630 会:5,000 標:6,750

内容量: 450g 商品の特長: 9種類の必須アミノ酸をバランスよく含有した抹茶味のプロテインドリンク。健康維持に有用な抹茶由来のカテキンも含有。なお、大豆アレルギーをお持ちの方が、ニュートリライトのプロテイン商品など「分離大豆たんぱく」を含む食品を召し上がると重篤な症状が出ることもあり、時にはアナフィラキシーショックにより命にかかわる場合もあります。これは大豆の皮部分を含まなくとも同様です。お召し上がり頂いて、蕁麻疹・かゆみ・発疹・赤み・気分の悪さ等の症状が出た場合には直ちに使用を中止し、速やかに医師に相談してください。特徴的な成分: 1回分(23.5g)当たり:たんぱく質 9g、カフェイン 60mg、カテキン 270mg、インフラボン 8mg

My月便

商品名

**ニュートリライト バランス プロテイン ミックス (チョコレート)\***

PV:3,110 BV:4,630 会:5,000 標:6,750

内容量: 500g 商品の特長: 9種類の必須アミノ酸をバランスよく含有した、チョコレートフレーバーのプロテイン。たんぱく質は100%植物性です。アミノ酸スコアは最高値の100。消化吸収率(PDCAAS)も最高値の1.0。なお、大豆アレルギーをお持ちの方が、ニュートリライトのプロテイン商品など「分離大豆たんぱく」を含む食品を召し上がると重篤な症状が出ることもあり、時にはアナフィラキシーショックにより命にかかわる場合もあります。これは大豆の皮部分を含まなくとも同様です。お召し上がり頂いて、蕁麻疹・かゆみ・発疹・赤み・気分の悪さ等の症状が出た場合には直ちに使用を中止し、速やかに医師に相談してください。特徴的な成分: 1回分(24.2g)当たり:たんぱく質 10.6g、インフラボン 5-50mg My月便

商品名

**ニュートリライト バランス プロテイン ミックス (チョコレート)お徳用\***

PV:5,910 BV:8,796 会:9,500 標:12,830

内容量: 1,000g 商品の特長: 9種類の必須アミノ酸をバランスよく含有した、チョコレートフレーバーのプロテイン。たんぱく質は100%植物性です。アミノ酸スコアは最高値の100。消化吸収率(PDCAAS)も最高値の1.0。なお、大豆アレルギーをお持ちの方が、ニュートリライトのプロテイン商品など「分離大豆たんぱく」を含む食品を召し上がると重篤な症状が出ることもあり、時にはアナフィラキシーショックにより命にかかわる場合もあります。これは大豆の皮部分を含まなくとも同様です。お召し上がり頂いて、蕁麻疹・かゆみ・発疹・赤み・気分の悪さ等の症状が出た場合には直ちに使用を中止し、速やかに医師に相談してください。特徴的な成分: 1回分(24.2g)当たり:たんぱく質 10.6g、インフラボン 5-50mg My月便

商品名

**ニュートリ プロテイン ウォーカー(オールプラント)\***

PV:3,880 BV:5,796 会:6,260 標:8,450

内容量: 450g 商品の特長: 歩行に重要な筋肉の材料となる3種の植物性たんぱく質原料(大豆、小麦、エンドウ豆)と、2種の植物性ペプチド原料(大豆、エンドウ豆)、ヒアルロン酸を配合したプロテイン。なお、大豆アレルギーをお持ちの方が、ニュートリライトのプロテイン商品など「分離大豆たんぱく」を含む食品を召し上がると重篤な症状が出ることもあり、時にはアナフィラキシーショックにより命にかかわる場合もあります。これは大豆の皮部分を含まなくとも同様です。お召し上がり頂いて、蕁麻疹・かゆみ・発疹・赤み・気分の悪さ等の症状が出た場合には直ちに使用を中止し、速やかに医師に相談してください。特徴的な成分: たんぱく質、ペプチド、ヒアルロン酸 My月便

商品名

**ニュートリ プロテイン ウォーカー(オールプラント) お徳用\***

PV:7,370 BV:11,012 会:11,890 標:16,050

内容量: 900g(450g×2缶) 商品の特長: 歩行に重要な筋肉の材料となる3種の植物性たんぱく質原料(大豆、小麦、エンドウ豆)と、2種の植物性ペプチド原料(大豆、エンドウ豆)、ヒアルロン酸を配合したプロテイン。なお、大豆アレルギーをお持ちの方が、ニュートリライトのプロテイン商品など「分離大豆たんぱく」を含む食品を召し上がると重篤な症状が出ることもあり、時にはアナフィラキシーショックにより命にかかわる場合もあります。これは大豆の皮部分を含まなくとも同様です。お召し上がり頂いて、蕁麻疹・かゆみ・発疹・赤み・気分の悪さ等の症状が出た場合には直ちに使用を中止し、速やかに医師に相談してください。特徴的な成分: たんぱく質、ペプチド、ヒアルロン酸 My月便

商品名

## プロテイン シューカー

PV:450 BV:636 会:700 標:950

商品の特長: プロテインの溶けやすさを考えた丸みのある独自の形状を採用しています。 容量:400mL(最大容量550mL) 素材:本体:ポリプロピレン、フタ:ポリエチレン 耐熱温度:本体 60°C、フタ 60°C 耐冷温度:本体 0°C、フタ 0°C

商品名

## ニュートリライト プロテイン2ゴー グレープ&ラズベリー(6袋入り)\*

PV:1,390 BV:688 会:2,230 標:3,010

内容量: 180g×6袋 商品の特長: ニュートリ プロテイン(オールプラント)大さじ大盛り約1杯分10gに食物繊維をプラスしたグレープ&ラズベリー味のパウチタイプ飲料。香料を使用せず、素材の味を追求しました。食物アレルギーのある方や通院中の方は医師に相談してください。まれに体質や体調により合わない場合がありますので、その場合は使用を中止してください。 特徴的な成分: ニュートリ プロテイン(オールプラント)、たんぱく質8g

商品名

## ニュートリライト プロテイン2ゴー グレープ&ラズベリー(30袋入り)\*

PV:6,790 BV:3,364 会:10,910 標:14,730

内容量: 180g×30袋 商品の特長: ニュートリ プロテイン(オールプラント)大さじ大盛り約1杯分10gに食物繊維をプラスしたグレープ&ラズベリー味のパウチタイプ飲料。香料を使用せず、素材の味を追求しました。食物アレルギーのある方や通院中の方は医師に相談してください。まれに体質や体調により合わない場合がありますので、その場合は使用を中止してください。 特徴的な成分: ニュートリ プロテイン(オールプラント)、たんぱく質8g

[\[My月便\]](#)

商品名

## ニュートリライト プロテイン2ゴー アップル(6袋入り)\*

PV:1,390 BV:688 会:2,230 標:3,010

内容量: 180g×6袋 商品の特長: ニュートリ プロテイン(オールプラント)大さじ大盛り約1杯分10gに食物繊維をプラスしたアップル味のパウチタイプ飲料。香料を使用せず、素材の味を追求しました。食物アレルギーのある方や通院中の方は医師に相談してください。まれに体質や体調により合わない場合がありますので、その場合は使用を中止してください。 特徴的な成分: ニュートリ プロテイン(オールプラント)、たんぱく質8g

商品名

## ニュートリライト プロテイン2ゴー アップル(30袋入り)\*

PV:6,790 BV:3,364 会:10,910 標:14,730

内容量: 180g×30袋 商品の特長: ニュートリ プロテイン(オールプラント)大さじ大盛り約1杯分10gに食物繊維をプラスしたアップル味のパウチタイプ飲料。香料を使用せず、素材の味を追求しました。食物アレルギーのある方や通院中の方は医師に相談してください。まれに体質や体調により合わない場合がありますので、その場合は使用を中止してください。 特徴的な成分: ニュートリ プロテイン(オールプラント)、たんぱく質8g [\[My月便\]](#)

## セット商品

商品名

## ニュートリライト ベーシックセット

PV:10,210 BV:14,488 会:15,660 標:21,150

セット内容: トリプルX(レフィル)×1\*、ニュートリ プロテイン (オールプラント)×1\*、プロテイン シューカー×1、プレミアムとして、トリプルX専用トレイ×1、My朝プログラムスタートガイド×1、ニュートリ プロバイオ お試し用(5本)×1、ニュートリ ファイバー パウダー お試し用(5本)×1 商品の特長: ニュートリライトの基本商品であるトリプルXとプロテインをお得に始められるセット。プロテインのプレーンタイプがお好みの方に [\[My月便\]](#)

商品名

## ニュートリライト ベーシックセット ベリー

PV:10,210 BV:14,488 会:15,660 標:21,150

セット内容: トリプルX(レフィル)×1\*, ニュートリライト バランス プロテイン ミックス (ベリー)×1\*, プロテイン シェーカー×1, プレミアムとして、トリプルX専用トレイ×1, My朝プログラムスタートガイド×1, ニュートリ プロバイオ お試し用(5本)×1, ニュートリ ファイバー パウダー お試し用(5本)×1 商品の特長: ニュートリライトの基本商品であるトリプルXとプロテインをお得に始められるセット。プロテインのベリータイプがお好みの方に [\[My月便\]](#)

商品名

## ニュートリライト ベーシックセット 抹茶

PV:10,210 BV:14,488 会:15,660 標:21,150

セット内容: トリプルX(レフィル)×1\*, ニュートリライト バランス プロテイン ミックス (抹茶)×1\*, プロテイン シェーカー×1, プレミアムとして、トリプルX専用トレイ×1, My朝プログラムスタートガイド×1, ニュートリ プロバイオ お試し用(5本)×1, ニュートリ ファイバー パウダー お試し用(5本)×1 商品の特長: ニュートリライトの基本商品であるトリプルXとプロテインをお得に始められるセット。プロテインの抹茶タイプがお好みの方に [\[My月便\]](#)

商品名

## ニュートリライト ベーシックセット チョコレート

PV:10,210 BV:14,488 会:15,660 標:21,150

セット内容: トリプルX(レフィル)×1\*, ニュートリライト バランス プロテイン ミックス(チョコレート)×1\*, プロテイン シェーカー×1, プレミアムとして、トリプルX専用トレイ×1, My朝プログラムスタートガイド×1, ニュートリ プロバイオ お試し用(5本)×1, ニュートリ ファイバー パウダー お試し用(5本)×1 商品の特長: ニュートリライトの基本商品であるトリプルXとプロテインをお得に始められるセット。プロテインのチョコレートがお好みの方に [\[My月便\]](#)

商品名

## ベーシックセット ウォーカー(オールプラント)

PV:10,980 BV:15,654 会:16,920 標:22,850

セット内容: トリプルX(レフィル)×1\*, プロテイン シェーカー×1, ニュートリ プロテイン ウォーカー(オールプラント)×1\*, プレミアムとして、トリプルX専用トレイ×1, My朝プログラムスタートガイド×1, ニュートリ プロバイオ お試し用(5本)×1, ニュートリ ファイバー パウダー お試し用(5本)×1 商品の特長: ニュートリライトの基本商品であるトリプルXとプロテイン配合のニュートリ プロテイン ウォーカー(オールプラント)をお得に始められるセット。 [\[My月便\]](#)

商品名

## ニュートリライト ベース3セット オールプラント\*

PV:12,130 BV:17,153 会:18,530 標:25,020

セット内容: トリプルX(レフィル)×1, ニュートリ プロテイン(オールプラント)レギュラーサイズ×1, プレイン&ハート プラス×1 商品の特長: 体づくりに必要な5大栄養素の補給をサポートする基本セット。トリプルX, ニュートリ プロテイン(オールプラント), プレイン&ハート プラスの3商品で、26種類以上\*の栄養素とファイトケミカルが摂れます。\*主要な栄養素として、ビタミン12種、ミネラル10種、DHA、EPA、ALA( $\alpha$ -リノレン酸)、たんぱく質を含有します。 [\[My月便\]](#)

商品名

## ニュートリライト ベース3セット ベリー\*

PV:12,130 BV:17,153 会:18,530 標:25,020

セット内容: トリプルX(レフィル)×1, ニュートリライト バランス プロテイン ミックス(ベリー)レギュラーサイズ×1, プレイン&ハート プラス×1 商品の特長: 体づくりに必要な5大栄養素の補給をサポートする基本セット。トリプルX, ニュートリライト バランス プロテイン ミックス(ベリー), プレイン&ハート プラスの3商品で、26種類以上\*の栄養素とファイトケミカルが摂れます。\*主要な栄養素として、ビタミン12種、ミネラル10種、DHA、EPA、ALA( $\alpha$ -リノレン酸)、たんぱく質を含有します。 [\[My月便\]](#)

商品名

## ニュートリライト ベース3セット 抹茶\*

PV:12,130 BV:17,153 会:18,530 標:25,020

セット内容: トリプルX(レフィル)×1, ニュートリライト バランス プロテイン ミックス(抹茶)レギュラーサイズ×1, プレイン&ハート プラス×1 商品の特長: 体づくりに必要な5大栄養素の補給をサポートする基本セット。トリプル

X、ニュートリライト バランス プロテイン ミックス(抹茶)、ブレイン&ハート プラスの3商品で、26種類以上<sup>\*</sup>の栄養素とファイトケミカルスが摂れます。<sup>\*</sup>主要な栄養素として、ビタミン12種、ミネラル10種、DHA、EPA、ALA( $\alpha$ -リノレン酸)、たんぱく質を含有します。 [\[My月便\]](#)

商品名

### ニュートリライト ベース3セット チョコレート\*

PV:12,130 BV:17,153 会:18,530 標:25,020

セット内容:トリプルX(レフィル)×1、ニュートリライト バランス プロテイン ミックス(チョコレート)レギュラーサイズ×1、ブレイン&ハート プラス×1 商品の特長:体づくりに必要な5大栄養素の補給をサポートする基本セット。トリプルX、ニュートリライト バランス プロテイン ミックス(チョコレート)、ブレイン&ハート プラスの3商品で、26種類以上<sup>\*</sup>の栄養素とファイトケミカルスが摂れます。<sup>\*</sup>主要な栄養素として、ビタミン12種、ミネラル10種、DHA、EPA、ALA( $\alpha$ -リノレン酸)、たんぱく質を含有します。 [\[My月便\]](#)

商品名

### ベース3セット ウォーカー(オールプラント)\*

PV:12,860 BV:18,260 会:19,720 標:26,620

セット内容:トリプルX(レフィル)×1、ニュートリ プロテイン ウォーカー(オールプラント)レギュラーサイズ×1、ブレイン&ハート プラス×1 商品の特長:体づくりに必要な5大栄養素の補給をサポートする基本セット。トリプルX、ニュートリ プロテイン ウォーカー(オールプラント)、ブレイン&ハート プラスの3商品で、26種類以上(主要な栄養素として、ビタミン12種、ミネラル10種、DHA、EPA、ALA( $\alpha$ -リノレン酸)、たんぱく質を含有)の栄養素とファイトケミカルスが摂れます。 [\[My月便\]](#)

## オメガ3脂肪酸 EPA、DHA、ALA( $\alpha$ -リノレン酸)

商品名

### ブレイン&ハート プラス\*

PV:3,010 BV:4,204 会:4,540 標:6,130

内容量:60粒 商品の特長:健康に必要な必須脂肪酸オメガ3であるEPA、DHA、 $\alpha$ -リノレン酸をすべて配合しました。吸収効率を高めるテクノロジーを使用しています。特徴的な成分:2粒当たり:DHA(ドコサヘキサエン酸):214mg、EPA(エイコサペンタエン酸):286mg、ALA( $\alpha$ -リノレン酸):22mg [\[My月便\]](#)

商品名

### ブレイン&ハート プラスお徳用\*

PV:5,710 BV:7,972 会:8,610 標:11,620

内容量:120粒 商品の特長:健康に必要な必須脂肪酸オメガ3であるEPA、DHA、 $\alpha$ -リノレン酸をすべて配合しました。吸収効率を高めるテクノロジーを使用しています。特徴的な成分:2粒当たり:DHA(ドコサヘキサエン酸):214mg、EPA(エイコサペンタエン酸):286mg、ALA( $\alpha$ -リノレン酸):22mg [\[My月便\]](#)

## コエンザイムQ10

商品名

### コーキューテン\*

PV:3,340 BV:4,639 会:5,010 標:6,760

内容量:45粒 商品の特長:エネルギーで若々しくいたい方に。2粒に牛ステーク約11枚相当のコエンザイムQ10を含有。コエンザイムQ10の酸化を防ぎ、その有用性を維持するためにビタミンE、ローズマリー抽出物を配合した独自処方。 ※妊娠中・授乳中の方は召し上がる前に医師に相談してください。特徴的な成分:2粒当たり:コエンザイム(補酵素)Q10 60mg、ビタミンE 24mg、ローズマリー抽出物 20mg、オレンジ抽出物 16mg [\[My月便\]](#)

商品名

### コーキューテン お徳用\*

PV:6,340 BV:8,824 会:9,530 標:12,870

内容量:90粒 商品の特長:エネルギーで若々しくいたい方に。2粒に牛ステーク約11枚相当のコエンザイムQ10を含有。コエンザイムQ10の酸化を防ぎ、その有用性を維持するためにビタミンE、ローズマリー抽出物を配合した独自処方。 ※妊娠中・授乳中の方は召し上がる前に医師に相談してください。特徴的な成分:2粒当たり:

コエンザイム(補酵素)Q10 60mg、ビタミンE 24mg、ローズマリー抽出物 20mg、オレンジ抽出物 16mg [My月便](#)

## セルアクト

商品名

ニュートリライト セルアクト\*

PV: 8,630 BV: 12,037 会: 13,000 標: 17,550

内容量: 120粒 商品の特長: ヘルシーエイジングをサポートするために科学的に設計された製品です。先進の研究に基づき、トランスレスベラトロールと植物ブレンドを配合。特徴的な成分: セルアクトブレンド(ローズマリー抽出物、ショウガ抽出物)、トランスレスベラトロール、スーパーフードブレンド(ブロッコリー種子抽出物、マスタートード種子末、アセロラ濃縮物) [My月便](#)

## カスタマイズパック

商品名

メンズ エナジー パック\*

PV: 12,390 BV: 17,278 会: 18,660 標: 25,190

内容量: 60袋(1袋8粒入り) 商品の特長: 働き盛りの男性のライフスタイルをサポートする、3つのサプリメント(トリプルX、ブレイン&ハートプラス、ウコンプラス)1回分を個包装にしました。特徴的な成分: マリアアザミ抽出物: 330mg、タンポポ抽出物: 165mg、ウコン抽出物: 137mg、柑橘類乾燥物: 65mg、アセロラ濃縮物: 810mg、DHA (ドコサヘキサエン酸): 214mg、EPA (エイコサペンタエン酸): 286mg、ALA ( $\alpha$ -リノレン酸): 22mg [My月便](#)

商品名

ウイメンズ バイタリティ パック\*

PV: 12,610 BV: 17,593 会: 19,000 標: 25,650

内容量: 30袋(1袋9粒入り)、30袋(1袋8粒入り) 商品の特長: 活力ある女性のライフスタイルをサポートする、4つのサプリメント(トリプルX、ブレイン&ハートプラス、カルマグDプラス、アイブレンド)1回分を個包装にしました。※アイブレンドは朝食時におすすめのバックにのみ含まれています。特徴的な成分: ルテイン: 15mg、ゼアキサンチン: 3.0mg、リコピン: 2.5mg、DHA (ドコサヘキサエン酸): 214mg、EPA (エイコサペンタエン酸): 286mg、ALA ( $\alpha$ -リノレン酸): 22mg [My月便](#)

商品名

ゴールドンエイジ パック\*

PV: 12,390 BV: 17,278 会: 18,660 標: 25,190

内容量: 60袋(1袋10粒入り) 商品の特長: 輝き続けるゴールドンエイジのライフスタイルをサポートする、3つのサプリメント(トリプルX、ブレイン&ハートプラス、グルコサミン&コンドロイチン)1回分を個包装にしました。特徴的な成分: グルコサミン: 1500mg、ボスウェリア・セラータ抽出物: 115mg、コンドロイチン硫酸: 100mg、ヒアルロン酸: 10mg、柑橘類乾燥物: 35mg、アセロラ濃縮物: 810mg、DHA (ドコサヘキサエン酸): 214mg、EPA (エイコサペンタエン酸): 286mg、ALA ( $\alpha$ -リノレン酸): 22mg [My月便](#)

## ファイトケミカルス

商品名

ニュートリ ファイトプラス\*

PV: 3,340 BV: 4,639 会: 5,010 標: 6,760

内容量: 60粒 商品の特長: 13種類の野菜と果物を独自のバランスで配合。健康維持に有用な6種類のファイトケミカルスが手軽に摂れます。※妊娠中・授乳中の方は召し上がる前に医師に相談してください。特徴的な成分: 2粒当たり: ケルセチン 100mg、カテキン 60mg、ヘスペリジン 40mg、エラグ酸 26mg、ルテイン 4mg、リコピン 2mg [My月便](#)

商品名

## ニュートリ ファイトプラス (チュアブル)\*

PV:3,340 BV:4,639 会:5,010 標:6,760

内容量: 60粒 商品の特長: おいしく手軽に5種類のファイトケミカルスが摂取できます。フルーティーな味で、6歳以上のお子様にもおすすめです。 栄養機能食品:ビタミンC ※妊娠中・授乳中の方は召し上がる前に医師に相談してください。 特徴的な成分: 2粒当たり:ビタミンC 70mg、ケルセチン 80mg、ルテイン 3mg、リコペン 1.5mg、エラグ酸 20mg、ヘスペリジン 30mg [My月便]

## ビタミン

商品名

## ビタミンB プラス(オールデータイプ)\*

PV:2,010 BV:2,787 会:3,010 標:4,060

内容量: 60粒 商品の特長: 失われやすい8種類のビタミンB群すべてを1粒で効率よく摂取できるサプリメント。ゆっくり溶ける層と、素早く溶ける層の2層構造タブレットです。 栄養機能食品:ビタミンB<sub>1</sub>、ビタミンB<sub>2</sub>、ビタミンB<sub>6</sub>、ナイアシン、パントテン酸、ビオチン、ビタミンB<sub>12</sub> 召し上がり方:1日1粒を目安に水とともに召し上がってください。ご注意ください:食物アレルギーのある方や通院中の方は医師に相談してください。まれに体質や体調により合わない場合がありますので、その場合は使用を中止してください。 特徴的な成分: 1粒当たり:ビタミンB<sub>1</sub> 3.0mg、ビタミンB<sub>2</sub> 3.4mg、ナイアシン 20mg、ビタミンB<sub>6</sub> 4.0mg、葉酸 400 $\mu$ g、ビタミンB<sub>12</sub> 6.0 $\mu$ g、ビオチン 125 $\mu$ g、パントテン酸 20mg、酵母 90mg、スピルリナ末 75mg [My月便]

商品名

## ビタミンC プラス(オールデータイプ)\*

PV:2,010 BV:2,787 会:3,010 標:4,060

内容量: 60粒 商品の特長: 粒が8時間かけてゆっくり溶けるので、1日に必要なビタミンCをムダを少なく効率的に補給できます。1粒に成人1日あたりのビタミンC摂取推奨量の約2.5倍を含有。 栄養機能食品:ビタミンC 特徴的な成分: 1粒当たり:ビタミンC 250mg、アセロラ濃縮物、柑橘類乾燥物(ビオフラボノイド含有) [My月便]

商品名

## ビタミンDプラス\*

PV:2,010 BV:2,787 会:3,010 標:4,060

内容量: 90粒 商品の特長: 1粒に28 $\mu$ gのビタミンDを配合し、1粒で1日のビタミンD摂取目安量9 $\mu$ gを達成できます(「日本人の食事摂取基準」(2025年版)より)。 特徴的な成分: 1粒当たり:ビタミンD 28 $\mu$ g [My月便]

商品名

## ミックス カロチン\*

PV:2,010 BV:2,787 会:3,010 標:4,060

内容量: 90粒 商品の特長: 藻類(デュナリエラ)抽出のベータカロテン、アルファカロテン、ルテイン、リコペン、ゼアキサンチンの5種類を含有。 特徴的な成分: 1粒当たり:ベータカロテン 5.2mg、アルファカロテン 1.5mg、リコペン 0.75mg、ルテイン・ゼアキサンチン 1.30mg [My月便]

商品名

## ホイート・ジャーム・E\*

PV:2,010 BV:2,787 会:3,010 標:4,060

内容量: 100粒 商品の特長: 小麦胚芽などから抽出した利用効率の高い植物由来のオイルを配合。 栄養機能食品:ビタミンE 特徴的な成分: 1粒当たり:ビタミンE 35mg [My月便]

## レシチン

商品名

## ハニー・E・レシ (チュアブル)\*

PV:2,210 BV:3,083 会:3,330 標:4,500

内容量: 110粒 商品の特長: 大豆から抽出・精製されたレシチンとビタミンEを含有。 栄養機能食品:ビタミンE

特徴的な成分: 6粒当たり:リン脂質 1680mg、ビタミンE 24mg、レシチン [\[My月便\]](#)

## マルチビタミン・ミネラル

商品名

### ニュートリQプラス\*

PV:3,710 BV:5,157 会:5,570 標:7,520

内容量: 120粒 商品の特長: 健康維持に不可欠なビタミン&ミネラルを1粒に凝縮。特徴的な成分: ビタミン13種、ミネラル10種 [\[My月便\]](#)

商品名

### デイリー (チュアブル)\*

PV:2,590 BV:3,611 会:3,900 標:5,270

内容量: 120粒 商品の特長: 1粒に12種のビタミン&3種のミネラルを配合した、オレンジフレーバーの噛んで摂る手軽なサプリメント。3歳以上のお子様からシニアまで幅広い年代におすすめです。栄養機能食品: ナイアシン、パントテン酸、ピオチン、ビタミンB<sub>1</sub>、ビタミンB<sub>2</sub>、ビタミンB<sub>6</sub>、ビタミンB<sub>12</sub>、ビタミンC、ビタミンE 特徴的な成分: ビタミン12種、ミネラル3種 [\[My月便\]](#)

商品名

### カルマグ D プラス\*

PV:2,010 BV:2,787 会:3,010 標:4,060

内容量: 120粒 商品の特長: 骨や歯の健康に必要なカルシウムとマグネシウムを2:1のバランスで配合し、ビタミンD を豊富に含むカルシウムサプリメント。栄養機能食品: カルシウム、マグネシウム 多量に摂取すると軟便(下痢)になることがあります。乳幼児・小児は本品の摂取を避けてください。特徴的な成分: 4粒当たり: カルシウム 500mg、マグネシウム 250mg、ビタミンD 10 $\mu$ g [\[My月便\]](#)

商品名

### カル・D(チュアブル)\*

PV:2,010 BV:2,787 会:3,010 標:4,060

内容量: 75粒 商品の特長: カルシウムに加え、ビタミンD、ファイトケミカルを含んだアルファルファ濃縮物を配合。さわやかなスペアミント風味です。カラダの土台作りに役立ちます。特徴的な成分: 3粒当たり: カルシウム 360mg、ビタミンD 1.5-4.88 $\mu$ g [\[My月便\]](#)

商品名

### アイロニクス (チュアブル)\*

PV:2,010 BV:2,787 会:3,010 標:4,060

内容量: 80粒 商品の特長: 乳酸鉄を豊富に含んだミネラル補給食品。3粒で1日に必要とされる鉄分をほぼ摂取できます。バニラ風味。特徴的な成分: 3粒当たり: 鉄 10.8mg [\[My月便\]](#)

## リラックスサポート

商品名

### GABA&サンソウニン\*

PV:3,750 BV:5,639 会:6,090 標:8,220

内容量: 60粒 商品の特長: 機能性表示食品(機能性関与成分: GABA) ●機能性表示: 本品にGABAが含まれます。GABAには、睡眠の質(眠りの深さ、すっきりとした目覚め)の向上に役立つ機能、血圧が高めの方の血圧を低下させる機能、仕事や勉強などによる一時的な精神的ストレスや疲労感を緩和する機能があることが報告されています。●食生活は、主食、主菜、副菜を基本に、食事のバランスを。●本品は、特定保健用食品と異なり、消費者庁長官による個別審査を受けたものではありません。●本品は、疾病の診断、治療、予防を目的としたものではありません。●届出番号: J369 機能性関与成分: 2粒当たり: GABA 100mg [\[My月便\]](#)

商品名

### ドリーミナイト(バレリアン)\*

PV:2,230 BV:3,102 会:3,350 標:4,520

内容量: 80粒 商品の特長: 有機栽培された3つの主成分(バレリアン・レモンバーム・ホップ)を独自にブレンドし、心地よい夜をサポート。 特徴的な成分: 4粒当たり:バレリアン抽出物 600mg、レモンバーム抽出物 150mg、ホップ抽出物 100mg、柑橘類乾燥物(ビオフラボノイド含有) 100mg [My月便]

商品名

### ニュートリライト モーニンググッド 10本入り\*

PV:1,710 BV:2,556 会:2,760 標:3,730

内容量: 50mL×10本 商品の特長: 古くから日本人の健康を支えてきたお酢に加えさまざまな自然の恵みを配合。 妊娠中・授乳中の方は召し上がる前に医師にご相談ください。 特徴的な成分: ザクロ&ブドウ&ライチ、ポリフェノール(ライチ抽出物、ブドウ、ブドウ酢)、L-テアニン、酢(ブドウ酢)

商品名

### ニュートリライト モーニンググッド30本入り\*

PV:5,130 BV:7,668 会:8,280 標:11,190

内容量: 50mL×10本×3箱 商品の特長: 古くから日本人の健康を支えてきたお酢に加えさまざまな自然の恵みを配合。 妊娠中・授乳中の方は召し上がる前に医師にご相談ください。 特徴的な成分: ザクロ&ブドウ&ライチ、ポリフェノール(ライチ抽出物、ブドウ、ブドウ酢)、L-テアニン、酢(ブドウ酢) [My月便]

商品名

### ニュートリ プロバイオ メンタルテクト\*

PV:3,480 BV:5,259 会:5,680 標:7,670

内容量: 30粒 商品の特長: 乳酸菌・ビフィズス菌180億個と、有用なSOD酵素を含む有機栽培のメロン濃縮物を配合。 特徴的な成分: 1粒(0.45g)当たり:乳酸菌・ビフィズス菌 180億個、メロン濃縮物 10mg(SOD:140 IU) [My月便]

## ビューティーサポート

商品名

### ビューティー SHN\*

PV:2,590 BV:3,898 会:4,210 標:5,680

内容量: 120粒 商品の特長: コラーゲンを中心に、ビタミンC、ホーステール、ビオチン、L-シスチンなどの成分を配合。美容補助サプリメント。 特徴的な成分: 4粒当たり:コラーゲン 500mg、ブドウ種子抽出物 30mg、アセロラ濃縮物 86mg、ホーステール抽出物 30mg [My月便]

商品名

### ビューティー SHN お徳用\*

PV:4,940 BV:7,407 会:8,000 標:10,800

内容量: 240粒 商品の特長: コラーゲンを中心に、ビタミンC、ホーステール、ビオチン、L-シスチンなどの成分を配合。美容補助サプリメント。 特徴的な成分: 4粒当たり:コラーゲン 500mg、ブドウ種子抽出物 30mg、アセロラ濃縮物 86mg、ホーステール抽出物 30mg [My月便]

商品名

### ニュートリライト トゥルーユース サプリメント\*

PV:4,100 BV:5,722 会:6,180 標:8,340

内容量: 60粒 商品の特長: 年齢を感じはじめた方におすすめの美容サプリメント。 特徴的な成分: 2粒(1.0g)当たり:ファイトブロック(アロニア抽出物:200mg、カンゾウ抽出物:40mg、セージ抽出物:30mg) [My月便]

商品名

### ニュートリライト トゥルーユース パウダードリンク\*

PV:2,470 BV:3,444 会:3,720 標:5,020

内容量: 1本 2.8g×30本 商品の特長: 年齢を感じはじめた方におすすめの美容パウダードリンク。 特徴的な成分

分: 1本 (2.8g) 当たり: カモミール抽出物:100mg、ブラックカラント抽出物:15mg、アラビノース:1000mg My月便

商品名

### ニュートリライト トゥルーアクア サプリメント\*

PV: 3,990    BV: 5,565    会: 6,010    標: 8,110

内容量: 60粒 商品の特長: ファイトインフューズとフランス産の小麦セラミドを15mg(15,000 $\mu$ g)配合した美容サプリメント。特徴的な成分: 2粒(0.97g)当たり: ファイトインフューズ ブレンド(クコ抽出物:150mg、ローズヒップ抽出物:150mg、ブドウ種子抽出物:100mg)、セラミド: 15,000 $\mu$ g、DGDG(ジガラクトシルジグリセリド): 12mg My月便

商品名

### ニュートリライト トゥルーアクア パウダードリンク\*

PV: 2,400    BV: 3,352    会: 3,620    標: 4,890

内容量: 1本 8g×30本 商品の特長: ファイトケミカルスを豊富に含むコールドプレス製法のクランベリー抽出物と、フランス産の小麦セラミドを2mg(2,000 $\mu$ g)配合した美容ドリンク。さっぱりとしたグレープフルーツ味です。特徴的な成分: 1本(8g)当たり: セラミド: 2,000 $\mu$ g、DGDG(ジガラクトシルジグリセリド): 1.6mg、クランベリー抽出物: 6.5mg My月便

## アクティブサポート

商品名

### グルコサミン&コンドロイチン\*

PV: 2,890    BV: 4,333    会: 4,680    標: 6,320

内容量: 180粒 商品の特長: グルコサミン、コンドロイチン硫酸、ヒアルロン酸をたっぷり配合。さらに、ポスウェリア・セラータ抽出物やアセロラ濃縮物などもブレンド。18歳未満の方、食物アレルギー(特に甲殻類や硫黄化合物)をお持ちの方、妊娠中・授乳中の方、通院中の方はご使用前に医師に相談してください。まれに体質や体調により合わない場合がありますので、その場合は使用を中止してください。特徴的な成分: 6粒当たり: グルコサミン 1500mg、ポスウェリア・セラータ抽出物 115mg、コンドロイチン硫酸 100mg、ヒアルロン酸 10mg、柑橘類乾燥物 35mg、アセロラ濃縮物 18mg My月便

商品名

### メモプラス(シスタンシェ)\*

PV: 3,190    BV: 4,778    会: 5,160    標: 6,970

内容量: 60粒 商品の特長: 年齢に負けない若々しさを求める人に古くから利用されてきたハーブ「シスタンシェ」を採用。高い活性酸素吸収力を持つシスタンシェ抽出物が年齢に負けず、冴えた毎日を目指したい方をサポートします。栄養補給食品を摂取する場合、食物アレルギーのある方や通院中の方は医師に相談してください。妊娠中・授乳中の方はご使用にならないでください。まれに体質や体調により合わない場合がありますので、その場合は使用を中止してください。特徴的な成分: 2粒当たり: シスタンシェ・チュブローサ(カンカニクジュヨウ)抽出物 300mg My月便

商品名

### グレースエイジ(大豆イソフラボン)\*

PV: 3,340    BV: 5,009    会: 5,410    標: 7,300

内容量: 120粒 商品の特長: 中高年女性の健康に有用とされる「大豆イソフラボン」と「ブラックコホシュ」を配合。指定成分等含有食品(ブラックコホシュ)※指定成分等とは、食品衛生上の危害の発生を防止する見地から特別の注意を必要とする成分又は物です。妊娠中や授乳中の方、乳幼児及び小児は摂取しないでください。過剰摂取はしないでください。イソフラボンを含有する他の特定保健用食品等との併用にご注意ください。医療機関にかかっている方は医師に相談してください。特徴的な成分: 2粒当たり: ブラックコホシュ 40mg、大豆イソフラボン 25mg、分離大豆たん白 150mg、柑橘類乾燥物 52.5mg、アセロラ濃縮物 9mg My月便

商品名

### ノコギリヤシ&ネトル\*

PV: 2,890    BV: 4,333    会: 4,680    標: 6,320

内容量: 90粒 商品の特長: 「ノコギリヤシ抽出物」、「ネトル抽出物」、「カボチャ種子油」の3種類のハーブ由来の成分をブレンド。安心・快適な生活を送りたい中高年男性におすすめです。食物アレルギーのある方、通院中の方、妊娠中・授乳中の方は召し上がる前に医師にご相談ください。特徴的な成分: 3粒当たり: ノコギリヤシ抽出

物 330mg、ネトル抽出物 235mg、カボチャ種子油 496mg、オレンジ抽出物 34mg [\[My月便\]](#)

商品名

### ポーンテクト プラス\*

PV: 4,900 BV: 7,352 会: 7,940 標: 10,720

内容量: ポーンテクト(ザクロ&ブドウ)、カルマグ D プラス 各1 商品の特長:「ポーンテクト(ザクロ&ブドウ)」と、「カルマグ D プラス」をセットにした「ポーンテクト プラス」が、年齢を重ねてもなお健康的な姿勢や体格の維持を目指したい方を2つの力でサポートします。 栄養機能食品:カルシウム、マグネシウム 食物アレルギーのある方、通院中の方または疾病のある方、および妊娠中・授乳中の方は医師にご相談ください。まれに体質や体調により合わない場合がありますので、その場合は使用を中止してください。 特徴的な成分: <ポーンテクト(ザクロ&ブドウ)> 4粒当たり:ザクロ抽出物 1,250mg、ブドウ種子抽出物 50mg <カルマグ D プラス> 4粒当たり:カルシウム 500mg、マグネシウム 250mg、ビタミンD 10μg [\[My月便\]](#)

## 生活習慣サポート

商品名

### アイブレンド\*

PV: 4,100 BV: 6,213 会: 6,710 標: 9,060

内容量: 60粒 商品の特長: 機能性表示食品(機能性関与成分:ルテイン、ゼアキサンチン) ●機能性表示:本品にはルテイン、ゼアキサンチンが含まれています。ルテイン、ゼアキサンチンは目の黄斑色素量を上昇させる働きがあり、紫外線・ブルーライトなどの光の刺激から目を保護したり、コントラスト感度(ぼやけを軽減し、モノがはっきりくっきり見える力)を改善し、グレア回復(まぶしさから回復する視機能)のサポート機能があることが報告されています。●食生活は、主食、主菜、副菜を基本に、食事のバランスを。●本品は、特定保健用食品と異なり、消費者庁長官による個別審査を受けたものではありません。●本品は、疾病の診断、治療、予防を目的としたものではありません。●届出番号: I1212 機能性関与成分: 1粒当たり:ルテイン:15.0mg、ゼアキサンチン:3.0mg [\[My月便\]](#)

商品名

### コレスパート(テアフラビン)\*

PV: 3,340 BV: 5,009 会: 5,410 標: 7,300

内容量: 60粒 商品の特長: 茶葉抽出ポリフェノール、テアフラビンとカテキンが、コレステロール過多の現代人の食生活を健康的にサポート。 特徴的な成分: 2粒当たり:テアフラビン 89mg、カテキン 150mg [\[My月便\]](#)

商品名

### ウコン プラス\*

PV: 2,890 BV: 4,333 会: 4,680 標: 6,320

内容量: 60粒 商品の特長: 高い活性酸素吸収力を持つマリアアザミ、ウコンやタンポポの抽出物、さらに飲酒で失われやすいビタミンB群をニュートリライト独自のバランスで配合しています。 特徴的な成分: 2粒当たり:マリアアザミ抽出物 330mg、タンポポ抽出物 165mg、ウコン抽出物 100mg [\[My月便\]](#)

## ウェイトマネジメントサポート

商品名

### ウェイトヘルス\*

PV: 5,040 BV: 7,574 会: 8,180 標: 11,040

内容量: 270粒 商品の特長: ウェイトマネジメントを心がける方におすすめ。ガルシニア、ギムネマなどの植物成分やキトサンが、脂質や糖質が気になる方の食生活をサポートします。 特徴的な成分: 9粒あたり:ガルシニア・カンボジア 1500mg、ギムネマ 250mg、キトサン 600mg [\[My月便\]](#)

商品名

### パワーフィット・サプリメント\*

PV: 5,040 BV: 7,574 会: 8,180 標: 11,040

内容量: 120粒 商品の特長: べにはな油由来のCLA(共役リノール酸)を含有した栄養補給食品です。運動による健康的な体形作りを目指す方の食生活をサポートします。 特徴的な成分: 8粒当たり:共役リノール酸 1800mg、オレンジ抽出物 120mg [\[My月便\]](#)

商品名

### カロリージャスト(白インゲン豆)\*

PV:4,410 BV:6,630 会:7,160 標:9,670

内容量: 90粒 商品の特長: 有用成分としてトウチ抽出物(大豆由来)と白インゲン豆抽出物を配合。炭水化物(糖質)が気になる食生活をサポートします。糖尿病、低血糖症の方は必ず医師または薬剤師にご相談の上、ご利用ください。特徴的な成分: 9粒当たり:白インゲン豆抽出物 1500mg、トウチ抽出物 900mg、パセリ濃縮物 90mg [\[My月便\]](#)

商品名

### カロリージャスト(白インゲン豆)お徳用\*

PV:8,390 BV:12,602 会:13,610 標:18,370

内容量: 180粒 商品の特長: 有用成分としてトウチ抽出物(大豆由来)と白インゲン豆抽出物を配合。炭水化物(糖質)が気になる食生活をサポートします。糖尿病、低血糖症の方は必ず医師または薬剤師にご相談の上、ご利用ください。特徴的な成分: 9粒当たり:白インゲン豆抽出物 1500mg、トウチ抽出物 900mg、パセリ濃縮物 90mg [\[My月便\]](#)

## 体調キープサポート

商品名

### スムースロート(オニユリ&高麗人参)\*

PV:3,970 BV:5,972 会:6,450 標:8,710

内容量: 1本10g×30本 商品の特長: 中国伝統植物オニユリ(ユリ根)、高麗人参抽出物を配合した個包装のりキッドサプリメント。特徴的な成分: オニユリ抽出物、高麗ニンジン抽出物、ラカンカ濃縮果汁 [\[My月便\]](#)

商品名

### ウインドガード(エキネシア)\*

PV:2,860 BV:4,287 会:4,630 標:6,250

内容量: 120粒 商品の特長: 有用成分を豊富に含む、有機栽培されたエキネシアをたっぷり配合。特徴的な成分: 3粒当たり:エキネシア抽出物 507mg、柑橘類乾燥物 100mg [\[My月便\]](#)

商品名

### アレレクト(シナモン)\*

PV:3,380 BV:5,074 会:5,480 標:7,400

内容量: 180粒 商品の特長: ファイトケミカルを含んだ3種のハーブ(シナモン、ピカオ・プレト、アセロラ)が、すっきり快適生活をサポートします。妊娠中や授乳中の方は、ご使用にならないでください。特徴的な成分: 6粒当たり:シナモン抽出物 450mg、ピカオ・プレト(コセンダングサ) 450mg、アセロラ濃縮物 235mg

## 体力サポート

商品名

### ガーリック\*

PV:2,590 BV:3,898 会:4,210 標:5,680

内容量: 120粒 商品の特長: パワーの源となるガーリックにペパーミント抽出物をブレンド。腸で溶解する腸溶(エンテリック)コーティングを施してあり、有用成分アリインが効率よく吸収されます。特徴的な成分: 2粒当たり:ガーリック(にんにく)粉末 600mg、アリイン 13.5mg(アリシン 6mg相当)、ペパーミント抽出物 30mg [\[My月便\]](#)

商品名

### シベリアニンジン&イチョウ葉\*

PV:2,950 BV:4,417 会:4,770 標:6,440

内容量: 180粒 商品の特長: シベリアニンジンと、イチョウ葉エキスの組み合わせ。集中力・持続力が気になる方におすすめです。特徴的な成分: 6粒当たり:シベリアニンジン抽出物 200mg、イチョウ葉抽出物 100mg、柑橘類乾燥物(ピオフラボノイド含有) 100mg、アセロラ濃縮物 25mg、ペパーミント抽出物 7.5mg [\[My月便\]](#)

## キッズサポート

商品名

ニュートリキッズ プロバイオC\*

PV:3,200 BV:4,435 会:4,790 標:6,470

内容量: 1箱30本入り 商品の特長: 子どもの丈夫な身体づくりをサポートするビフィズス菌、ビタミンC、亜鉛を配合。口の中でさっと溶けて飲みやすいクイックメルトパウダー。 特徴的な成分: ビフィズス菌、ビタミンC、亜鉛 [\[My月便\]](#)

商品名

ニュートリキッズ トリプルバランス\*

PV:2,880 BV:4,000 会:4,320 標:5,830

内容量: 60粒×2ボトル(ビタミン含有加工食品、ミネラル含有加工食品) 商品の特長: 子どもに必要な12種類のビタミンと5種類のミネラル、さらにファイトケミカルを含む野菜や果物など16種類の植物素材を配合。アップルとストロベリークリーム風味の嚼んで食べる子ども向けサプリメント。 栄養機能食品:鉄、ナイアシン、パントテン酸、ピオチン、ビタミンB<sub>1</sub>、ビタミンB<sub>2</sub>、ビタミンB<sub>6</sub>、ビタミンB<sub>12</sub>、ビタミンC、ビタミンD、ビタミンE 特徴的な成分: <ビタミン含有加工食品> 1粒当たり 2粒当たり:ルテイン 0.56mg 1.12mg [\[My月便\]](#)

## ドリンク

商品名

ファイトパウダー クリアレモン (キャニスタータイプ)\*

PV:2,790 BV:4,148 会:4,480 標:6,050

内容量: 360g 商品の特長: 第7の栄養素とも言われ注目を集めている「ファイトケミカル」を豊富に含むレモン、パイナップル、ザクロ、シーバックソーンから抽出した原料を含む粉末清涼飲料(無果汁)です。 栄養機能食品:葉酸 ご注意:食物アレルギーのある方や通院中の方は医師に相談してください。まれに体質や体調により合わない場合がありますので、その場合は使用を中止してください。葉酸は、胎児の正常な発育に寄与する栄養素ですが、多量摂取により胎児の発育が良くなるものではありません。 特徴的な成分: 粉末フルーツブレンド(レモン、パイナップル、ザクロ、シーバックソーン)、ビタミンC、ナイアシン、ピオチン、パントテン酸カルシウム、ビタミンB<sub>6</sub>、ビタミンB<sub>1</sub>、ビタミンB<sub>2</sub>、ビタミンB<sub>12</sub>、葉酸 [\[My月便\]](#)

商品名

ファイトパウダー シチリアオレンジ (キャニスタータイプ)\*

PV:2,790 BV:4,148 会:4,480 標:6,050

内容量: 360g 商品の特長: 第7の栄養素とも言われ注目を集めている「ファイトケミカル」を豊富に含む有機栽培のシチリア産ブラッドオレンジから抽出した原料を含む粉末清涼飲料(無果汁)です。 栄養機能食品:ビタミンB<sub>1</sub> ご注意:食物アレルギーのある方や通院中の方は医師に相談してください。まれに体質や体調により合わない場合がありますので、その場合は使用を中止してください。 特徴的な成分: レッドオレンジ果汁抽出物、ビタミンC、ナイアシン、ピオチン、パントテン酸カルシウム、ビタミンB<sub>6</sub>、ビタミンB<sub>1</sub>、ビタミンB<sub>2</sub>、ビタミンB<sub>12</sub>、葉酸 [\[My月便\]](#)

商品名

ファイトパウダー リッチアセロラ (キャニスタータイプ)\*

PV:2,790 BV:4,148 会:4,480 標:6,050

内容量: 360g 商品の特長: 第7の栄養素とも言われ注目を集めている「ファイトケミカル」を豊富に含むアセロラを濃縮した原料を含む粉末清涼飲料(無果汁)です。 栄養機能食品:ビタミンC ご注意:食物アレルギーのある方や通院中の方は医師に相談してください。まれに体質や体調により合わない場合がありますので、その場合は使用を中止してください。 特徴的な成分: アセロラ濃縮物、グルコン酸亜鉛、ビタミンC、ナイアシン、ピオチン、パントテン酸カルシウム、ビタミンB<sub>6</sub>、ビタミンB<sub>1</sub>、ビタミンB<sub>2</sub>、ビタミンB<sub>12</sub>、葉酸 [\[My月便\]](#)

## その他

商品名

ハーブラスト レモン\*

PV:120 BV:185 会:200 標:270

内容量: 10粒 商品の特長: 23種類のハーブエキスとビタミンCを配合。国際トゥースフレンドリー協会認定。  
特徴的な成分: ビタミンC、ハーブエキス

商品名

ハーブラスト レモン 10本入り\*

PV:1,200 BV:1,722 会:1,860 標:2,510

内容量: 1箱10本入り(1本10粒入り) 商品の特長: 23種類のハーブエキスとビタミンCを配合。国際トゥースフレンドリー協会認定。 特徴的な成分: ビタミンC、ハーブエキス

商品名

ハーブラスト アッサムティー\*

PV:120 BV:185 会:200 標:270

内容量: 10粒 商品の特長: 緑茶に多く含まれるカテキン(緑茶抽出物)のほか、23種のハーブエキスを配合。アッサムティー味。国際トゥースフレンドリー協会認定。 特徴的な成分: カテキン、ハーブエキス

商品名

ハーブラスト アッサムティー 10本入り\*

PV:1,200 BV:1,722 会:1,860 標:2,510

内容量: 10粒×10本 商品の特長: 緑茶に多く含まれるカテキン(緑茶抽出物)のほか、23種のハーブエキスを配合。アッサムティー味。国際トゥースフレンドリー協会認定。 特徴的な成分: カテキン、ハーブエキス

商品名

ハーブラスト 抹茶\*

PV:120 BV:185 会:200 標:270

内容量: 10粒 商品の特長: 23種のハーブエキスに宇治の抹茶とカテキンをプラスしたシュガーレスのハーブキャンディー。まろやかな抹茶味です。国際トゥースフレンドリー協会認定。 特徴的な成分: カテキン、ハーブエキス

商品名

ハーブラスト 抹茶 10本入り\*

PV:1,200 BV:1,722 会:1,860 標:2,510

内容量: 10粒×10本 商品の特長: 23種のハーブエキスに宇治の抹茶とカテキンをプラスしたシュガーレスのハーブキャンディー。まろやかな抹茶味です。国際トゥースフレンドリー協会認定。 特徴的な成分: カテキン、ハーブエキス

## 【プログラム製品】

### My朝プログラム

商品名

My朝セット オールプラント\*

PV:15,020 BV:21,537 会:23,260 標:31,410

セット内容: トリプルX(レフィル)×1、ニュートリ プロテイン(オールプラント)×1、ニュートリ ファイバー パウダー×1、ニュートリ プロバイオ×1、ヘルス&ウェルネス手帳×1、My朝プログラムガイド×1 商品の特長: 不足しがちなビタミン、ミネラル、たんぱく質、食物繊維や善玉菌を手軽に補えるセット。プロテインのプレーンタイプがお好みの方に。 [My月便](#)

商品名

### My朝セット チョコレート\*

PV:15,020 BV:21,537 会:23,260 標:31,410

セット内容:トリプルX(レフィル)×1、ニュートリライト バランス プロテイン ミックス(チョコレート)×1、ニュートリファイバー パウダー×1、ニュートリ プロバイオ×1、ヘルス&ウェルネス手帳×1、My朝プログラムガイド×1 商品の特長: 不足しがちなビタミン、ミネラル、たんぱく質、食物繊維や善玉菌を手軽に補えるセット。プロテインのチョコレートタイプがお好みの方に。 [\[My月便\]](#)

商品名

### My朝セット 抹茶\*

PV:15,020 BV:21,537 会:23,260 標:31,410

セット内容:トリプルX(レフィル)×1、ニュートリライト バランス プロテイン ミックス(抹茶)×1、ニュートリファイバー パウダー×1、ニュートリ プロバイオ×1、ヘルス&ウェルネス手帳×1、My朝プログラムガイド×1 商品の特長: 不足しがちなビタミン、ミネラル、たんぱく質、食物繊維や善玉菌を手軽に補えるセット。プロテインの抹茶タイプがお好みの方に。 [\[My月便\]](#)

商品名

### My朝セット ベリー\*

PV:15,020 BV:21,537 会:23,260 標:31,410

セット内容:トリプルX(レフィル)×1、ニュートリライト バランス プロテイン ミックス(ベリー)×1、ニュートリファイバー パウダー×1、ニュートリ プロバイオ×1、ヘルス&ウェルネス手帳×1、My朝プログラムガイド×1 商品の特長: 不足しがちなビタミン、ミネラル、たんぱく質、食物繊維や善玉菌を手軽に補えるセット。プロテインのベリータイプがお好みの方に。 [\[My月便\]](#)

商品名

### My朝セット ウォーカー(オールプラント)\*

PV:15,790 BV:22,703 会:24,520 標:33,110

セット内容:トリプルX(レフィル)×1、ニュートリ プロテイン ウォーカー(オールプラント)×1、ニュートリファイバー パウダー×1、ニュートリ プロバイオ×1、ヘルス&ウェルネス手帳×1、My朝プログラムガイド×1 商品の特長: 不足しがちなビタミン、ミネラル、たんぱく質、食物繊維や善玉菌を手軽に補えるセット。いつまでも健康な体で歩きたい方におすすめのプロテイン。 [\[My月便\]](#)

## すこやか腸活プログラム

商品名

### オールインワン! 腸活2週間キット

PV:2,450 BV:3,585 会:4,180 標:5,640

セット内容:ニュートリファイバー パウダー×14本\*、ニュートリ プロバイオ×14本\*、すこやか腸活プログラムスタートガイド×1 商品の特長: 「食事」「運動」「サプリメント」「生活習慣」の4つの柱で腸活をサポートする14日間のプログラムです。ニュートリ プロバイオとニュートリファイバー パウダー14本ずつとガイドブックのセット。

## ウェイトマネジメントプログラム

商品名

### ウェイトマネジメントプログラム セット オールプラント\*

PV:13,330 BV:18,852 会:20,360 標:27,490

セット内容:ニュートリ プロテイン(オールプラント)×1、トリプルX(レフィル)×1、XS バーンフィット パウダー×1、ウェイトマネジメントプログラム カード×1 商品の特長: ウェイトマネジメント プログラムを効果的に実行するためのサプリメントセット。

商品名

### ウェイトマネジメントプログラム セット チョコレート\*

PV:13,330 BV:18,852 会:20,360 標:27,490

セット内容: ニュートリライト バランス プロテイン ミックス (チョコレート)×1、トリプルX(レフィル)×1、XS バーンフィット パウダー×1、ウェイトマネジメント プログラム カード×1 商品の特長: ウェイトマネジメント プログラムを効果的に実行するためのサプリメントセット。

商品名

### ウェイトマネジメントプログラム セット 抹茶\*

PV:13,330 BV:18,852 会:20,360 標:27,490

セット内容: ニュートリライト バランス プロテイン ミックス (抹茶)×1、トリプルX(レフィル)×1、XS バーンフィット パウダー×1、ウェイトマネジメント プログラム カード×1 商品の特長: ウェイトマネジメント プログラムを効果的に実行するためのサプリメントセット。

商品名

### ウェイトマネジメントプログラム セット ベリー\*

PV:13,330 BV:18,852 会:20,360 標:27,490

セット内容: ニュートリライト バランス プロテイン ミックス (ベリー)×1、トリプルX(レフィル)×1、XS バーンフィット パウダー×1、ウェイトマネジメント プログラム カード×1 商品の特長: ウェイトマネジメント プログラムを効果的に実行するためのサプリメントセット。

## ウォーキング プログラム

商品名

### ウォーキング プログラムセット

PV:4,020 BV:5,987 会:6,890 標:9,300

セット内容: ニュートリ プロテイン ウォーカー(オールプラント)×1個、ミニシェーカー×1個、ウォーキング プログラムガイドブック×1冊 商品の特長: 歩く人のために考えられたニュートリ プロテイン ウォーカー(オールプラント)と、ミニシェイカー、ガイドブックのセット。

## XS FITNESS PROGRAM

商品名

### XS フィットネスプログラム ライトセット 初級

PV:5,800 BV:5,880 会:8,770 標:11,840

商品の特長: 「XS フィットネスプログラム 初級」を気軽に続けられるライトセット。 セット内容: XS ホエイプロテイン リッチバナナ×1\*、XS バーンフィット パウダー×1\*、XS フィットネス プログラム ガイドブック My月便

商品名

### XS フィットネスプログラム ライトセット 中級 グレープフルーツ

PV:10,560 BV:13,440 会:16,930 標:22,840

商品の特長: 「XS フィットネスプログラム 中級」を気軽に取り組む方向けのライトセット。 セット内容: XS ホエイプロテイン リッチバナナ×1\*、XS マッスルマルチプライヤー プラス グレープフルーツ×2\*、XS フィットネス プログラム ガイドブック My月便

商品名

### XS フィットネスプログラム ライトセット 中級 ワイルドベリー

PV:10,560 BV:13,440 会:16,930 標:22,840

商品の特長: 「XS フィットネスプログラム 中級」を気軽に取り組む方向けのライトセット。 セット内容: XS ホエイプロテイン リッチバナナ×1\*、XS マッスルマルチプライヤー プラス ワイルドベリー×2\*、XS フィットネス プログラム ガイドブック My月便

商品名

## XS フィットネスプログラム ライトセット 上級 グレープフルーツ

PV:13,040 BV:16,933 会:20,700 標:27,930

商品の特長:「XS フィットネスプログラム 上級」を気軽に取り組む方向けのライトセット。 セット内容: XS ホエイ プロテイン リッチバニラ×1\*、XS マッスルマルチプライヤー プラス グレープフルーツ×2\*、XS クレアチン パウダー×1\*、XS フィットネス プログラム ガイドブック [\[My月便\]](#)

商品名

## XS フィットネスプログラム ライトセット 上級 ワイルドベリー

PV:13,040 BV:16,933 会:20,700 標:27,930

商品の特長:「XS フィットネスプログラム 上級」を気軽に取り組む方向けのライトセット。 セット内容: XS ホエイ プロテイン リッチバニラ×1\*、XS マッスルマルチプライヤー プラス ワイルドベリー×2\*、XS クレアチン パウダー×1\*、XS フィットネス プログラム ガイドブック [\[My月便\]](#)

## SKIN NUTRITION

商品名

## ヘルシースキン プログラム

PV:6,000 BV:8,945 会:9,840 標:13,280

セット内容: ハリ フェイスウォッシュ(125mL)、ハリ ローション(200mL)、ザ・セラム スーベリア(3日分) 商品の特長: 毎日のお手入れに重要な「洗う」「うるおす」の基本ステップを見直し、ヘルシースキンを体感する30日間のプログラムです。

## [ウエルネスデバイス&フィットネス]

### メディカラダ ボディ

商品名

## メディカラダ ボディ(太腿・体幹用運動機器) [\[30\]](#)

PV:20,640 BV:28,790 会:47,480 標:64,100

セット内容: 本体コントローラー、本体ベルト、長さ調整ベルト7本、ベルトストッパー 左右1組、ACアダプター1個、充電用USBケーブル1本、水スプレーボトル1本、収納袋1枚、リモコン、リモコン用電池、取扱説明書(保証書付)  
商品の特長:「メディカラダ ボディ」はドッキングすることにより、1台で太腿、お腹、背中の3パーツの筋肉をトレーニングできるEMS機器です。

### メディブロック

商品名

## メディブロック 磁気治療器 [\[30\]](#)

PV:10,210 BV:15,364 会:16,900 標:22,820 (ABO による小売りはできません)

商品の特長: 4極構造+磁束リング構造の家庭用磁気治療器。医療機器認証番号 302AFBZX00044000【使用目的又は効果】装着部位のこり及び血行の改善。一般家庭で使用すること。仕様: 直径(28.6mm)×厚さ(6.2mm) 重さ 6.7g(1個あたり) セット内容: メディブロック本体(3個)、メディブロック用接着シール(6枚×10シート入り)、メディブロック専用ケース、取扱説明書

商品名

## メディブロック 磁気治療器用 交換シール

PV:230 BV:346 会:760 標:1,030

内容量: 6枚×10シート入り 商品の特長: メディブロック本体を身体に固定するための両面接着シールです。

商品名

### メディブロック 磁気治療器用サポーター(腰用)S/M

PV:1,340 BV:2,023 会:4,450 標:6,010

商品の特長:メディブロック本体を入れるポケットが付いた腰用のサポーターです。仕様:ウエスト周囲目安(60-85cm)

商品名

### メディブロック 磁気治療器用サポーター(腰用)L

PV:1,340 BV:2,023 会:4,450 標:6,010

商品の特長:メディブロック本体を入れるポケットが付いた腰用のサポーターです。仕様:ウエスト周囲目安(85-105cm)

商品名

### アムウェイ家庭用磁気治療器 接着シール

PV:230 BV:346 会:760 標:1,030

商品の特長:「マグネティックディスク」の裏面に簡単につき、ディスクサイズに合わせたちょうどよい大きさです。内容量:接着シール60枚

商品名

### アムウェイ家庭用磁気治療器 ミニ 交換用パッチ

PV:230 BV:346 会:760 標:1,030

商品の特長:パッチを交換することで、アムウェイ家庭用磁気治療器 ミニを何度でも使用することができます。内容量:シール30枚

## CBD

商品名

### XS シービーディー クリーム

PV:4,120 BV:5,764 会:6,340 標:8,560

内容量:60g 商品の特長:コンディショニング成分アサ茎エキス(カンナビジオール含有)を配合したボディケア用クリーム。産業用ヘンプの成熟した茎のみを使用。特徴的な成分:コンディショニング成分アサ茎エキス(カンナビジオール含有)

商品名

### XS シービーディー スプレー

PV:4,120 BV:5,764 会:6,340 標:8,560

内容量:60mL 商品の特長:コンディショニング成分アサ茎エキス(カンナビジオール含有)を配合したボディケア用スプレー。産業用ヘンプの成熟した茎のみを使用。特徴的な成分:コンディショニング成分アサ茎エキス(カンナビジオール含有)

## SPORTS NUTRITION

商品名

### XS ホエイプロテイン リッチバナラ\*

PV:2,520 BV:1,175 会:3,810 標:5,140

内容量:465g 商品の特長:スポーツシーンの体づくりをサポートするホエイプロテイン。①ホエイプロテインで運動のための体をつくり、②カルシウムと、その吸収を助けるカゼインホスホペプチドで体を支え、③HMBカルシウムで、動きやすい体を目指します。特徴的な成分:1回(31g)当たり:カルシウム 460mg、HMBカルシウム 1,500mg

商品名

### XS スポーツドリンクパウダー\*

PV:3,380 BV:4,722 会:5,100 標:6,890

内容量: 420g 商品の特長: スポーツパフォーマンスに着目した成分「シトルリン」を配合。水分・塩分を同時に補給できるパウダードリンク。ソルティライチ味。特徴的な成分: シトルリン:800mg

商品名

### XS バーンフィット パウダー\*

PV:3,570 BV:5,000 会:5,400 標:7,290

内容量: 105g(3.5g×30本) 商品の特長: ブラッドオレンジ抽出物、イソマルツロースを配合した顆粒スティック。オレンジ味。特徴的な成分: ブラッドオレンジ抽出物、イソマルツロース [\[My月便\]](#)

商品名

### XS マッスルマルチプライヤー プラス グレープフルーツ\*

PV:4,300 BV:6,491 会:7,010 標:9,460

内容量: 192g 商品の特長: 理想のカラダ作りをサポート!アミノ酸は11種類で4,000mg。BCAAやリカバリー系アミノ酸を配合し引き締まったカラダ<sup>※</sup>とリカバリーをサポートします。グレープフルーツ風味。糖類ゼロ。アンチドーピング認証・ヴィーガン認証も取得。<sup>※</sup>運動による引き締まったカラダ作り 特徴的な成分: アミノ酸:4g (ロイシン、バリン、イソロイシン、アルギニン、リジン、フェニルアラニン、スレオニン、メチオニン、ヒスチジン、グルタミン、トリプトファン) [\[My月便\]](#)

商品名

### XS マッスルマルチプライヤー プラス ワイルドベリー\*

PV:4,300 BV:6,491 会:7,010 標:9,460

内容量: 192g 商品の特長: 理想のカラダ作りをサポート!アミノ酸は11種類で4,000mg。BCAAやリカバリー系アミノ酸を配合し引き締まったカラダ<sup>※</sup>とリカバリーをサポートします。ワイルドベリー風味。糖類ゼロ。アンチドーピング認証・ヴィーガン認証も取得。<sup>※</sup>運動による引き締まったカラダ作り 特徴的な成分: アミノ酸:4g (ロイシン、バリン、イソロイシン、アルギニン、リジン、フェニルアラニン、スレオニン、メチオニン、ヒスチジン、グルタミン、トリプトファン) [\[My月便\]](#)

商品名

### XS マッスルマルチプライヤー プラス ゼリー 6袋\*

PV:1,360 BV:617 会:2,000 標:2,700

内容量: 1袋 120g×6袋 商品の特長: 厳選ブレンドの「10種アミノ酸」を配合したパウチ型ゼリー飲料。パイナップル味。糖類ゼロ。特徴的な成分: ロイシン、バリン、イソロイシン、アルギニン、リジン、フェニルアラニン、スレオニン、メチオニン、ヒスチジン、トリプトファン

商品名

### XS マッスルマルチプライヤー プラス ゼリー 24袋\*

PV:5,330 BV:2,419 会:7,840 標:10,580

内容量: 1袋 120g×24袋 商品の特長: 厳選ブレンドの「10種アミノ酸」を配合したパウチ型ゼリー飲料。パイナップル味。糖類ゼロ。特徴的な成分: ロイシン、バリン、イソロイシン、アルギニン、リジン、フェニルアラニン、スレオニン、メチオニン、ヒスチジン、トリプトファン [\[My月便\]](#)

商品名

### XS クレアチン パウダー\*

PV:2,640 BV:3,713 会:4,010 標:5,410

内容量: 210g(15g×14本) 商品の特長: クレアチン、L-グルタミンを配合したパウダードリンク。ミックスベリー味。特徴的な成分: クレアチン一水和物、L-グルタミン、L-カルニチン、L-アラニン

商品名

### XS パワードライブ\*

PV:2,540 BV:3,537 会:3,820 標:5,160

内容量: 65mL×10本 商品の特長: スポーツ後のカラダにおすすめの成分を配合したワンショットドリンク。特徴的な成分: ビスベンチアミン、BCAA [\[My月便\]](#)

## XS ENERGY DRINK BASIC

商品名

### XS エナジードリンク カフェインゼロ ピーチ 6本入り\*

PV:1,250 BV:1,750 会:1,890 標:2,550

内容量: 250mL×6本(同フレーバー) 商品の特長: 4種のビタミンB群、エナジー系成分を配合。カフェインゼロの炭酸飲料。ピーチ味。特徴的な成分: ナイアシン20mg、パントテン酸1.025~18mg、ビタミンB6 6mg、ビタミンB12 37μg

商品名

### XS エナジードリンク カフェインゼロ ピーチ 24本入り\*

PV:4,900 BV:6,824 会:7,370 標:9,950

内容量: 250mL×24本(同フレーバー) 商品の特長: 4種のビタミンB群、エナジー系成分を配合。カフェインゼロの炭酸飲料。ピーチ味。特徴的な成分: ナイアシン20mg、パントテン酸1.025~18mg、ビタミンB6 6mg、ビタミンB12 37μg [My月便]

商品名

### XS エナジードリンク トロピカル 6本入り\*

PV:1,250 BV:1,750 会:1,890 標:2,550

内容量: 250mL×6本 商品の特長: 6本入り カロリーを気にせず飲み、4種のビタミンB群と独自のハーブミックスを配合した炭酸飲料。パッションフルーツ、ピーチとパイナップルのフルーツパンチフレーバーのトロピカル プラスト。特徴的な成分: ナイアシン 20mg、パントテン酸 1.025~18mg、ビタミンB6 6mg、ビタミンB12 37μg、アメリカニンジン抽出物、チョウセンニンジン抽出物、カフェイン 80mg

商品名

### XS エナジードリンク トロピカル 24本入り\*

PV:4,900 BV:6,824 会:7,370 標:9,950

内容量: 250mL×24本 商品の特長: 24本入り カロリーを気にせず飲み、4種のビタミンB群と独自のハーブミックスを配合した炭酸飲料。パッションフルーツ、ピーチとパイナップルのフルーツパンチフレーバーのトロピカル プラスト。特徴的な成分: ナイアシン 20mg、パントテン酸 1.025~18mg、ビタミンB6 6mg、ビタミンB12 37μg、アメリカニンジン抽出物、チョウセンニンジン抽出物、カフェイン 80mg [My月便]

商品名

### XS エナジードリンク サミット ブリーズ 6本入り\*

PV:1,250 BV:1,750 会:1,890 標:2,550

内容量: 250mL×6本(同フレーバー) 商品の特長: 6本入り レモンライム風味の炭酸飲料。カロリーゼロで保存料不使用。ビタミンB群に独自のハーブミックス、カフェインを配合。特徴的な成分: ナイアシン 20mg、パントテン酸 1.025~18mg、ビタミンB6 6mg、ビタミンB12 37μg、アメリカニンジン抽出物、チョウセンニンジン抽出物、カフェイン 80mg

商品名

### XS エナジードリンク サミット ブリーズ 24本入り\*

PV:4,900 BV:6,824 会:7,370 標:9,950

内容量: 250mL×24本(同フレーバー) 商品の特長: 24本入り レモンライム風味の炭酸飲料。カロリーゼロで保存料不使用。ビタミンB群に独自のハーブミックス、カフェインを配合。特徴的な成分: ナイアシン 20mg、パントテン酸 1.025~18mg、ビタミンB6 6mg、ビタミンB12 37μg、アメリカニンジン抽出物、チョウセンニンジン抽出物、カフェイン 80mg [My月便]

商品名

### XS エナジードリンク クランベリーグレープ 6本入り\*

PV:1,250 BV:1,750 会:1,890 標:2,550

内容量: 250mL×6本(同フレーバー) 商品の特長: 6本入り カロリーを気にせず飲み、4種のビタミンB群と独自のハーブミックスを配合した炭酸飲料。フルーティなクランベリーグレープ プラスト(グレープ系)。特徴的な成分: ナイアシン 20mg、パントテン酸 1.025~18mg、ビタミンB6 6mg、ビタミンB12 37μg、アメリカニンジン抽出

物、チョウセンニンジン抽出物、カフェイン 80mg

商品名

### XS エナジードリンク クランベリーグレープ 24本入り\*

PV:4,900 BV:6,824 会:7,370 標:9,950

内容量: 250mL×24本(同フレーバー) 商品の特長: 24本入り カロリーを気にせず飲み、4種のビタミンB群と独自のハーブミックスを配合した炭酸飲料。フルーティなクランベリーグレープ プラスト(グレープ系)。特徴的な成分: ナイアシン 20mg、パントテン酸 1.025~18mg、ビタミンB<sub>6</sub> 6mg、ビタミンB<sub>12</sub> 37μg、アメリカニンジン抽出物、チョウセンニンジン抽出物、カフェイン 80mg [My月便]

商品名

### XS エナジードリンク グレープフルーツ 6本入り\*

PV:1,250 BV:1,750 会:1,890 標:2,550

内容量: 250mL×6本(同フレーバー) 商品の特長: 6本入り 果汁ならではのフルーティな味わいを実現しつつ、カロリーゼロを達成。4種のビタミンB群に加えてビタミンCを1日に必要な量の2倍\*配合したフルーツXS。  
\*「日本人の食事摂取基準」(2020年版)の推定平均必要量(成人、1日あたり)の2倍量 特徴的な成分: ビタミンB<sub>6</sub> 6mg、ビタミンB<sub>12</sub> 37μg、ナイアシン 20mg、パントテン酸 1.025~18mg、ビタミンC 220mg、アメリカニンジン抽出物、チョウセンニンジン抽出物、カフェイン 80mg

商品名

### XS エナジードリンク グレープフルーツ 24本入り\*

PV:4,900 BV:6,824 会:7,370 標:9,950

内容量: 250mL×24本(同フレーバー) 商品の特長: 24本入り 果汁ならではのフルーティな味わいを実現しつつ、カロリーゼロを達成。4種のビタミンB群に加えてビタミンCを1日に必要な量の2倍\*配合したフルーツXS。  
\*「日本人の食事摂取基準」(2020年版)の推定平均必要量(成人、1日あたり)の2倍量 特徴的な成分: ビタミンB<sub>6</sub> 6mg、ビタミンB<sub>12</sub> 37μg、ナイアシン 20mg、パントテン酸 1.025~18mg、ビタミンC 220mg、アメリカニンジン抽出物、チョウセンニンジン抽出物、カフェイン 80mg [My月便]

## XS ENERGY DRINK PREMIER

商品名

### XS エナジードリンク エクストラバーン ミックスベリー 6本入り\*

PV:1,350 BV:1,880 会:2,030 標:2,740

内容量: 250mL×6本(同フレーバー) 商品の特長: ウェイトマネジメントを心がける方におすすめの成分、アフリカンマンゴーシードエキスを150mg配合し、さらにスポーツをする方に最適なバランスで、アルギニンとシトルリンも配合した炭酸飲料。特徴的な成分: ビタミンB<sub>6</sub>:6mg、ビタミンB<sub>12</sub>:37μg、ナイアシン:20mg、パントテン酸:1.025~18mg、アフリカンマンゴー種子抽出物:150mg、アルギニン:500mg、シトルリン:500mg、カフェイン:100mg

商品名

### XS エナジードリンク エクストラバーン ミックスベリー 24本入り\*

PV:5,390 BV:7,528 会:8,130 標:10,980

内容量: 250mL×24本(同フレーバー) 商品の特長: ウェイトマネジメントを心がける方におすすめの成分、アフリカンマンゴーシードエキスを150mg配合し、さらにスポーツをする方に最適なバランスで、アルギニンとシトルリンも配合した炭酸飲料。特徴的な成分: ビタミンB<sub>6</sub>:6mg、ビタミンB<sub>12</sub>:37μg、ナイアシン:20mg、パントテン酸:1.025~18mg、アフリカンマンゴー種子抽出物:150mg、アルギニン:500mg、シトルリン:500mg、カフェイン:100mg [My月便]

商品名

### XS エナジードリンク エクストラバーン ブルーベリーライム 6本入り\*

PV:1,350 BV:1,880 会:2,030 標:2,740

内容量: 250mL×6本(同フレーバー) 商品の特長: ウェイトマネジメントにおすすめの成分クロロゲン酸を含有、エナジーサポート成分マカを配合。軽やかな味わいと豊かな香りが広がるブルーベリーライムフレーバー。特徴的な成分: グリーンコーヒー豆抽出物(クロロゲン酸含有):50mg、マカ抽出物:75mg、アフリカンマンゴー種子抽出物:150mg、アルギニン:500mg、シトルリン:500mg

商品名

**XS エナジードリンク エクストラバーン ブルーベリーライム 24本入り\***

PV:5,390 BV:7,528 会:8,130 標:10,980

内容量: 250mL×24本(同フレーバー) 商品の特長: ウェイトマネジメントにおすすめの成分クロロゲン酸を含有、エナジーサポート成分マカを配合。軽やかな味わいと豊かな香りが広がるブルーベリーライムフレーバー。特徴的な成分: グリーンコーヒー豆抽出物(クロロゲン酸含有):50mg、マカ抽出物:75mg、アフリカンマンゴー種子抽出物:150mg、アルギニン:500mg、シトルリン:500mg [\[My月便\]](#)

商品名

**XS エナジードリンク エクストラ カフェインゼロ シールドエナジー 6本入り\***

PV:1,350 BV:1,880 会:2,030 標:2,740

内容量: 250mL×6本(同フレーバー) 商品の特長: 4種のビタミンB群に加え、エナジー系成分のモリンガシードエキスと、健康力をサポートするシールド乳酸菌®100億個を配合したエナジードリンク。カフェインゼロのゆずフレーバー。特徴的な成分: シールド乳酸菌®100億個、モリンガ種子抽出物 60mg ※「シールド乳酸菌」は森永乳業株式会社の登録商標です。

商品名

**XS エナジードリンク エクストラ カフェインゼロ シールドエナジー 24本入り\***

PV:5,390 BV:7,528 会:8,130 標:10,980

内容量: 250mL×24本(同フレーバー) 商品の特長: 4種のビタミンB群に加え、エナジー系成分のモリンガシードエキスと、健康力をサポートするシールド乳酸菌®100億個を配合したエナジードリンク。カフェインゼロのゆずフレーバー。特徴的な成分: シールド乳酸菌®100億個、モリンガ種子抽出物 60mg [\[My月便\]](#) ※「シールド乳酸菌」は森永乳業株式会社の登録商標です。

商品名

**XS エナジードリンク エクストラ ズーム フォーカス マスカットフレーバー 6本入り\***

PV:1,350 BV:1,880 会:2,030 標:2,740

内容量: 250mL×6本(同フレーバー) 商品の特長: 集中に着目して配合したシトルリンや、パソコンやスマホをよく見る方におすすめのクロセチンを含有。エナジー系成分4種のビタミンB群を配合。保存料不使用。マスカット味。特徴的な成分: シトルリン: 800mg、クチナシエキス(クロセチン含有):4.8mg

商品名

**XS エナジードリンク エクストラ ズーム フォーカス マスカットフレーバー 24本入り\***

PV:5,390 BV:7,528 会:8,130 標:10,980

内容量: 250mL×24本(同フレーバー) 商品の特長: 集中に着目して配合したシトルリンや、パソコンやスマホをよく見る方におすすめのクロセチンを含有。エナジー系成分4種のビタミンB群を配合。保存料不使用。マスカット味。特徴的な成分: シトルリン: 800mg、クチナシエキス(クロセチン含有):4.8mg [\[My月便\]](#)

商品名

**XS エナジードリンク エクストラ チルアンドフリー 6本入り\***

PV:1,350 BV:1,880 会:2,030 標:2,740

内容量: 190mL×6本(同フレーバー) 商品の特長: 6本入り。4種のビタミンB群に加え、マカとGABAを配合。植物由来甘味料を使用。特徴的な成分: GABA:50mg、マカ抽出物:60mg

商品名

**XS エナジードリンク エクストラ チルアンドフリー 24本入り\***

PV:5,390 BV:7,528 会:8,130 標:10,980

内容量: 190mL×24本(同フレーバー) 商品の特長: 24本入り。4種のビタミンB群に加え、マカとGABAを配合。植物由来甘味料を使用。特徴的な成分: GABA:50mg、マカ抽出物:60mg [\[My月便\]](#)

## 【フード&クッキング】

### Plant to Table by Nutrilite

商品名

プラントトゥ テーブル バイ ニュートリライト ホワイトチアシードオイル\*

PV:670 BV:931 会:2,010 標:2,710

内容量: 230g 商品の特長: オメガ3脂肪酸含有率60%以上で、ファイトケミカルも豊富なヘルシーオイル。原料は、ボリビアのニュートリライト認定農場で栽培したホワイトチアシードを使用。生食から炒め物まで幅広く使える、風味豊かなナッツのような香りを持つヘルシーオイル。 特徴的な成分: α-リノレン酸

商品名

プラントトゥ テーブル バイ ニュートリライト ファイトジュース\*

PV:740 BV:514 会:1,110 標:1,500

内容量: 100mL×6袋 商品の特長: ファイトケミカルを豊富に含むピーツや紫にんじんなどの野菜・果物を配合。 特徴的な成分: ピーツ、紫にんじん

商品名

プラントトゥ テーブル バイ ニュートリライト ファイトジュース 24 袋入り\*

PV:2,810 BV:1,959 会:4,230 標:5,710

内容量: 100mL×24袋 商品の特長: ファイトケミカルを豊富に含むピーツや紫にんじんなどの野菜・果物を配合。 特徴的な成分: ピーツ、紫にんじん (M/M月便)

商品名

プラントトゥ テーブル バイ ニュートリライト コンブチャーム\*

PV:1,190 BV:1,657 会:1,790 標:2,420

内容量: 6.2g×15本 商品の特長: 有機栽培(EUオーガニック認証)の紅茶を発酵させた低カロリーのプラントベース飲料。ほどよい酸味のミックスベリー微炭酸。 特徴的な成分: 発酵茶粉末

### 12ヶ月の食卓

商品名

12ヶ月の食卓 五穀麺\*

PV:220 BV:308 会:1,010 標:1,350

内容量: 348g(めん:80g×3、スープ:36g×3) 商品の特長: 国産五穀(小麦、玄米、ひえ、あわ、もちぎび)、ノンフライ麺、スープは「樽搾り醤油」を使用したアレンジ自在の五穀麺です。 原材料: めん(小麦粉(小麦(国産))、玄米粉、もちぎび粉、もちあわ粉、うるちひえ粉、食塩)、スープ(有機しょうゆ(大豆(国産))、小麦(国産)、食塩、植物油脂、みりん、食塩、酵母エキスパウダー、野菜エキスパウダー、玉ねぎエキス、でん粉、にんにく、昆布粉末、こしょう)、(原材料の一部に小麦・大豆を含む)

商品名

12ヶ月の食卓 豊穰麦 拉麺 塩こうじ味\*

PV:260 BV:361 会:1,180 標:1,580

内容量: 321g(めん:75g×3、スープ:32g×3) 商品の特長: 国産有機小麦100%のノンフライ麺。スープはまるやかな有機塩こうじ仕立てです。 原材料: めん(有機小麦粉(国産)、食塩/かんすい)、スープ(有機米こうじ加工品(有機米、食品)、食塩、みりん、植物油脂(こめ油)、有機しょうゆ、砂糖、玉ねぎエキス、酵母エキスパウダー、野菜エキスパウダー、香辛料、ゆず果汁、発酵調味料、でん粉、昆布粉末)、(原材料の一部に小麦・大豆を含む)

商品名

12ヶ月の食卓 樽搾り醤油\*

PV:390 BV:555 会:1,810 標:2,430

内容量: 500mL(瓶入り)×2本 商品の特長: 100%国産の有機栽培の丸大豆と小麦、天日塩を使って自然湧水で仕込んだ有機JAS認定の醤油。 原材料: 有機大豆(国産・遺伝子組み換え大豆でない)、有機小麦(国産)、食塩

商品名

### 12ヶ月の食卓 玄米味噌\*

PV:320 BV:432 会:1,410 標:1,890

内容量: 650g (カップ入り) 商品の特長: 100%国産有機JAS認定の玄米、丸大豆、天日塩と湧水を使用し、有機JAS認定の工場で生産された本格味噌。 原材料: 有機大豆(国産、遺伝子組換えでない)、有機玄米(国産)、食塩

商品名

### 12ヶ月の食卓 白だし\*

PV:500 BV:703 会:2,290 標:3,080

内容量: 500mL(テトラパック入り)×2本 商品の特長: 薄めて使うだけ。手軽にお料理の味付けに使える万能調味料の白だし。 原材料: 和風だし(かつおぶし、こんぶ)、還元水あめ、食塩、かつおぶしエキス、こんぶエキス、酵母エキス

商品名

### 12ヶ月の食卓 小麦粉(薄力粉)\*

PV:140 BV:194 会:640 標:850

内容量: 500g 商品の特長: 特別栽培された北海道産の小麦だけを原料に使用しました。粒子が細やかなので、お好み焼きやケーキの生地を使用すると、軽く、ふっくら、しっとりした食感をお楽しみいただけます。 原材料: 小麦(北海道産)

商品名

### 12ヶ月の食卓 ぼん酢\*

PV:240 BV:324 会:1,060 標:1,420

内容量: 360mL(瓶入り) 商品の特長: 12ヶ月の食卓の樽搾り醤油と米酢に、国産のゆず、すだち、ゆこう、だいだいの4種類の柑橘果汁を使用した風味豊かなぼん酢。 原材料: 有機しょうゆ(小麦を含む)、有機米酢、柑橘果汁(有機ゆず、すだち、ゆこう、だいだい)、本みりん、かつおエキス、昆布エキス、かつおぶし、イソマルトオリゴ糖、食塩

商品名

### 12ヶ月の食卓 つゆの素\*

PV:240 BV:324 会:1,060 標:1,420

内容量: 500mL(瓶入り) 商品の特長: 12ヶ月の食卓 樽搾り醤油に、こだわりの天然だし、有機砂糖を使用した風味豊かなつゆの素。 原材料: 有機しょうゆ(小麦を含む)、だし(かつおぶし、こんぶ、しいたけ)、有機砂糖、本みりん、食塩

商品名

### 12ヶ月の食卓 米酢\*

PV:220 BV:305 会:1,000 標:1,340

内容量: 500mL(瓶入り) 商品の特長: 有機米あきたこまち100%の純米酒と天然水を使った有機JAS認定の純米酢。 原材料: 国産有機米

商品名

### 12ヶ月の食卓 塩\*

PV:150 BV:213 会:700 標:930

内容量: 180g 商品の特長: “海洋深層水”をくみ上げて、何も足さずに水分を蒸発させ濃縮し丁寧に造り上げた塩。 原材料: 海水(海洋深層水)

商品名

### 12ヶ月の食卓 カテキングリーン健康緑茶\*

PV:590 BV:834 会:1,360 標:1,820

内容量: 1箱(1g×40袋) 商品の特長: 手軽に飲める、まろやかで深い味わいの有機茶葉の緑茶。屋久島産を含む国産有機茶葉を100%使用。1gに150mgのカテキンを含有。ホットでもアイスでも簡単に作れるパウダータイプ。 原材料: 茶(有機緑茶、有機抹茶)、マルトデキストリン、オリゴ糖、ビタミンC、シヨ糖エステル、甘味料(ソーマチン)

商品名

## 12ヶ月の食卓 カテキンググリーン健康緑茶 お徳用\*

PV:1,400 BV:1,982 会:3,220 標:4,330

内容量: 100g(100杯分) 商品の特長: 手軽に飲める、まろやかで深い味わいの有機茶葉の緑茶、お徳用。屋久島産を含む国産有機茶葉を100%使用。1gに150mgのカテキンを含有。ホットでもアイスでも簡単に作れるパウダータイプ。 原材料: 茶(有機緑茶、有機抹茶)、マルトデキストリン、オリゴ糖、ビタミンC、ショ糖エステル、甘味料(ソーマチン)

## エサント

商品名

### エサント 4 to 1 脂肪酸バランスオイル\*

PV:300 BV:432 会:710 標:950

内容量: 600g 商品の特長: 栄養機能食品(ビタミンE)オレイン酸が豊富な「べに花油」とハイグレードな「キャノーラ(菜種)油」を使用した、ヘルシーな植物油。 原材料: 食用サフラワー油(ハイオレック)、食用なたね油(食用サフラワー油とべに花油は同じものです。)

商品名

### エサント オーガニック エキストラバージン オリーブオイル\*

PV:910 BV:1,254 会:2,040 標:2,740

内容量: 456g(500mL) 商品の特長: 有機栽培されたオリーブの実を、そのまま搾って作り上げた有機JAS認定のオリーブオイル。 原材料: 有機食用オリーブ油

商品名

### エサント セサミオイルE\*

PV:300 BV:426 会:700 標:930

内容量: 200g 商品の特長: 栄養機能食品(ビタミンE)一番搾りごま油と生搾りごま油を9:1でブレンドしたごま油。ビタミンEとその働きを助けるといわれるごまリグナンを含有。 原材料: 食用ごま油、ビタミンE

商品名

### エサント オーガニック ケチャップ プレーンタイプ\*

PV:110 BV:151 会:500 標:660

内容量: 300g 商品の特長: 爽やかな酸味と自然な甘さ、トマトの旨みが詰まった「プレーンタイプ」 有機JAS認証のオーガニックケチャップです。食塩を除く、原材料の全てが安心の有機素材。爽やかな酸味と自然な甘味が口の中に広がり、有機トマト本来の味が楽しめる「プレーンタイプ」。 原材料: 有機トマト、有機砂糖、有機スピリットビネガー、食塩、有機たまねぎ、有機にんにく、有機セージ、有機ローレル、有機唐辛子、有機タイム、有機クローブ、有機シナモン、有機ナツメグ

商品名

### エサント 4 to 1 マヨネーズタイプ\*

PV:290 BV:408 会:670 標:890

内容量: 290g 商品の特長: エサント 4 to 1 脂肪酸バランスオイルが主原料。純卵の卵黄のみを使用。りんごを使ったお酢が入ってまろやかな酸味に仕上がりに、お子様でも食べやすいおいしさです。 原材料: 食用植物油脂、醸造酢(りんごを含む)、卵黄、食塩、砂糖、香辛料、酵母エキス

商品名

### エサント 大豆ミート\*

PV:260 BV:373 会:1,220 標:1,630

内容量: 160g×3個 商品の特長: お肉の代わりに使える大豆食品。とろみのある口当たりと、ほどよいお肉のような食感。

商品名

**エサント 大豆ペースト\***

PV:260 BV:373 会:1,220 標:1,630

内容量: 160g×3個 商品の特長: ソース、スープなど幅広い料理に使える大豆ペースト。

商品名

**エサント パスタソース トマト&オリーブ\***

PV:950 BV:1,343 会:1,460 標:1,960

内容量: 700g(350g×2) 商品の特長: ブラックオリーブとマッシュルーム、玉ねぎ、さらに数種のハーブで深い味わいに。手軽に本格派パスタソース。パスタ料理はもちろん、さまざまな料理にもおすすめです。 原材料: トマトバルブ、トマトペースト、マッシュルーム、玉ねぎ、ブラックオリーブ、砂糖、塩、エキストラバージンオリーブオイル、ガーリック、バジル、パセリ、オレガノ、白コショウ / 糊料(加工デンプン)、クエン酸、香料、グルコン酸第一鉄 [\[My月便\]](#)

商品名

**エサント パスタソース トマト&バジル\***

PV:950 BV:1,343 会:1,460 標:1,960

内容量: 700g(350g×2) 商品の特長: バジルが利いたクラシックなイタリアの味をこの1瓶で。酸味と甘みが絶妙なパスタソースは、おいしいだけでなく低脂肪でヘルシー。 原材料: トマトバルブ、トマトペースト、玉ねぎ、バジル、砂糖、エキストラバージンオリーブオイル、ガーリック / 糊料(加工デンプン)、香料、クエン酸 [\[My月便\]](#)

商品名

**エサント スパゲティニ\***

PV:2,140 BV:3,009 会:3,260 標:4,390

内容量: 500g×6 商品の特長: イタリアの伝統的なブロンズダイス製法によって表面がザラザラしているので、ソースがよく絡みます。 原材料: デュラム小麦のセモリナ (原産国:イタリア) [\[My月便\]](#)

商品名

**エサント 4 to 1 ドレッシングソース(ごま)\***

PV:320 BV:457 会:750 標:1,000

内容量: 250mL 商品の特長: いりごまでごまの食感を高め、黒酢、黒砂糖を使用。深い味わいに仕上げています。「エサント 4 to 1 脂肪酸バランスオイル」をベースにした風味豊かなドレッシングソース。 原材料: 食用植物油脂、糖類(果糖ぶどう糖液糖、加工黒糖(原料糖、黒砂糖))、醸造酢、醤油、練りごま、卵黄、すりごま、食塩、味噌、増粘剤(加工でん粉)、いりごま、ゆず果汁、酵母エキス、(原材料の一部に小麦を含む)

商品名

**エサント 4 to 1 ドレッシングソース(和風)\***

PV:320 BV:457 会:750 標:1,000

内容量: 250mL 商品の特長: きざみ野菜が入った和風テイスト。シーフードや豆腐などにも合います。「エサント 4 to 1 脂肪酸バランスオイル」をベースにした風味豊かなドレッシングソース。 原材料: 食用植物油脂、糖類(砂糖、還元水飴)、醸造酢、醤油、食塩、玉ねぎ、オリーブ、増粘剤(加工でん粉)、濃縮ぶどう果汁、酵母エキス、香味食用油、赤ピーマン、香辛料、(原材料の一部に小麦を含む)

商品名

**エサント オーガニックシュガー\***

PV:330 BV:463 会:1,010 標:1,350

内容量: 500g 商品の特長: 有機JAS認証の希少な有機砂糖だけを使用したオーガニックシュガー。精製度を低くして自然な色合いを残し、原料であるさとうきび本来の味わいをお楽しみいただけます。サラサラとしたグラニュータイプ。 原材料: 有機さとうきび

## ギフト

商品名

エサント グルメオイル ギフトセット\*

PV:1,540 BV:2,272 会:3,730 標:4,970

セット内容: 4 to1 脂肪酸バランスオイル 600g×2本、セサミオイルE 200g×1本、4 to 1ドレッシングソース 和風 250mL・ごま 250mL×各1本 商品の特長: エサント 4 to 1 脂肪酸バランスオイル、エサント セサミオイルE、エサント 4 to 1 ドレッシングソース(和風・ごま)を詰合わせたヘルシー志向の方にもご満足いただけるギフトセット。

商品名

エサント 4 to 1 脂肪酸バランスオイル ギフトセット(3本入り)\*

PV:900 BV:1,383 会:2,270 標:3,020

セット内容: 4 to 1 脂肪酸バランスオイル 600g×3本 商品の特長: エサント 4 to 1 脂肪酸バランスオイル3本を詰め合わせたギフトセット。

商品名

エサント 4 to 1 脂肪酸バランスオイル ギフトセット(5本入り)\*

PV:1,500 BV:2,316 会:3,800 標:5,060

セット内容: 4 to 1 脂肪酸バランスオイル 600g×5本 商品の特長: エサント 4 to 1 脂肪酸バランスオイル5本を詰め合わせたギフトセット。

## プリモペット

商品名

プリモペット ロー モイスチャー フード(犬用)

PV:2,740 BV:3,882 会:4,280 標:5,760

商品の特長: 生の原料から低温で水分だけを取り、素材の栄養価を活かす工夫をした新発想のロー モイスチャーフード\*。穀物(とうもろこし、大豆、小麦)を使用しないグレインフリーです。脂肪やコレステロールが少なく、鉄分を多く含むと言われている生の鹿肉を主原料に合成香料を使わず素材の香りを大切にしました。 内容量: 1kg \*ロー モイスチャー フードとは原材料から大部分の水分を取り除いたペットフードで、その水分量は一般的なドライフードとセミモイストフードの間です。

商品名

プリモペット ロー モイスチャー フード(猫用)

PV:2,960 BV:4,173 会:4,600 標:6,200

商品の特長: 生の原料から低温で水分だけを取り、素材の栄養価を活かす工夫をした新発想のロー モイスチャーフード\*。マグネシウムの量を調整し、猫下部尿路の健康維持に配慮しています。穀物(とうもろこし、大豆、小麦)を使用しないグレインフリーです。脂肪やコレステロールが少なく、鉄分を多く含むと言われている生の鹿肉を主原料に合成香料を使わず素材の香りを大切にしました。 内容量: 1kg \*ロー モイスチャー フードとは原材料から大部分の水分を取り除いたペットフードで、その水分量は一般的なドライフードとセミモイストフードの間です。

商品名

プリモペット テイスティバイト (犬用おやつ)

PV:1,190 BV:1,673 会:1,850 標:2,490

商品の特長: 脂肪やコレステロールが少なく、鉄分を多く含むと言われている生の鹿肉を主原料に、関節の健康維持をサポートするグルコサミンとコンドロイチンを配合。穀物(とうもろこし、大豆、小麦)を使用しないグレインフリー。合成香料を使わずに、素材の香りを大切にしています。着色料や合成保存料も使用せず、植物由来の酸化防止剤を使用。 内容量: 114g

## フルトン ストリート

商品名

フルトンストリート ブレンドコーヒー ハイロースト\*

PV:410 BV:580 会:950 標:1,270

内容量: 200g 商品の特長: 果実のような甘い香りとさわやかな酸味。栽培、精製、焙煎、ブレンドと、すべてのプロセスで、職人たちが真心をこめて作り出した芳醇なブレンド。高品質のアラビカ種を100%使用、フレッシュなアロマを真空パックで。 原材料: コーヒー豆(生豆生産国:コロンビア、グアテマラ、ブラジル)

商品名

フルトンストリート ブレンドコーヒー ハイロースト 2個入り\*

PV:820 BV:1,160 会:1,900 標:2,540

内容量: 200g×2個 商品の特長: 果実のような甘い香りとさわやかな酸味。栽培、精製、焙煎、ブレンドと、すべてのプロセスで、職人たちが真心をこめて作り出した芳醇なブレンド。高品質のアラビカ種を100%使用、フレッシュなアロマを真空パックで。 原材料: コーヒー豆(生豆生産国:コロンビア、グアテマラ、ブラジル) [\[My便のみ\]](#)

商品名

フルトンストリート ブレンドコーヒー シティロースト\*

PV:410 BV:580 会:950 標:1,270

内容量: 200g 商品の特長: 赤ワインのような香りとコクのある味わい。栽培、精製、焙煎、ブレンドと、すべてのプロセスで、職人たちが真心をこめて作り出した芳醇なブレンド。高品質のアラビカ種を100%使用、フレッシュなアロマを真空パックで。 原材料: コーヒー豆(生豆生産国:ブラジル、コロンビア、エル・サルバドル)

商品名

フルトンストリート ブレンドコーヒー シティロースト 2個入り\*

PV:820 BV:1,160 会:1,900 標:2,540

内容量: 200g×2個 商品の特長: 赤ワインのような香りとコクのある味わい。栽培、精製、焙煎、ブレンドと、すべてのプロセスで、職人たちが真心をこめて作り出した芳醇なブレンド。高品質のアラビカ種を100%使用、フレッシュなアロマを真空パックで。 原材料: コーヒー豆(生豆生産国:ブラジル、コロンビア、エル・サルバドル) [\[My便のみ\]](#)

商品名

フルトンストリート ブレンドコーヒー フレンチロースト\*

PV:410 BV:580 会:950 標:1,270

内容量: 200g 商品の特長: ナッツのような香ばしさとダークチョコのようなコク。栽培、精製、焙煎、ブレンドと、すべてのプロセスで、職人たちが真心をこめて作り出した芳醇なブレンド。高品質のアラビカ種を100%使用、フレッシュなアロマを真空パックで。 原材料: コーヒー豆(生豆生産国:エル・サルバドル、ブラジル、グアテマラ)

商品名

フルトンストリート ブレンドコーヒー フレンチロースト 2個入り\*

PV:820 BV:1,160 会:1,900 標:2,540

内容量: 200g×2個 商品の特長: ナッツのような香ばしさとダークチョコのようなコク。栽培、精製、焙煎、ブレンドと、すべてのプロセスで、職人たちが真心をこめて作り出した芳醇なブレンド。高品質のアラビカ種を100%使用、フレッシュなアロマを真空パックで。 原材料: コーヒー豆(生豆生産国:エル・サルバドル、ブラジル、グアテマラ) [\[My便のみ\]](#)

商品名

コーヒーフィルター(無漂白)

PV:170 BV:241 会:530 標:730

内容量: 1袋(フルトン ストリート コーヒーメーカー用100枚入り)(目安:4~10杯用) 商品の特長: すっきりとした後味を楽しめるコーヒーフィルター。

商品名

### フルトン ストリート カプセル エスプレッソ (10個入り)\*

PV:570 BV:803 会:1,310 標:1,760

商品の特長: インパクトある力強い味わいと深い香りが広がる、本場イタリア・エスプレッソの味わいです。仕様: フルトン ストリート カプセル マシン専用のカプセルです。

商品名

### フルトン ストリート カプセル エスプレッソ (10個入り×3箱)\*

PV:1,710 BV:2,409 会:3,930 標:5,280

商品の特長: インパクトある力強い味わいと深い香りが広がる、本場イタリア・エスプレッソの味わいです。仕様: フルトン ストリート カプセルの My 月便はお好きなタイミングでお好きなフレーバーに切替可能です。[My月便のみ]

商品名

### フルトン ストリート カプセル レギュラーコーヒー (10個入り)\*

PV:570 BV:803 会:1,310 標:1,760

商品の特長: 芳醇な香りと調和のとれたまろやかな味わいです。仕様: フルトン ストリート カプセル マシン専用のカプセルです。

商品名

### フルトン ストリート カプセル レギュラーコーヒー (10個入り×3箱)\*

PV:1,710 BV:2,409 会:3,930 標:5,280

商品の特長: 芳醇な香りと調和のとれたまろやかな味わいです。仕様: フルトン ストリート カプセルの My 月便はお好きなタイミングでお好きなフレーバーに切替可能です。[My月便のみ]

商品名

### フルトン ストリート カプセル マシン用 除石灰剤

PV:320 BV:446 会:980 標:1,320

商品の特長: 水の中に含まれる石灰が溜まる程、味が変わり、そのまま使用を続けると加熱不良や抽出不良などの故障の原因にもなります。マシン警告表示ごと(200リットル)に1本使用してください。仕様: 環境に配慮したフルトン ストリート カプセル マシン専用除石灰剤です。天然金属酵素製で除石灰力、リンス性能に優れ、再石灰化を予防します。

商品名

### フルトン ストリート カプセル マシン専用 すすぎ用カプセル

PV:- BV:- 会:710 標:960

商品の特長: 1日の使い始め、1日の終わり、カプセル種類の変更、マシン内部の温め時に使用するすすぎ用カプセル。

## アムウェイ キーン 商品ラインナップ

商品名

### クックウェア Sセット [30]

PV:49,470 BV:74,109 会:81,520 標:110,050

セット内容: 中フライパン、小ソースパン、4Lシチューパン、4Lドーム型カバー、4Lスティーマー、4L仕切板、万能カップ(4個)、らくらくアムウェイキーン 商品の特長: 4Lシチューパンが付いた調理初心者向けのセット。

商品名

### クックウェア Mセット [30]

PV:74,820 BV:112,073 会:123,280 標:166,430

セット内容: 大フライパン、大ソースパン、中ソースパン、6Lシチューパン、6Lシチューパン用スティーマー、6Lシチューパン用内なべ、6L仕切板、6Lドーム型カバー、万能カップ(6個組)、らくらくアムウェイキーン 商品の特長: 6Lシチューパンセットを含む家族向けのセット。重ね調理で簡単に大人数の調理ができます。

商品名

**クックウェア Lセット** [30]

PV:110,770 BV:165,828 会:182,410 標:246,260

セット内容:クックウェア Sセット全製品+クックウェア Mセット全製品 商品の特長:お料理の幅を広げる8段活用(ゆでる、焼く、揚げる、煮る、炒める、蒸す、炊く、オープン)や複数のお料理が同時に作れる重ね調理ができるアムウェイ クイーン的全製品を含んだセット。

商品名

**4Lシチューパン用 仕切り板セット** [30]

PV:3,600 BV:5,400 会:5,940 標:8,020

商品の特長:4Lシチューパンにセットすることで重ね調理をすることが可能なセット。 仕様:仕切板:単層構造

商品名

**4L シチューパンセット(仕切り板付き)** [30]

PV:30,530 BV:45,737 会:50,310 標:67,900

商品の特長:仕切板と万能カップを追加した4Lシチューパンのセット。 仕様:仕切板:単層構造

商品名

**6Lシチューパン用 内なべ** [30]

PV:2,940 BV:4,073 会:4,480 標:6,050

商品の特長:6Lシチューパンにセットすることで蒸し調理が可能となる内なべ。 仕様:仕切板:単層構造、内径18.0cm

商品名

**アムウェイ クイーン 6L シチューパンセット** [30]

PV:36,710 BV:54,827 会:60,310 標:81,420

商品の特長:大人数向けのゆでる、煮る、蒸す料理に。 仕様:6L シチューパン 内径24cm、高さ12.5cm、満水容量5.7L、6L スティーマー 内径24cm、高さ11.0cm、6L ドーム型カバー 内径24cm、内なべ 内径18cm、6L 仕切板、万能カップ(6個) 内径6cm

商品名

**6L シチューパン用 スティーマー** [30]

PV:4,040 BV:5,591 会:6,150 標:8,300

商品の特長:蒸し料理はもちろん、パスタや麺類の湯切りにも便利な大きめのスティーマー。6L シチューパンや大フライパンと組み合わせて使えます。 仕様:本体サイズ:内径24cm、高さ11.0cm

商品名

**アムウェイ クイーン 大フライパン** [30]

PV:22,850 BV:34,109 会:37,520 標:50,650

商品の特長:焼く、揚げる、炒める、オープン料理に。大型サイズのフライパン。 仕様:7層構造 本体サイズ:内径24cm、高さ6.2cm、満水容量2.8L

商品名

**アムウェイ クイーン 中フライパン** [30]

PV:17,950 BV:26,791 会:29,470 標:39,780

商品の特長:焼く、揚げる、炒める料理はもちろん、スポンジケーキやタルトなどのオープン料理も簡単に楽しめます。朝食やお弁当づくりにぴったりなサイズです。 仕様:7層構造 本体サイズ:内径19cm、高さ6.0cm、満水容量1.7L

商品名

**アムウェイ クイーン 万能カップ(2個組)** [30]

PV:370 BV:509 会:1,120 標:1,510

商品の特長:4L、6L シチューパンの仕切板にセットして蒸し物などに使えます。また、ゼリーの型や計量カップとしても活用できます。 仕様:内径:6cm、容量:約80mL 万能カップ(2個)

商品名

**アムウェイ クリーン 大ソースパン** [30]

PV:17,950 BV:26,791 会:29,470 標:39,780

商品の特長: 一度にたくさん作りたい煮ものやスープ、炊き込みご飯は大ソースパンにおまかせ。仕様: 3層構造 本体サイズ:内径19cm、高さ9.9cm、満水容量2.8L

商品名

**アムウェイ クリーン 中ソースパン** [30]

PV:16,320 BV:24,373 会:26,810 標:36,190

商品の特長: 少人数のゆでる、煮る、炊く料理にぴったりの中ソースパン。仕様: 3層構造 本体サイズ:内径18cm、高さ7.7cm、満水容量1.9L

商品名

**アムウェイ クリーン 小ソースパン** [30]

PV:9,780 BV:14,673 会:16,140 標:21,790

商品の特長: 卵を3~4個ゆでるのに手頃な大きさです。1人分の炊飯や各種のソース作りなど、少量のお料理にとっても便利です。仕様: 3層構造 本体サイズ:内径15cm、高さ6.4cm、満水容量1.1L

商品名

**大・中・小ソースパン、中フライパン用 ロングハンドル(ネジ付)** [30]

PV:- BV:- 会:690 標:930

商品の特長: ロングハンドルとネジのセット。旧タイプのアムウェイ クリーン クックウェアにも取り付け可能です。

商品名

**大フライパン用 ロングハンドル(ネジ付)** [30]

PV:- BV:- 会:690 標:930

商品の特長: ロングハンドルとネジのセット。旧タイプのアムウェイ クリーン クックウェアにも取り付け可能です。

商品名

**ロングハンドル用ネジ** [30]

PV:- BV:- 会:50 標:70

商品の特長: 新ロングハンドル専用ネジ。旧ハンドルにはご使用いただけません。

商品名

**4L シチューパンセット用 サイドハンドル(ネジ付)** [30]

PV:- BV:- 会:760 標:1,030

商品の特長: 4L シチューパンのサイドハンドルとネジのセット。旧タイプのアムウェイ クリーン クックウェアにも取り付け可能です。

商品名

**6L シチューパンセット、大フライパン用 サイドハンドル(ネジ付)** [30]

PV:- BV:- 会:760 標:1,030

商品の特長: 6L シチューパン、大フライパンのサイドハンドルとネジのセット。旧タイプのアムウェイ クリーン クックウェアにも取り付け可能です。

商品名

**ウォック用サイドハンドル(ネジ付)** [30]

PV:- BV:- 会:1,320 標:1,780

商品の特長: サイドハンドルとネジのセット。旧タイプのアムウェイ クリーン ウォックにも取り付け可能です。

商品名

**蓋ノブ** [30]

PV:- BV:- 会:430 標:580

商品の特長: 大・中フライパン、大・中・小ソースパン、アムウェイ クリーン ウォック用のノブとステンレスリングのセット

ト。旧タイプのアムウェイ クリーン クックウェアにも取り付け可能です。

商品名

**蓋ノブ下敷** 30

PV: - BV: - 会: 240 標: 320

商品の特長: 大・中フライパン、大・中・小ソースパン、アムウェイ クリーン ウォック用のノブの下敷です。旧タイプのアムウェイ クリーン クックウェアにも取り付け可能です。

商品名

**アムウェイ クリーン ウォック** 30

PV: 27,450 BV: 40,982 会: 45,080 標: 60,860

商品の特長: 中国や日本の伝統的ななべの形状をヒントに生まれた、大容量のクックウェア。8つの調理法以外にも、卓上で鍋料理をするといった使い方にも適しています。仕様: 7層構造 本体サイズ: 内径28cm、高さ10.1cm、満水容量4.6L 本体、フライラック、スティーマーラック、調理例小冊子付

## ノンスティック クックウェア

商品名

**ノンスティック フライパン 26cm**

PV: 8,970 BV: 13,391 会: 14,730 標: 19,890

商品の特長: ノンスティックコーティング採用のフライパン。(直径:26cm) 仕様: サイズ:約463×277× 90mm、内面:ふっ素樹脂塗膜加工、外面:研磨仕上げ

商品名

**ノンスティック フライパン 20cm**

PV: 6,760 BV: 10,091 会: 11,100 標: 14,990

商品の特長: ノンスティックコーティング採用のフライパン。(直径:20cm) 仕様: サイズ:約375×216×112mm、内面:ふっ素樹脂塗膜加工、外面:研磨仕上げ

商品名

**ノンスティック フライパン フタ 26cm**

PV: 760 BV: 1,050 会: 2,310 標: 3,120

商品の特長: ノンスティック フライパン 26cm 専用のフタです。

商品名

**ノンスティック フライパン フタ 20cm**

PV: 640 BV: 882 会: 1,940 標: 2,620

商品の特長: ノンスティック フライパン 20cm 専用のフタです。

## インダクションレンジ

商品名

**アムウェイ クリーン e インダクションレンジ** 30

PV: 21,820 BV: 32,632 会: 47,860 標: 64,610

商品の特長: アムウェイ クリーンのクックウェアに最適な設計と機能を搭載。フラットなタッチパネルで、お手入れもラクラク。ステップ加熱やオートメニューで、多彩な調理もこれ一台におまかせ。仕様: 電源:AC100V(50-60Hz) 消費電力:1300W 電力調整範囲:150W 相当~1300W(10段階) 外形寸法:幅298×奥行368×高さ54mm 質量:3.8kg(電源コード含む) コードの長さ:2.5m

## アムウェイ フードプロセッサー

商品名

アムウェイ フードプロセッサー [30]

PV: 25,240 BV: 37,764 会: 41,540 標: 56,080

商品の特長: 3つの基本アタッチメントをつけ替えるだけで、1台で楽しめる、クッキングカッターとミキサーの機能をもつフードプロセッサー。仕様: 電源: AC100V(50/60Hz) 消費電力: 220/230W(50/60Hz) 外形寸法: 幅218×奥行221×高さ327mm(ボールカバー装着時) 質量: 約4.0kg(モーターベースのみ) モーターベース、ボールカバー、ワークボール、メタルブレード、ドゥブレード、ウイスク(ウイスク本体+ウイスク用ビーター)、スパチュラ、ブレードクリーナー

商品名

アムウェイ フードプロセッサー+ケース付オプションパーツセット [30]

PV: 31,970 BV: 46,960 会: 52,930 標: 71,460

商品の特長: 基本の切る、刻む、練る、する、裏ごし、混ぜる、泡立てるに、オプションパーツで薄切り、厚切り、細切り、おろすを加え、1台で11通りに使えるセットでお届けします。仕様: フードプロセッサー、収納ケース、プッシャー/カバーセット(小プッシャー、大プッシャー、スリーブ付きカバー)、ディスクハンドル、ディスクベース、薄切り用スライサー、厚切り用スライサー、シュレッダー、グレイティングディスク

商品名

アムウェイ フードプロセッサー 薄切り用スライサー [30]

PV: 780 BV: 1,073 会: 1,180 標: 1,590

商品の特長: 野菜や果物を1mm程度の薄さにスライスできるオプションパーツ。

商品名

アムウェイ フードプロセッサー 厚切り用スライサー [30]

PV: 780 BV: 1,073 会: 1,180 標: 1,590

商品の特長: 野菜や果物を2mm程度の薄さにスライスできるオプションパーツ。

商品名

アムウェイ フードプロセッサー シュレッダー [30]

PV: 740 BV: 1,018 会: 1,120 標: 1,510

商品の特長: 野菜やチーズの細切りに使用できるオプションパーツ。

商品名

アムウェイ フードプロセッサー グレイティングディスク [30]

PV: 780 BV: 1,073 会: 1,180 標: 1,590

商品の特長: 大根、にんじん、リンゴ、チーズなどをおろすオプションパーツ。

商品名

アムウェイ フードプロセッサー プッシャー/カバーセット [30]

PV: 2,370 BV: 3,273 会: 3,600 標: 4,860

商品の特長: 薄切り、厚切り、細切り、おろすを失敗なく仕上げるために、素材の硬さや太さで使い分ける大小のプッシャーとスリーブつきカバーを別売のセットでご用意しました。仕様: 小プッシャー、大プッシャー、スリーブ付きカバー

商品名

アムウェイ フードプロセッサー ディスクベース [30]

PV: 670 BV: 927 会: 1,020 標: 1,390

商品の特長: 薄切り、厚切り、細切りをこなすオプションパーツはディスクベースにセットします。スライサーごとにディスクベースを用意すれば、下ごしらえも手早く簡単に。

商品名

**アマウェイ フードプロセッサー ディスクハンドル** 30

PV:560      BV:764      会:840      標:1,130

商品の特長: オプションパーツのスライサーとシュレッダー、グレイティングディスクをセットするディスクベースの要。買い替えに便利な別売をご用意しました。

商品名

**アマウェイ フードプロセッサー パーツ収納ケース** 30

PV:870      BV:1,200      会:2,640      標:3,560

商品の特長: 基本のパーツはもちろん、オプションパーツを含む主なパーツ10アイテムがすっきりと収まる収納ケース。シンプルなバスケットスタイルで持ち運びもラクラク。

商品名

**アマウェイ フードプロセッサー オプションパーツセット** 30

PV:6,680      BV:9,201      会:10,120      標:13,660

商品の特長: 便利なオプションパーツを組み合わせました。仕様: プッシュャー／カバーセット(小プッシュャー、大プッシュャー、スリーブ付きカバー)、ディスクハンドル、ディスクベース、薄切り用スライサー、厚切り用スライサー、シュレッダー、グレイティングディスク

商品名

**ケース付オプションパーツセット** 30

PV:6,800      BV:9,360      会:11,480      標:15,500

商品の特長: 便利なオプションパーツと、主なパーツ10アイテムが収納できるケースをセットにしました。仕様: プッシュャー／カバーセット(小プッシュャー、大プッシュャー、スリーブ付きカバー)、ディスクハンドル、ディスクベース、薄切り用スライサー、厚切り用スライサー、シュレッダー、グレイティングディスク、収納ケース

商品名

**アマウェイ フードプロセッサー ワークボール** 30

PV:930      BV:1,296      会:2,850      標:3,850

商品の特長: ポリカーボネート製の大容量ワークボール。ゆでたても冷凍も、そのまま加工できます。

商品名

**アマウェイ フードプロセッサー メタルブレード** 30

PV:950      BV:1,323      会:2,910      標:3,930

商品の特長: みじん切りからミンチ、ピューレ作りまで、最も使用頻度の高いアタッチメント。

商品名

**アマウェイ フードプロセッサー ドUBLEブレード** 30

PV:410      BV:564      会:1,240      標:1,670

商品の特長: 手作業では時間も手間もかかる「練る」加工に使用。

商品名

**アマウェイ フードプロセッサー ウィスク本体** 30

PV:540      BV:755      会:1,660      標:2,240

商品の特長: 卵や生クリームの泡立て専用のピーターをセットするための本体です。

商品名

**アマウェイ フードプロセッサー ウィスク用ピーター** 30

PV:310      BV:432      会:950      標:1,280

商品の特長: きめ細やかな泡立てができるよう設計されています。ウィスク本体にセットして使用します。

商品名

アムウェイ フードプロセッサー ボールカバー 30

PV:700 BV:964 会:2,120 標:2,860

商品の特長: ポリカーボネート製のワークボールのフタです。

商品名

アムウェイ フードプロセッサー スパチュラ 30

PV:180 BV:250 会:550 標:740

商品の特長: ワークボールの中の材料を取り出したり、かき混ぜに使用します。

商品名

アムウェイ フードプロセッサー ブレードクリーナー 30

PV:180 BV:250 会:550 標:740

商品の特長: メタルブレード、ドゥブレードの内側に入り込んだ食材を取り出すときに使用します。

## キッチンツール

商品名

アムウェイ キーン スタンダードナイフ 3本セット 30

PV:6,810 BV:9,429 会:15,550 標:20,990

商品の特長: ドイツ製ステンレス刃を使用した三徳、ペティ、スライサーの3種類をセットにしました。仕様: スタンダードナイフ 三徳ナイフ、スタンダードナイフ ペティナイフ、スタンダードナイフ スライサーナイフ

商品名

アムウェイ キーン スタンダードナイフ 三徳ナイフ 30

PV:4,040 BV:5,615 会:9,260 標:12,500

商品の特長: 野菜を中心に、肉、魚など多用途に使える。ハンドルの中央に重心が来る独自のカウンタバランス設計でコントロールがしやすい。ドイツ製ステンレス刃使用。ステンレスだから優れた耐久・耐食性を発揮。研ぎやすく、メンテナンスも簡単。仕様: 刃渡り:168mm、重量:138g

商品名

アムウェイ キーン スタンダードナイフ ペティナイフ 30

PV:2,300 BV:3,184 会:5,250 標:7,090

商品の特長: 小ぶりで軽く、小回りが効く、使いやすい1本。ドイツ製ステンレス刃使用。ステンレスだから優れた耐久・耐食性を発揮。研ぎやすく、メンテナンスも簡単。仕様: 刃渡り:118mm、重量:157g

商品名

アムウェイ キーン スタンダードナイフ スライサーナイフ 30

PV:3,220 BV:4,457 会:7,350 標:9,920

商品の特長: ハンドルの中央に重心が来る独自のカウンタバランス設計でコントロールがしやすい。ドイツ製ステンレス刃使用。ステンレスだから優れた耐久・耐食性を発揮。パンやケーキ、ハム、サーモンなどのデリケートな食品のスライスに。仕様: 刃渡り:195mm、重量:118g

商品名

アムウェイ キーン プレミアムナイフセット 30

PV:31,810 BV:43,991 会:48,390 標:65,330

商品の特長: 異なる種類の金属を69層も重ね合わせて引き延ばしたダマスカス鋼と、熟練した職人による研ぎ仕上げで、鋭い切れ味と永切れを実現しました。三徳ナイフとペティナイフのセット。仕様: 三徳ナイフ、ペティナイフ各1本

商品名

アムウェイ クリーン シャープナー 30

PV:1,230 BV:1,714 会:3,770 標:5,090

商品の特長:アムウェイ クリーン プレミアムナイフセットに安心して使えるシャープナー。キッチンシアーズにも使え、いつでも簡単に切れ味が復活します\*。\*心地よい切れ味まで戻すことを指します

商品名

キッチン シアーズ 30

PV:2,580 BV:3,573 会:3,930 標:5,310

商品の特長:キッチンでは料理バサミや栓抜きとして、アウトドアではカッターやねじ回しとして。シーンに合わせて使い分けられ、鋭い切れ味も持続。刃はサビに強いステンレス鋼。仕様:全長:21cm

商品名

ケトル 30

PV:8,290 BV:11,478 会:18,930 標:25,560

商品の特長:耐久性と使い勝手を両立した、アムウェイ オリジナルデザインのステンレス製ケトル。仕様:【サイズ】外径:底面 約172mm(注ぎ口込みの場合:約245mm)高さ:本体 約120mm(ハンドルを上に向けた状態含む場合:約219mm)

商品名

アムウェイ クリーン ミキシングボウル セット 30

PV:6,290 BV:8,691 会:9,560 標:12,910

商品の特長:調理のときにアムウェイ クリーンと組み合わせて、また、サラダボウルや短時間の食品保存時に使い勝手のよい3サイズのセット。収納しやすい入れ子式です。仕様:1L:直径14cm、高さ7.9cm 3L:直径21cm、高さ11.0cm 5L:直径25cm、高さ11.8cm

商品名

アムウェイ オリジナル ビッチャー(1.2L) 30

PV:590 BV:814 会:2,690 標:3,630

容量:1.2L 商品の特長:安心素材にこだわり、機能性に優れたビッチャー。新素材トライタン<sup>®</sup>を採用。冷たいものも、熱湯もOK。密閉性がよいため冷蔵庫で横置きも可能です。\*トライタンはイーストマンケミカル社の登録商標です。

商品名

アムウェイ オリジナル ビッチャー(2L) 30

PV:640 BV:887 会:2,930 標:3,960

容量:2L 商品の特長:安心素材にこだわり、機能性に優れたビッチャー。新素材トライタン<sup>®</sup>を採用。冷たいものも、熱湯もOK。密閉性がよいため冷蔵庫で横置きも可能です。\*トライタンはイーストマンケミカル社の登録商標です。

商品名

アムウェイ オリジナル ビッチャーセット(2L/1.2L) 30

PV:1,230 BV:1,533 会:5,050 標:6,820

商品の特長:安心素材にこだわり、機能性に優れたビッチャー。新素材トライタン<sup>®</sup>を採用。冷たいものも、熱湯もOK。密閉性がよいため冷蔵庫で横置きも可能です。\*トライタンはイーストマンケミカル社の登録商標です。 セット内容:2L×1個、1.2L×1個

商品名

ラバー カuttingボード 30

PV:2,880 BV:3,991 会:8,780 標:11,850

商品の特長:肉や魚、野菜などの食材が滑りにくく、包丁の刃当たりの良さが実感いただけます。水切れが良く乾きやすいので、雑菌やカビの繁殖も防げて衛生的。適度な弾力があり、ソフトな感触で包丁の刃を傷めにくいばかりでなく、においや汚れも付きにくいので毎日のお手入れも簡単。

商品名

アムウェイ クイーン クッキングシート

PV:250 BV:346 会:760 標:1,030

商品の特長:アムウェイ クイーンに合わせて円形にカットされているので、切る手間もありません。表裏どちらでも使え、さまざまなお料理に活躍します。仕様:36枚入/直径28cm/円形、セパレートタイプ

## 【ビューティ】

### SKIN NUTRITION

商品名

スキンNT ザ・セラム エssenシャル

PV:5,410 BV:8,073 会:8,880 標:11,990

内容量:30mL 商品の特長:のびの良いテクスチャーでみずみずしく、毛穴の目立たないなめらかな肌へと導くプレイジングケア<sup>※</sup>美容液。<sup>※</sup>年齢に応じたお手入れの前段階のお手入れのこと 特徴的な成分:ウメ果実エキス(保湿成分)、ポアスムースコンプレックス:オリーブ果実油、リシン、乳酸、プロリン(いずれもコンディショニング成分)、ステムセルハイドレーター:糖タンパク、フルクトオリゴ糖、ビオフラボノイド(いずれもコンディショニング成分) [\[My月便\]](#)

商品名

スキンNT ザ・セラム スーペリア

PV:7,170 BV:10,700 会:11,770 標:15,890

内容量:30mL 商品の特長:リッチなテクスチャーで、ハリを与え透明感のある肌へと導くエイジングケア<sup>※</sup>美容液。<sup>※</sup>年齢に応じたお手入れのこと 特徴的な成分:発酵コンブチャコンプレックス:(サッカロミセス/キシリナム)/紅茶培養液、サッカロミセス培養液、マタタビ果実エキス(いずれもコンディショニング成分) [\[My月便\]](#)

商品名

ビューティパワー オイル

PV:5,800 BV:8,091 会:8,900 標:12,020

内容量:30mL 商品の特長:希少な国産シャクヤク由来の「シャクヤク根エキス<sup>※</sup>」やエモリエント成分をはじめとする植物由来成分を99.9%配合。ヴィーガン認証取得。<sup>※</sup>シャクヤク根エキス(コンディショニング成分) 特徴的な成分:ユズセラミド:ユズ果実エキス(保湿成分)、アミノ酸:セリン(コンディショニング成分) オリーブオイル:オリーブ果実油(保湿成分)、シャクヤクエキス:シャクヤク根エキス(コンディショニング成分)、ジャスミン

商品名

ビューティパワー オイル 個包装タイプ

PV:2,320 BV:3,236 会:3,560 標:4,810

内容量:30枚入り 商品の特長:ビューティパワー オイルを手軽にお試しいただける1回分の個包装が、30枚入りのセット

商品名

アーティストリー スキン NT さっぱり フェイスウォッシュ

PV:2,000 BV:2,973 会:3,270 標:4,410

内容量:125g 商品の特長:うるおいを守りながら、ジェル状の洗顔料が汗や皮脂を落とし、毛穴に詰まった汚れまで洗い上げます。特徴的な成分:コンディショニング成分:シソ葉エキス/アロエベラエキス(シソ葉エキス/アロエベラ液汁)、保湿成分:ホワイチアシードオイル(サルビアヒスパニカ種子油) [\[My月便\]](#)

商品名

アーティストリー スキン NT さっぱり ローション

PV:2,210 BV:3,291 会:3,620 標:4,890

内容量:200mL 商品の特長:パウダー層とローション層の2層式化粧水。うるおいを与えながら、パウダーが皮脂を吸着。肌のうるおいを保ちます。特徴的な成分:コンディショニング成分:ホワイチアシードジェル(サルビアヒスパニカ種子エキス)、ハマメリス水(ハマメリス葉エキス)、皮脂吸着パウダー [\[My月便\]](#)

商品名

### アーティストリー スキン NT さっぱり モイスチャージェル

PV:2,690 BV:4,009 会:4,410 標:5,950

内容量: 50g 商品の特長: 皮脂吸着パウダーにより余分な皮脂やテカリを抑えながら、肌にうるおいを与えるジェルクリーム。特徴的な成分: コンディショニング成分: プロテクト・コンプレックス(アセロラ果実エキス、オーストラリアンデージー(センチペダクニンガミーエキス)、ブラックベリー(セイヨウヤブイチゴ葉エキス))、ザクロエキス(ザクロ果実エキス)、植物プランクトン(異性化糖) [\[My月便\]](#)

商品名

### アーティストリー スキン NT しっとり フェイスウォッシュ

PV:2,550 BV:3,809 会:4,190 標:5,660

内容量: 145g 商品の特長: 肌のうるおいを守りながら、泡で汚れをやさしく洗い上げる洗顔フォーム。特徴的な成分: コンディショニング成分: シソ葉エキス/アロエベラエキス(シソ葉エキス/アロエベラ液汁) 保湿成分: ホワイトチアシードオイル(サルビアヒスパニカ種子油) [\[My月便\]](#)

商品名

### アーティストリー スキン NT しっとり ローション

PV:2,410 BV:3,600 会:3,960 標:5,350

内容量: 200mL 商品の特長: 角層内のすみずみまでうるおいを与える化粧水。肌をしっとりと整えます。特徴的な成分: コンディショニング成分: ホワイトチアシードジェル(サルビアヒスパニカ種子エキス)、甘草抽出物(グリチルリチン酸2K) 保湿成分: ヒアルロン酸(ヒアルロン酸) [\[My月便\]](#)

商品名

### アーティストリー スキン NT しっとり アイジェル

PV:2,760 BV:4,118 会:4,530 標:6,120

内容量: 15g 商品の特長: 目元にうるおいを与える、目元用ジェルクリーム。特徴的な成分: コンディショニング成分: プロテクト・コンプレックス(アセロラ果実エキス、オーストラリアンデージー(センチペダクニンガミーエキス)、ブラックベリー(セイヨウヤブイチゴ葉エキス))、ザクロエキス(ザクロ果実エキス)、キヌアシード(キヌア種子エキス) [\[My月便\]](#)

商品名

### アーティストリー スキン NT しっとり モイスチャージェル

PV:3,390 BV:5,045 会:5,550 標:7,490

内容量: 50g 商品の特長: 乾燥などの外的刺激から肌を守るジェルクリーム。うるおいを与え、肌をしっとりと整えます。特徴的な成分: コンディショニング成分: プロテクト・コンプレックス(アセロラ果実エキス、オーストラリアンデージー(センチペダクニンガミーエキス)、ブラックベリー(セイヨウヤブイチゴ葉エキス))、ザクロエキス(ザクロ果実エキス)、ブルーアガベ(異性化糖)、コメタンパク(加水分解コメヌカタンパク) [\[My月便\]](#)

商品名

### アーティストリー スキン NT しっとり スターターキット

PV:7,420 BV:10,217 会:11,240 標:15,170

商品の特長: スキン NT 保湿ケアの化粧水とモイスチャージェル(ミニサイズ)、美容液をお得に試せるキット。セット内容: スキン NT しっとり ローション×1、スキン NT フレッシュ エッセンス アドバンスト×1、スキン NT しっとり モイスチャージェル(ミニサイズ)×1、スキン NT 製品ガイド×1、プレゼント: フェイシャルコットン×1

商品名

### アーティストリー スキン NT ハリ フェイスウォッシュ

PV:2,690 BV:4,009 会:4,410 標:5,950

内容量: 125mL 商品の特長: 濃密な泡で、肌に必要なうるおいを残しながら、毛穴の汚れまでしっかり洗い上げます。特徴的な成分: 保湿成分: サルビアヒスパニカ種子油、グリセリン/コンディショニング成分: シソ葉エキス、アロエベラ液汁 [\[My月便\]](#)

商品名

### アーティストリー スキン NT ハリ ローション

PV:3,310 BV:4,936 会:5,430 標:7,330

内容量: 200mL 商品の特長: リッチなテクスチャーで、角層のすみずみまでうるおいを与える化粧水。特徴的な成分: 保湿成分: サルビアヒスパニカ種子油、加水分解カラスムギ [\[My月便\]](#)

商品名

### アーティストリー スキン NT ハリ ミルキーエマルジョン

PV:3,880 BV:5,791 会:6,370 標:8,600

内容量: 120mL 商品の特長: 肌をやわらかくし、次に使うクリームがなじみやすいように肌を整える乳液。特徴的な成分: 保湿成分: サルビアヒスパニカ種子油、スクワラン、ヒアルロン酸Na/セラミドNP [\[My月便\]](#)

商品名

### アーティストリー スキン NT ハリ アイクリーム

PV:3,490 BV:5,200 会:5,720 標:7,720

内容量: 15g 商品の特長: リッチな感触のアイクリーム。目元にうるおいを与え、乾燥から肌を守ります。特徴的な成分: コンディショニング成分: ホウレンソウ葉エキス、モクセイ花エキス、ウコンエキス/保湿成分 [\[My月便\]](#)

商品名

### アーティストリー スキン NT ハリ クリーム

PV:5,860 BV:8,736 会:9,610 標:12,970

内容量: 50g 商品の特長: 肌にうるおいを与え、乾燥から肌を守るクリーム。特徴的な成分: コンディショニング成分: ホウレンソウ葉エキス、モクセイ花エキス、ウコンエキス/保湿成分 [\[My月便\]](#)

商品名

### アーティストリー スキン NT ひきしめ クリーム

PV:6,480 BV:9,673 会:10,640 標:14,370

内容量: 50g 商品の特長: 角層のすみずみまでうるおいを与え、肌を引き締めながら乾燥から肌を守るクリーム。特徴的な成分: コンディショニング成分: ホウレンソウ葉エキス、モクセイ花エキス、ウコンエキス/保湿成分 [\[My月便\]](#)

商品名

### アーティストリー スキン NT ハリ スターターキット

PV:9,060 BV:12,490 会:13,740 標:18,550

商品の特長: スキン NT エイジングケア\*の化粧水とクリーム(ミニサイズ)、美容液をお得に試せるキット。\*年齢に応じたお手入れのこと セット内容: スキン NT ハリ ローション×1、スキン NT フレッシュ エッセンス アドバンスト×1、スキン NT ハリ クリーム(ミニサイズ)×1、スキン NT 製品ガイド×1、プレゼント: フェイシャルコットン×1

商品名

### アーティストリー スキン NT クレンジングオイル

PV:3,100 BV:4,664 会:5,130 標:6,930

内容量: 200mL 商品の特長: 肌のうるおいを守りながら、メイクや毛穴の汚れを落とします。オイルタイプ。特徴的な成分: 保湿成分: サルビアヒスパニカ種子油、アルガニアスピノサ核油、スクワラン [\[My月便\]](#)

商品名

### アーティストリー スキン NT クレンジングクリーム

PV:2,690 BV:4,045 会:4,450 標:6,010

内容量: 118mL 商品の特長: 肌のうるおいを守りながら、メイクや毛穴の汚れを落とします。洗い流し・拭き取り両用のクリームタイプ。特徴的な成分: 保湿成分: サルビアヒスパニカ種子油、ヒアルロン酸Na/セラミドNP、スクワラン [\[My月便\]](#)

商品名

### アーティストリー スキン NT クレンジングウォーター

PV:2,000 BV:3,009 会:3,310 標:4,470

内容量: 200mL 商品の特長: ベースメイクから目元、リップのポイントメイクまで汚れを落とします。ふき取りタイプで洗い流し不要。特徴的な成分: コンディショニング成分: スイカ果実エキス(スイカ果実エキス)、ホワイトチアシードオイル(サルビアヒスパニカ種子油) [\[My月便\]](#)

商品名

### アーティストリー スキン NT UVプロテクトミルク

PV:3,230 BV:4,500 会:4,950 標:6,680

内容量: 50g 商品の特長: 日焼けによるシミ・そばかすを防ぎ、美容成分配合で一日中うるおいを与え、透明感とハリに満ちた肌へと導きます。ウォータープルーフ処方なのに洗顔料で洗い流せます。SPF50+ PA++++  
特徴的な成分: コンディショニング成分: プロテクト・コンプレックス(アセロラ果実エキス、オーストラリアンデージーエキス(センチペダクニンガミーエキス)、ブラックベリーエキス(セイヨウヤブイチゴ葉エキス)、ザクロ果実エキス、チアシードエキス(サルビアヒスパニカ種子エキス) [\[My月便\]](#)

商品名

### アーティストリー スキン NT フレッシュ エッセンス アドバンスト

PV:4,000 BV:5,818 会:6,400 標:8,650

内容量: 12mL 商品の特長: スキン NT の美容液。肌を健やかに整え、ハリとうるおいを与えます。特徴的な成分: コンディショニング成分: ピュアビタミンC、グリーンアセロラチェリー抽出液(アセロラ果実エキス)、高麗人参エキス(オタネニンジン根エキス)、保湿成分: ヒアルロン酸(3つの分子量で構成されたトリプルヒアルロン酸ブレンド(ヒアルロン酸Na、加水分解ヒアルロン酸Na いずれも保湿成分))、ホワイトチアシードオイル(サルビアヒスパニカ種子油)、ペプチドブレンド(ジ酢酸ジペプチドジアミノブチロイルベンジルアミド、アセチルオクタペプチド-3) [\[My月便\]](#)

商品名

### アーティストリー スキンNT スリーピング マスク

PV:4,430 BV:6,182 会:6,800 標:9,180

内容量: 80mL 商品の特長: 夜のお手入れの最後に、塗るだけの簡単パック。乾燥しがちな肌にうるおいを与えます。特徴的な成分: 保湿成分: 月下美人エキス(ゲッカビジンエキス)、ホワイトチアシードオイル(サルビアヒスパニカ種子油)、発酵シカエキス(ツボクサエキス)、コンディショニング成分: キク花エキス、ビタミンC誘導体、ナイアシナミド [\[My月便\]](#)

## パーソナライズ マスク

商品名

### パーソナライズ マスク ブライトクレイ マスク

PV:2,540 BV:3,564 会:3,920 標:5,290

内容量: 100g 商品の特長: ごわつきの原因となる汚れや古い角層を取り除きます。特徴的な成分: コンディショニング成分: ホワイトチアシードエキス(サルビアヒスパニカ種子エキス)、天然ヘチマ繊維(ヘチマ果実)、ホホババビーズ(水添ヒマシ油、水添ホホバ油)

商品名

### パーソナライズ マスク シーバムクリア マスク

PV:2,540 BV:3,564 会:3,920 標:5,290

内容量: 100g 商品の特長: 毛穴や肌表面の余分な皮脂と古い角層を吸着して取り除きます。特徴的な成分: コンディショニング成分: シトラスエキス(スイートオレンジ果皮エキス、グレープフルーツ果実エキス、レモン果実エキス、マンダリンオレンジ果実エキス)、オートミール(カラスムギ穀粒)、吸着剤: フレンチクレイ(カオリン)

商品名

### パーソナライズ マスク シュガークラブ マスク

PV:2,540 BV:3,564 会:3,920 標:5,290

内容量: 100g 商品の特長: くすみやざらつきの原因となる不要な角層を取り除き、なめらかな肌に導きます。

特徴的な成分: コンディショニング成分:ブラックカラントエキス(クロフサスグリ果実エキス)、保湿成分:天然シュガースクラブ(スクロース)

商品名

パーソナライズ マスク ウォームバーム マスク

PV:2,540 BV:3,564 会:3,920 標:5,290

内容量: 125g 商品の特長: 肌に乗せマッサージするとほんのり温かいジェル状マスクです。 特徴的な成分: コンディショニング成分: ザクロエキス(ザクロ果実エキス)

商品名

パーソナライズ マスク モイスチャー マスク

PV:2,540 BV:3,564 会:3,920 標:5,290

内容量: 100g 商品の特長: みずみずしいうおいに満ちた肌へ導きます。 特徴的な成分: コンディショニング成分: グリーンティーエキス(チャ葉エキス)、保湿成分: ヒアルロン酸(ヒアルロン酸Na)

## パーソナライズ ボディ

商品名

パーソナライズ ボディ ボディセラム

PV:2,740 BV:3,827 会:4,210 標:5,680

内容量: 200g 商品の特長: 気になる部位をマッサージしながらなじませ、肌を引き締めます。 特徴的な成分: ザクロエキス(コンディショニング成分)

## ロンジェビティ

商品名

アーティストリー ロンジェビティ トリートメント ローション

PV:8,800 BV:12,273 会:13,500 標:18,230

内容量: 125mL 商品の特長: 化粧水と美容液を一本にした保湿液。肌うるおいとハリを与えます。 特徴的な成分: コンディショニング成分: セルエフェクト24EX(ビスジオレオイルグリセロホスホグリセリン2Na、カルノシン、カラギーナン、オリーブ葉エキス、オオアザミエキス)、チャーガブレンド(イノツスオブリクウスエキス、ワレモコウエキス) [\[My月便\]](#)

商品名

アーティストリー ロンジェビティ クリーム

PV:24,760 BV:34,545 会:38,000 標:51,300

内容量: 50g 商品の特長: ロンジェビティシリーズの仕上げに使うクリーム。肌にハリを与えます。 特徴的な成分: コンディショニング成分: セルエフェクト24EX(ビスジオレオイルグリセロホスホグリセリン2Na、カルノシン、カラギーナン、オリーブ葉エキス、オオアザミエキス)、アルガン幹細胞エキス(アルガニアスピノサカルス培養エキス)、ヒキオコシ(エンメイソウ)エキス(ヒキオコシ葉/茎エキス)、イチョウ葉エキス、シャクヤク根エキス、ウチワサポテンエキス(加水分解オープンチアフィクスインジカ花エキス) [\[My月便\]](#)

商品名

アーティストリー ロンジェビティ クリーム(レフィル)

PV:22,160 BV:30,909 会:34,000 標:45,900

内容量: 50g 商品の特長: ロンジェビティ クリームの詰め替え用レフィルです。 特徴的な成分: コンディショニング成分: セルエフェクト24EX(ビスジオレオイルグリセロホスホグリセリン2Na、カルノシン、カラギーナン、オリーブ葉エキス、オオアザミエキス)、アルガン幹細胞エキス(アルガニアスピノサカルス培養エキス)、ヒキオコシ(エンメイソウ)エキス(ヒキオコシ葉/茎エキス)、イチョウ葉エキス、シャクヤク根エキス、ウチワサポテンエキス(加水分解オープンチアフィクスインジカ花エキス) [\[My月便\]](#)

商品名

## アーティストリー ロンジェビティ ライトクリーム

PV: 24,760 BV: 34,545 会: 38,000 標: 51,300

内容量: 50g 商品の特長: ロンジェビティシリーズの仕上げに使うクリーム。肌にハリを与えます。ライトクリームは軽やかなテクスチャーです。特徴的な成分: コンディショニング成分: セルエフェクト24EX(ビスジオレオイルグリセロホスホグリセリン2Na、カルノシン、カラギーナン、オリーブ葉エキス、オオアザミエキス)、アルガン幹細胞エキス(アルガニアスピノサカルス培養エキス)、ヒキオコシ(エンメイソウ)エキス(ヒキオコシ葉/茎エキス)、イチョウ葉エキス、シャクヤク根エキス、ウチワサボテンエキス(加水分解オープンチアフィクスインジカ花エキス) [\[My月便\]](#)

商品名

## アーティストリー ロンジェビティ ライトクリーム(レフィル)

PV: 22,160 BV: 30,909 会: 34,000 標: 45,900

内容量: 50g 商品の特長: ロンジェビティ ライトクリームの詰め替え用レフィルです。特徴的な成分: コンディショニング成分: セルエフェクト24EX(ビスジオレオイルグリセロホスホグリセリン2Na、カルノシン、カラギーナン、オリーブ葉エキス、オオアザミエキス)、アルガン幹細胞エキス(アルガニアスピノサカルス培養エキス)、ヒキオコシ(エンメイソウ)エキス(ヒキオコシ葉/茎エキス)、イチョウ葉エキス、シャクヤク根エキス、ウチワサボテンエキス(加水分解オープンチアフィクスインジカ花エキス) [\[My月便\]](#)

商品名

## アーティストリー ロンジェビティ アイクリーム

PV: 12,320 BV: 17,182 会: 18,900 標: 25,520

内容量: 15g 商品の特長: 乾燥による小じわを目立たなくし<sup>\*</sup>、目元にうるおいとハリを与えます。<sup>\*</sup>効能評価試験済み 特徴的な成分: コンディショニング成分: セルエフェクト24EX(ビスジオレオイルグリセロホスホグリセリン2Na、カルノシン、カラギーナン、オリーブ葉エキス、オオアザミエキス)、アルガン幹細胞エキス(アルガニアスピノサカルス培養エキス)、ヒキオコシ(エンメイソウ)エキス(ヒキオコシ葉/茎エキス)、イチョウ葉エキス、アイケアブレンド(カフェイン、没食子酸エピガロカテキングルコシド、没食子酸グルコシド、没食子酸プロピル、加水分解シロパナルーピンタンパク、アルファルファエキス) [\[My月便\]](#)

商品名

## アーティストリー ロンジェビティ アイクリーム(レフィル)

PV: 10,430 BV: 14,545 会: 16,000 標: 21,600

内容量: 15g 商品の特長: ロンジェビティ アイクリームの詰め替え用レフィルです。特徴的な成分: コンディショニング成分: セルエフェクト24EX(ビスジオレオイルグリセロホスホグリセリン2Na、カルノシン、カラギーナン、オリーブ葉エキス、オオアザミエキス)、アルガン幹細胞エキス(アルガニアスピノサカルス培養エキス)、ヒキオコシ(エンメイソウ)エキス(ヒキオコシ葉/茎エキス)、イチョウ葉エキス、アイケアブレンド(カフェイン、没食子酸エピガロカテキングルコシド、没食子酸グルコシド、没食子酸プロピル、加水分解シロパナルーピンタンパク、アルファルファエキス) [\[My月便\]](#)

## アーティストリー ラボ

商品名

## アーティストリー ラボ イルミネイトシステム

PV: 15,310 BV: 21,364 会: 23,500 標: 31,730

内容量: イルミネイトセラム 30mL、イルミネイトスポットコレクター 15mL 商品の特長: 美容液2製品の美白ケア<sup>\*</sup>セットです。(イルミネイトセラム、イルミネイトスポットコレクター(医薬部外品)各1個)<sup>\*</sup>メラニンの生成を抑え、シミ・ソバカスを防ぎ、肌を整えること 特徴的な成分: 保湿成分: イリス根エキス、コンディショニング成分: グリチルリチン酸2K

## インテンシブ-プロ

商品名

## インテンシブ-プロ 14 ナイツ リペアシリーズ

PV: 18,200 BV: 25,364 会: 27,900 標: 37,670

内容量: 1.5mL×14本入り 商品の特長: アーティストリー最高峰14日間集中美容液。特徴的な成分: ディープ

NA7 コンプレックス(コンディショニング成分):ウルトラソーム(マイクロココサス溶解液)、油性ビタミンC誘導体・月桃葉エキス、甘草フラボノイド、レモン・キューカンパエキス、ローズマリーエキス、カラスムギエキス、ヒマワリ種子エキス/ファイト3シカブレンド(コンディショニング成分):ツボクサエキス、ローズマリーエキス、エキネシアエキス/ACカプセル(コンディショニング成分):チアシードオイル、メドウフォーム油、大豆油、月見草油、シソ種子油 [My月便]

商品名

### インテンシブ-プロ インナー エッセンス

PV:6,680 BV:9,282 会:10,210 標:13,780

内容量: 30g 商品の特長: ハリを与えるレチノール配合の夜用美容液。特徴的な成分: コンディショニング成分:レチノール、ターゲティング コンプレックス(ダイズイソフラボン、リンゴエキス)、ビタミンC誘導体(アスコルビン酸テトラヘキシルデシル)、ペプチド(トリペプチド-10シトルリン、バルミトイルオリゴペプチド) [My月便]

## イデアル ラディアンス

商品名

### イデアル ラディアンス クレンジングフォーム

PV:2,960 BV:4,127 会:4,540 標:6,130

内容量: 125g 商品の特長: 汚れやメラニンを含む古い角層をクリーミーな泡でやさしく洗い流し、洗顔後のうるおいを保つ洗顔フォーム。特徴的な成分: コンディショニング成分(肌を整え美白をサポートする成分):スターリリー ブレンド(パンクラチウムマリチムムエキス、ヒナギク花エキス、メマツヨイグサ種子エキス)、保湿/コンディショニング成分:クイックブライトカプセル(アセロラチェリー発酵液、カンゾウ根エキス、セラミドNP) [My月便]

商品名

### イデアル ラディアンス ブライトニング ローション

PV:3,340 BV:4,636 会:5,100 標:6,890

内容量: 200mL 商品の特長: シミ・ソバカスを防ぎながら、うるおいを与える美白<sup>\*1</sup>化粧水。<sup>\*1</sup>美白とは、メラニンの生成を抑え、シミ・ソバカスを防ぐこと 医薬部外品 特徴的な成分: コンディショニング成分(肌を整え美白をサポートする成分):スターリリー ブレンド(パンクラチウムマリチムムエキス、ヒナギク花エキス、メマツヨイグサ抽出液)、保湿/コンディショニング成分:クイックブライトカプセル(アセロラチェリー発酵液、カンゾウ根エキス、セラミドNP)、美白有効成分:ビタミンC誘導体(4L-アスコルビン酸 2-グルコシド) [My月便]

商品名

### イデアル ラディアンス ミルキー エマルジョン

PV:3,560 BV:4,964 会:5,460 標:7,370

内容量: 100g 商品の特長: 軽やかでみずみずしい使用感で素早く肌になじみ、肌をやわらかくなめらかに整え、すこやかに保つ乳液です。特徴的な成分: コンディショニング成分(肌を整え美白をサポートする成分):スターリリー ブレンド(パンクラチウムマリチムムエキス、ヒナギク花エキス、メマツヨイグサ抽出液)、保湿/コンディショニング成分:クイックブライトカプセル(アセロラチェリー発酵液、カンゾウ根エキス、セラミドNP) [My月便]

商品名

### イデアル ラディアンス クリーム

PV:3,710 BV:5,145 会:5,660 標:7,640

内容量: 30g 商品の特長: ベタつかずとろけるような感触でうるおいを保ち、乾燥などの外的刺激から肌をまもるクリームです。特徴的な成分: コンディショニング成分(肌を整え美白をサポートする成分):スターリリー ブレンド(パンクラチウムマリチムムエキス、ヒナギク花エキス、メマツヨイグサ抽出液)、保湿/コンディショニング成分:クイックブライトカプセル(アセロラチェリー発酵液、カンゾウ根エキス、セラミドNP) [My月便]

## アーティストリー スタジオ

商品名

### アーティストリー スタジオ 洗顔パウダー

PV:1,240 BV:864 会:1,900 標:2,570

内容量: 80g 商品の特長: 肌の汚れや古い角層をすっきりと洗い上げる、パウダー洗顔料。特徴的な成分: 1.

エナジーリーフ<sup>※</sup>(コンディショニング成分) <sup>※</sup>エナジーリーフ:ツバキ花エキス、ランブータン果皮エキス、カワミドリエキス、メマツヨイグサ花エキス、イワベンケイ根エキス、ウメ果実エキスからなるコンディショニング成分  
2. ラベンダー精油/スターリーエクス(コンディショニング成分) 3. パパイア酵素/マッシュルーム酵素(コンディショニング成分) 肌表面に残る古い角質や皮脂が気になる肌を整えます。

商品名

アーティストリー スタジオ オイルインローション

PV:1,030 BV:723 会:1,590 標:2,160

内容量: 110mL 商品の特長: 肌に水分と油分を補い、うるおいを与える化粧水。特徴的な成分: 1. エナジーリーフ<sup>※</sup>(コンディショニング成分) <sup>※</sup>エナジーリーフ:ツバキ花エキス、ランブータン果皮エキス、カワミドリエキス、メマツヨイグサ花エキス、イワベンケイ根エキス、ウメ果実エキスからなるコンディショニング成分 2. ラベンダー精油/スターリーエクス(コンディショニング成分)

商品名

アーティストリー スタジオ エッセンス(うるおい)

PV:1,720 BV:1,200 会:2,640 標:3,560

内容量: 20mL 商品の特長: ジェリー状のカプセルが配合された美容液。肌にうるおいを与えます。特徴的な成分: 1. エナジーリーフ<sup>※</sup>(コンディショニング成分) <sup>※</sup>エナジーリーフ:ツバキ花エキス、ランブータン果皮エキス、カワミドリエキス、メマツヨイグサ花エキス、イワベンケイ根エキス、ウメ果実エキスからなるコンディショニング成分 2. ラベンダー精油/スターリーエクス(コンディショニング成分) 3. モイスチャーカプセル(保湿成分)カプセルに閉じ込めたフレッシュな保湿成分「キンカン果実エキス」が、乾燥した肌をうるおいで満たします。 4. シロククラゲエキス、ヒップファンエキス(コンディショニング成分) 肌を整えることでターンオーバーをサポートし、美しいキメの整った肌に整えます。

商品名

アーティストリー スタジオ エッセンス(ハリ・ツヤ)

PV:1,720 BV:1,200 会:2,640 標:3,560

内容量: 20mL 商品の特長: ジェリー状のカプセルが配合された美容液。ハリとツヤを与えます。特徴的な成分: 1. エナジーリーフ<sup>※</sup>(コンディショニング成分) <sup>※</sup>エナジーリーフ:ツバキ花エキス、ランブータン果皮エキス、カワミドリエキス、メマツヨイグサ花エキス、イワベンケイ根エキス、ウメ果実エキスからなるコンディショニング成分 2. ラベンダー精油/スターリーエクス(コンディショニング成分) 3. ハリカプセル(肌にハリを与える成分)カプセルに閉じ込めたフレッシュな成分「グリーンアセロラ果実エキス」が、乾燥による小じわが気になる肌にハリ感を与えます。 4. レモングラスエキス(保湿成分) 肌細胞への水の通り道「アクアポリン」に着目した、保湿成分。うるおいを肌に届け、角層内に保つようサポートをします。

商品名

アーティストリー スタジオ フレッシュカプセルクリーム

PV:1,310 BV:914 会:2,010 標:2,710

内容量: 50g 商品の特長: 粒状のカプセルを含有したクリーム。肌を整え、うるおいを与えます。特徴的な成分: 1. エナジーリーフ<sup>※</sup>(コンディショニング成分) <sup>※</sup>エナジーリーフ:ツバキ花エキス、ランブータン果皮エキス、カワミドリエキス、メマツヨイグサ花エキス、イワベンケイ根エキス、ウメ果実エキスからなるコンディショニング成分 2. ラベンダー精油/スターリーエクス(コンディショニング成分) 3. V5カプセル(コンディショニング成分) 肌の上でカプセルがホロリと崩れ、5種類のビタミンを含む美容成分<sup>※</sup>があふれ出し、肌を整えます。 <sup>※</sup>コンディショニング成分:ピリドキシンHCl、シアノコバラミン、葉酸、アスコルビン酸、トコフェロール 4. スプラウトコンプレックス(コンディショニング成分) 高い栄養価で知られる野菜の新芽「スプラウト」を4種類厳選。抽出エキスが、肌の内側から押し上げるようなハリ感を導きます。 5. ユズセラミドコンプレックス(保湿成分) ユズ抽出エキスと、3種類の大きさの異なるヒアルロン酸を配合。肌に贅沢なうるおい感を届けます。

## Base Makeup 化粧下地

商品名

アーティストリー エバー パーフェクト スムース ベース

PV:2,510 BV:3,636 会:4,000 標:5,400

内容量: 30mL 商品の特長: 毛穴や肌の凸凹をカバーし、テカリや化粧崩れを抑える化粧下地。肌にすつとなじむ軽やかなテクスチャーで、さらりとしたマット肌に仕上げます。特徴的な成分: 【コンディショニング成分】ザクロエキス(ザクロ果実エキス)、アセロラチェリーエキス(アセロラ果実エキス)、イタドリ根エキス、ミリスチルPCA(ミリ

スチルアルコール、PCA)

商品名

アーティストリー トーンアップ グロウ ベース

PV:2,690 BV:4,045 会:4,450 標:6,010

商品の特長: くすみや色ムラをカバーし、テカリやヨレも抑える化粧下地。白いクリームを馴染ませるとカラー成分がにじみ出てほのかなピーチ色(カラー:ピーチ)に変化し、ツヤ肌に仕上げます。

商品名 カラー:ピーチ

内容量: 40mL 商品の特長: 血色感のある、自然なツヤ肌へ。 特徴的な成分: 発酵シカエキス(ツボクサエキス(保湿・コンディショニング成分))

## ファンデーション

商品名

アーティストリー フェーチャー グロウ セラム ファンデーション

PV:4,370 BV:6,382 会:7,020 標:9,480

商品の特長: 美容成分<sup>\*</sup>を贅沢に配合したリキッドファンデーション。汗や水に崩れにくく、美しい仕上がりを一日中キープします。 <sup>\*</sup>コンディショニング成分、保湿成分のこと

商品名 カラー:102

内容量: 30mL 商品の特長: ブルーベースの明るい肌色の方に 特徴的な成分: 【コンディショニング成分】チアシードエキス(サルビアヒスパニカ種子エキス)、ザクロエキス(ザクロ果実エキス)、ローズマリーエキス(ローズマリー葉エキス)【保湿成分】ヒアルロン酸ブレンド(加水分解ヒアルロン酸、ヒアルロン酸、ヒアルロン酸Na)

商品名 カラー:103

内容量: 30mL 商品の特長: 明るめの肌色の方に 特徴的な成分: 【コンディショニング成分】チアシードエキス(サルビアヒスパニカ種子エキス)、ザクロエキス(ザクロ果実エキス)、ローズマリーエキス(ローズマリー葉エキス)【保湿成分】ヒアルロン酸ブレンド(加水分解ヒアルロン酸、ヒアルロン酸、ヒアルロン酸Na)

商品名 カラー:104

内容量: 30mL 商品の特長: イエローベースの明るい肌色の方に 特徴的な成分: 【コンディショニング成分】チアシードエキス(サルビアヒスパニカ種子エキス)、ザクロエキス(ザクロ果実エキス)、ローズマリーエキス(ローズマリー葉エキス)【保湿成分】ヒアルロン酸ブレンド(加水分解ヒアルロン酸、ヒアルロン酸、ヒアルロン酸Na)

商品名 カラー:202

内容量: 30mL 商品の特長: ブルーベースの自然な肌色の方に 特徴的な成分: 【コンディショニング成分】チアシードエキス(サルビアヒスパニカ種子エキス)、ザクロエキス(ザクロ果実エキス)、ローズマリーエキス(ローズマリー葉エキス)【保湿成分】ヒアルロン酸ブレンド(加水分解ヒアルロン酸、ヒアルロン酸、ヒアルロン酸Na)

商品名 カラー:203

内容量: 30mL 商品の特長: イエローベースの自然な肌色の方に 特徴的な成分: 【コンディショニング成分】チアシードエキス(サルビアヒスパニカ種子エキス)、ザクロエキス(ザクロ果実エキス)、ローズマリーエキス(ローズマリー葉エキス)【保湿成分】ヒアルロン酸ブレンド(加水分解ヒアルロン酸、ヒアルロン酸、ヒアルロン酸Na)

商品名 カラー:204

内容量: 30mL 商品の特長: 標準的な肌色の方に 特徴的な成分: 【コンディショニング成分】チアシードエキス(サルビアヒスパニカ種子エキス)、ザクロエキス(ザクロ果実エキス)、ローズマリーエキス(ローズマリー葉エキス)【保湿成分】ヒアルロン酸ブレンド(加水分解ヒアルロン酸、ヒアルロン酸、ヒアルロン酸Na)

商品名 カラー:302

内容量: 30mL 商品の特長: 健康的な小麦色の肌色の方に 特徴的な成分: 【コンディショニング成分】チアシードエキス(サルビアヒスパニカ種子エキス)、ザクロエキス(ザクロ果実エキス)、ローズマリーエキス(ローズマリー葉エキス)【保湿成分】ヒアルロン酸ブレンド(加水分解ヒアルロン酸、ヒアルロン酸、ヒアルロン酸Na)

商品名

アーティストリー フューチャー グロウ クッションファンデーション

PV:4,240 BV:6,382 会:7,020 標:9,480

商品の特長: 自然なセミツヤ肌が続く、美容成分<sup>\*</sup>を配合したクッションファンデーション。専用ケース+パフ付きレフィル2個入り<sup>\*</sup>コンディショニング成分、保湿成分のこと 特徴的な成分:【コンディショニング成分】アーティチョークエキス(アーティチョーク葉エキス)、ナイアシンアミド、アデノシン【保湿成分】ヒアルロン酸(ヒアルロン酸Na)

商品名 カラー:N21

内容量: 15g / レフィル1個につき 商品の特長: 明るい肌色の方に SPF50+ PA++++

商品名 カラー:N23

内容量: 15g / レフィル1個につき 商品の特長: 普通の肌色の方に SPF50+ PA++++

商品名

アーティストリー フューチャー グロウ クッションファンデーション(レフィル)

PV:1,950 BV:2,945 会:3,240 標:4,370

商品の特長: 自然なセミツヤ肌が続く、美容成分<sup>\*</sup>を配合したクッションファンデーション。<sup>\*</sup>コンディショニング成分、保湿成分のこと 特徴的な成分:【コンディショニング成分】アーティチョークエキス(アーティチョーク葉エキス)、ナイアシンアミド、アデノシン【保湿成分】ヒアルロン酸(ヒアルロン酸Na)

商品名 カラー:N21

内容量: 15g / レフィル1個につき 商品の特長: 明るい肌色の方に SPF50+ PA++++

商品名 カラー:N23

内容量: 15g / レフィル1個につき 商品の特長: 普通の肌色の方に SPF50+ PA++++

商品名

エパー パーフェクト ロングウェアリング ファンデーション

PV:3,780 BV:5,691 会:6,260 標:8,450

商品の特長: 薄膜を形成し肌に密着します。余分な皮脂を吸着し<sup>\*</sup>、美しさが持続します。<sup>\*</sup>パウダーによる効果

商品名 カラー:102

内容量: 30mL 商品の特長: ブルーベースの明るい肌色の方向けです。 SPF25 PA+++ 特徴的な成分: ザクロ果実エキス(コンディショニング成分)、アセロラ果実エキス(コンディショニング成分)

商品名 カラー:103

内容量: 30mL 商品の特長: 明るめの肌色の方向けです。 SPF25 PA+++ 特徴的な成分: ザクロ果実エキス(コンディショニング成分)、アセロラ果実エキス(コンディショニング成分)

商品名 カラー:104

内容量: 30mL 商品の特長: イエローベースの明るい肌色の方向けです。 SPF25 PA+++ 特徴的な成分: ザクロ果実エキス(コンディショニング成分)、アセロラ果実エキス(コンディショニング成分)

商品名 カラー:202

内容量: 30mL 商品の特長: ブルーベースの自然な肌色の方向けです。 SPF25 PA+++ 特徴的な成分: ザクロ果実エキス(コンディショニング成分)、アセロラ果実エキス(コンディショニング成分)

商品名 カラー:203

内容量: 30mL 商品の特長: イエローベースの自然な肌色の方向けです。 SPF25 PA+++ 特徴的な成分: ザクロ果実エキス(コンディショニング成分)、アセロラ果実エキス(コンディショニング成分)

商品名 カラー:204

内容量: 30mL 商品の特長: 標準的な肌色の方向けです。 SPF25 PA+++ 特徴的な成分: ザクロ果実エキス(コンディショニング成分)、アセロラ果実エキス(コンディショニング成分)

商品名 カラー:301

内容量: 30mL 商品の特長: 健康的な小麦色の肌色の方向けです。 SPF25 PA+++ 特徴的な成分: ザクロ果実エキス(コンディショニング成分)、アセロラ果実エキス(コンディショニング成分)

商品名 カラー:302

内容量: 30mL 商品の特長: イエローベースの健康的な小麦色の肌色の方向けです。 SPF25 PA+++ 特徴的な成分: ザクロ果実エキス(コンディショニング成分)、アセロラ果実エキス(コンディショニング成分)

商品名

アーティストリー エバー パーフェクト パウダー ファンデーション(レフィル)

PV:2,260 BV:3,273 会:3,600 標:4,860

商品の特長: シミ、毛穴、小じわ、黄ぐすみなどの肌悩みをカバーし、汗・水・熱・湿気に強いパウダーファンデーション。保湿・美容成分を配合し、クリーミーでなめらかな塗り心地。

商品名 カラー:101

内容量: 12g 商品の特長: ブルーベースの明るい肌色の方に 特徴的な成分: 【コンディショニング成分】ザクロ果実エキス(ザクロ果実エキス)、アセロラチェリーエキス(アセロラ果実エキス)、コンスターチパウダー(コーンスターチ)【保湿成分】保湿コンプレックス(加水分解野菜タンパク、ヒアルロン酸、加水分解ヒアルロン酸、ヒアルロン酸Na)

商品名 カラー:102

内容量: 12g 商品の特長: 明るめの肌色の方に 特徴的な成分: 【コンディショニング成分】ザクロ果実エキス(ザクロ果実エキス)、アセロラチェリーエキス(アセロラ果実エキス)、コンスターチパウダー(コーンスターチ)【保湿成分】保湿コンプレックス(加水分解野菜タンパク、ヒアルロン酸、加水分解ヒアルロン酸、ヒアルロン酸Na)

商品名 カラー:103

内容量: 12g 商品の特長: 標準的な肌色の方に 特徴的な成分: 【コンディショニング成分】ザクロ果実エキス(ザクロ果実エキス)、アセロラチェリーエキス(アセロラ果実エキス)、コンスターチパウダー(コーンスターチ)【保湿成分】保湿コンプレックス(加水分解野菜タンパク、ヒアルロン酸、加水分解ヒアルロン酸、ヒアルロン酸Na)

商品名 カラー:201

内容量: 12g 商品の特長: 健康的な小麦色の肌色の方に 特徴的な成分: 【コンディショニング成分】ザクロ果実エキス(ザクロ果実エキス)、アセロラチェリーエキス(アセロラ果実エキス)、コンスターチパウダー(コーンスターチ)【保湿成分】保湿コンプレックス(加水分解野菜タンパク、ヒアルロン酸、加水分解ヒアルロン酸、ヒアルロン酸Na)

商品名 カラー:202

内容量: 12g 商品の特長: ブルーベースの健康的な小麦色の肌色の方に 特徴的な成分: 【コンディショニング成分】ザクロ果実エキス(ザクロ果実エキス)、アセロラチェリーエキス(アセロラ果実エキス)、コンスターチパウダー(コーンスターチ)【保湿成分】保湿コンプレックス(加水分解野菜タンパク、ヒアルロン酸、加水分解ヒアルロン酸、ヒアルロン酸Na)

商品名 カラー:203

内容量: 12g 商品の特長: イエローベースの健康的な小麦色の肌色の方に 特徴的な成分: 【コンディショニング成分】ザクロ果実エキス(ザクロ果実エキス)、アセロラチェリーエキス(アセロラ果実エキス)、コンスターチパウダー(コーンスターチ)【保湿成分】保湿コンプレックス(加水分解野菜タンパク、ヒアルロン酸、加水分解ヒアルロン酸、ヒアルロン酸Na)

商品名

アーティストリー エバー パーフェクト パウダー ファンデーション コンパクト

PV: 410 BV: 591 会: 1,300 標: 1,760

仕様: 専用パフ2個付き 商品の特長: 上段にパフを、下段にはアーティストリー エバー パーフェクト パウダー ファンデーションのレフィルをセットできる2段型のコンパクトなケースです。

## コンシーラー

商品名

アーティストリー フューチャー グロウ セラム コンシーラー

PV:2,140 BV:3,091 会:3,400 標:4,590

商品の特長: シミ・クマなどの肌悩みをカバーし、軽やかなテクスチャーで美しいツヤを演出するスキンケア成分配合のコンシーラー。時間が経ってもくすみにくい、ロングラスティング処方。

商品名 **ライト**

内容量: 6.5mL 商品の特長: くすみが気になる部分に。ハイライトやアイシャドウの下地にも 特徴的な成分: **【コンディショニング成分】**ザクロエキス(ザクロ果実エキス)、ホワイチアシードエキス(サルビアヒスパニカ種子エキス) **【保湿成分】**ティーツリー葉オイル(ティーツリー葉油)、ひまわり種子油(ヒマワリ種子油)、保湿コンプレックス(ヒアルロン酸、加水分解ヒアルロン酸、ヒアルロン酸Na)

商品名 **ブライトナー**

内容量: 6.5mL 商品の特長: 目の下のクマのカバーに 特徴的な成分: **【コンディショニング成分】**ザクロエキス(ザクロ果実エキス)、ホワイチアシードエキス(サルビアヒスパニカ種子エキス) **【保湿成分】**ティーツリー葉オイル(ティーツリー葉油)、ひまわり種子油(ヒマワリ種子油)、保湿コンプレックス(ヒアルロン酸、加水分解ヒアルロン酸、ヒアルロン酸Na)

商品名 **ライトミディアム**

内容量: 6.5mL 商品の特長: シミ・ソバカスなど気になる部分のカバーに 特徴的な成分: **【コンディショニング成分】**ザクロエキス(ザクロ果実エキス)、ホワイチアシードエキス(サルビアヒスパニカ種子エキス) **【保湿成分】**ティーツリー葉オイル(ティーツリー葉油)、ひまわり種子油(ヒマワリ種子油)、保湿コンプレックス(ヒアルロン酸、加水分解ヒアルロン酸、ヒアルロン酸Na)

商品名 **ミディアム**

内容量: 6.5mL 商品の特長: シェーディングとして、フェイスラインや頬骨の下、鼻筋の横など陰影をつけたい部分に 特徴的な成分: **【コンディショニング成分】**ザクロエキス(ザクロ果実エキス)、ホワイチアシードエキス(サルビアヒスパニカ種子エキス) **【保湿成分】**ティーツリー葉オイル(ティーツリー葉油)、ひまわり種子油(ヒマワリ種子油)、保湿コンプレックス(ヒアルロン酸、加水分解ヒアルロン酸、ヒアルロン酸Na)

## パウダー

商品名

アーティストリー フューチャー グロウ プレスト パウダー

PV:2,890 BV:4,218 会:4,640 標:6,260

内容量: 6g 商品の特長: 美容成分\*配合の固形状のパウダー。気になる肌のくすみ・毛穴・小ジワなどをカバーし、テカリを防ぎます。 \*コンディショニング成分、保湿成分のこと 特徴的な成分: **【コンディショニング成分】**ホワイチアシードエキス(サルビアヒスパニカ種子エキス)、ザクロエキス(ザクロ果実エキス) **【保湿成分】**ヒアルロン酸、セラミドNP

商品名

アーティストリー エバーパーフェクト ルースパウダー

PV:3,130 BV:4,709 会:5,180 標:7,000

商品の特長: 微粒子パウダーで朝つけたての美しさを一日中キープ。植物由来美容成分配合で、スキンケア効果も。

商品名 **グロウ**

内容量: 16g 商品の特長: 肌印象を明るく生き生きと見せたい方、自ら発光したようなツヤ感が欲しい方。 特徴的な成分: **【コンディショニング成分】**ザクロ果実エキス、アセロラチェリーエキス(アセロラ果実エキス) **【保湿成分】**ヒマワリ種子油、ヒアルロン酸Na、トウキンセンカ、メドウフォーム油

商品名 **ライト**

内容量: 16g 商品の特長: ノイズのない均一に整った肌に見せたい方、フィルター加工したようなふんわりとした

仕上がりが好きなた方。 特徴的な成分:【コンディショニング成分】ザクロ果実エキス、アセロラチェリーエキス(アセロラ果実エキス)【保湿成分】ヒマワリ種子油、ヒアルロン酸Na、トウキンセンカ、メドウフォーム油

商品名 **ダーク**

内容量: 16g 商品の特長: 小顔印象や、メリハリのある骨格を引き立てたい方。健康的な小麦色肌の方。(全顔に使用する場合) 特徴的な成分:【コンディショニング成分】ザクロ果実エキス、アセロラチェリーエキス(アセロラ果実エキス)【保湿成分】ヒマワリ種子油、ヒアルロン酸Na、トウキンセンカ、メドウフォーム油

## アイカラー

商品名

アーティストリー アイシャドウ

PV:2,960 BV:4,464 会:4,910 標:6,630

商品の特長: 質感と色を楽しめる4色のパレットでスキンケア成分配合。チップ&ブラシ付き

商品名 **カラー:シックブラウン**

内容量: 8.8g 商品の特長: ベージュブラウンにゴールドの輝きで、奥行きのあるナチュラルな目もと印象へ。特徴的な成分: コンディショニング成分:ホワイトチアシードエキス(サルビアヒスパニカ種子エキス)、スクワラン、加水分解野菜タンパク、ビタミンH(ビオチン)、ビタミンC(アスコルビン酸)、ビタミンE(トコフェロール)、保湿・コンディショニング成分:ヒアルロン酸、セラミド(セラミドNP)

商品名 **カラー:オレンジテラコッタ**

内容量: 8.8g 商品の特長: オレンジブラウンにコーラルの輝きで、いきいきと元気な目もと印象へ。特徴的な成分: コンディショニング成分:ホワイトチアシードエキス(サルビアヒスパニカ種子エキス)、スクワラン、加水分解野菜タンパク、ビタミンH(ビオチン)、ビタミンC(アスコルビン酸)、ビタミンE(トコフェロール)、保湿・コンディショニング成分:ヒアルロン酸、セラミド(セラミドNP)

商品名 **カラー:モーヴベリー**

内容量: 8.8g 商品の特長: パープルローズにクリアピンクの輝きで、華やかでエレガントな目もと印象へ。特徴的な成分: コンディショニング成分:ホワイトチアシードエキス(サルビアヒスパニカ種子エキス)、スクワラン、加水分解野菜タンパク、ビタミンH(ビオチン)、ビタミンC(アスコルビン酸)、ビタミンE(トコフェロール)、保湿・コンディショニング成分:ヒアルロン酸、セラミド(セラミドNP)

商品名 **カラー:スモーキーシルバー**

内容量: 8.8g 商品の特長: クールグレーにクリスタルの輝きで、スタイリッシュでモードな目もと印象へ。特徴的な成分: コンディショニング成分:ホワイトチアシードエキス(サルビアヒスパニカ種子エキス)、スクワラン、加水分解野菜タンパク、ビタミンH(ビオチン)、ビタミンC(アスコルビン酸)、ビタミンE(トコフェロール)、保湿・コンディショニング成分:ヒアルロン酸、セラミド(セラミドNP)

## アイブロー

商品名

アーティストリー 2イン1 ブローペンシル&マスカラ

PV:1,680 BV:2,536 会:2,790 標:3,770

商品の特長: ペンシル&眉マスカラが一本になったアイブローでスキンケア成分配合。ウォータープルーフ、にじみにくい処方。

商品名 **カラー:トープ**

内容量: Pencil 0.18g/Gel 2.5g 商品の特長: やわらかい雰囲気グレイッシュブラウン。髪色が明るめの方へ。特徴的な成分: コンディショニング成分:ザクロエキス(ザクロ果実エキス)、水添ココグリセリル、水添ヒマシ油、水添ナタネ種子油、水添野菜油、ヒマシ油、ビタミンH(ビオチン)、ビタミンC(アスコルビン酸)、ビタミンE(トコフェロール)、フナバラソウエキス、タチアオイ花エキス、カルナウバロウ、保湿成分:セラミド(セラミドNP)、ヒアルロン酸

商品名 **カラー:ダークブラウン**

内容量: Pencil 0.18g/Gel 2.5g 商品の特長: 落ち着いた雰囲気ダークブラウン。髪色が暗めの方へ。特徴的な成分: コンディショニング成分:ザクロエキス(ザクロ果実エキス)、水添ココグリセリル、水添ヒマシ油、水添ナ

タネ種子油、水添野菜油、ヒマシ油、ビタミンH(ビオチン)、ビタミンC(アスコルビン酸)、ビタミンE(トコフェロール)、フナバラソウエキス、タチアオイ花エキス、カルナウバロウ、保湿成分:セラミド(セラミドNP)、ヒアルロン酸

## マスカラ

商品名

アーティストリー ポリューム マスカラ

PV:2,240 BV:3,236 会:3,560 標:4,810

内容量: 7.5g 商品の特長: 水・汗・湿気、こすれや色移りに強く、ポリュームをキープするマスカラ。ダイヤル操作で、ポリューム・セパレート・ロングの仕上がりを自由に調整できます。まつ毛ケア成分を配合し、お湯で簡単に落とせます。特徴的な成分:【コンディショニング成分】ザクロエキス(ザクロ果実エキス)、ホワイトチアシードエキス(サルビアヒスパニカ種子エキス)、カボチャ種子エキス(ペポカボチャ種子エキス)【基剤】カルナバワックス(カルナウバロウ)【メイクアップ効果】セルロースファイバー(セルロース)

商品名

アーティストリー セラム イン マスカラ

PV:2,150 BV:3,236 会:3,560 標:4,810

内容量: 8.5mL 商品の特長: 美容液発想のマスカラ。ウォータープルーフ、スマッジプルーフ処方。特徴的な成分:【コンディショニング成分】ホワイトチアシードエキス(サルビアヒスパニカ種子エキス)、ホホバ種子油、ヒマシ油、アルガニアスピノサ核油、ブドウ種子油、マカデミア種子油、ビタミンE(酢酸トコフェロール)

## アイライナー

商品名

アーティストリー ペンシルアイライナー

PV:1,610 BV:2,445 会:2,690 標:3,630

商品の特長: 線り出しタイプのペンシルアイライナーでスキンケア成分配合。ウォータープルーフ処方。

商品名 カラー:ブラウン

内容量: 0.1g 商品の特長: ナチュラルで優しい印象のブラウン。特徴的な成分: コンディショニング成分:ホワイチアシードエキス(サルビアヒスパニカ種子エキス)、加水分解トウモロコシタンパク、加水分解コムギタンパク、加水分解ダイズタンパク、エンドウペプチド、シアバター(シア脂)、アルガニアスピノサ核油、アボカド油、ヒマワリ種子油、ビタミンE(酢酸トコフェロール)、保湿成分:ヒアルロン酸(ヒアルロン酸Na)

商品名 カラー:ブラック

内容量: 0.1g 商品の特長: クールで目力が強い印象のブラック。特徴的な成分: コンディショニング成分:ホワイチアシードエキス(サルビアヒスパニカ種子エキス)、加水分解トウモロコシタンパク、加水分解コムギタンパク、加水分解ダイズタンパク、エンドウペプチド、シアバター(シア脂)、アルガニアスピノサ核油、アボカド油、ヒマワリ種子油、ビタミンE(酢酸トコフェロール)、保湿成分:ヒアルロン酸(ヒアルロン酸Na)

商品名

アーティストリー リキッドアイライナー ブラック

PV:1,850 BV:2,791 会:3,070 標:4,140

内容量: 0.5mL 商品の特長: 極細から太いラインまで描けるリキッドアイライナー。にじみにくい処方。特徴的な成分: コンディショニング成分:ザクロエキス(ザクロ果実エキス)、加水分解トウモロコシタンパク、加水分解コムギタンパク、加水分解ダイズタンパク、エンドウペプチド、ローマカミツレ花エキス、ビタミンB(パントテノール)、ビタミンH(ビオチン)、保湿成分:ヒアルロン酸(ヒアルロン酸Na)

## リキッドリップ

商品名

アーティストリー グロウ リキッドリップ

PV:1,820 BV:2,745 会:3,020 標:4,080

商品の特長: ツヤ感で立体感のある唇に仕上げます。LEDライト&ミラー付きのリキッドリップで暗闇でも簡単に

メイク直しができます。特徴的な成分:ザクロ果実エキス、フラガリアチロエンシス果実エキス、テンチャエキス、ビオチン、パルミチン酸アスコルビル、パンテノール、トコフェロール、酢酸トコフェロール(いずれもコンディショニング成分)/セラミドNP、ヒアルロン酸(いずれも保湿成分)

商品名 101

内容量: 5g 商品の特長: 明るくフレッシュな印象を与えるピーチコーラル

商品名 102

内容量: 5g 商品の特長: 内側から色づくような温かみのあるヌーディーベージュ

商品名 103

内容量: 5g 商品の特長: みずみずしくシアーに溶け込むカシスレッド

商品名 104

内容量: 5g 商品の特長: シックで上品な印象に仕上げるレッドブラウン

商品名

アーティストリー マットリキッドリップ

PV:1,820 BV:2,745 会:3,020 標:4,080

商品の特長: マットな質感で、スタイリッシュな唇に仕上げます。LEDライト&ミラー付きのリキッドリップで暗間でも簡単にメイク直しができます。特徴的な成分:ザクロ果実エキス、フラガリアチロエンシス果実エキス、テンチャエキス、ビオチン、パルミチン酸アスコルビル、パンテノール、トコフェロール、酢酸トコフェロール(いずれもコンディショニング成分)/セラミドNP、ヒアルロン酸(いずれも保湿成分)

商品名 201

内容量: 5g 商品の特長: ヌーディーで上品な表情を引き立てるピンクベージュ

商品名 203

内容量: 5g 商品の特長: 鮮やかさと絶妙な深みのあるスカーレットレッド

商品名 205

内容量: 5g 商品の特長: スタイリッシュで落ち着いた印象のディープオレンジ

商品名 206

内容量: 5g 商品の特長: 華やかさとキュートさを併せ持った愛されピンク

## リッププランパー

商品名

リッププランパー

PV:1,820 BV:2,745 会:3,020 標:4,080

内容量: 5g 商品の特長: 唇にうるおいを与え、乾燥を防ぎます。LEDライト&ミラー付きのリップ。特徴的な成分:ザクロ果実エキス、フラガリアチロエンシス果実エキス、テンチャエキス、ビオチン、パルミチン酸アスコルビル、パンテノール、トコフェロール、酢酸トコフェロール、メントキシプロパンジオール、ハナスゲ根エキス(いずれもコンディショニング成分)/セラミドNP、ヒアルロン酸(いずれも保湿成分)

## リップスティック クリーム

商品名

アーティストリー クリーム リップスティック

PV:1,950 BV:2,936 会:3,230 標:4,360

商品の特長: 上質なツヤと彩りを与えます。

商品名 色番号101

内容量: 3.8g 商品の特長: クリーンピンク 特徴的な成分: リップ ラヴィング処方(ホワイトチアシードオイル(サ

ルピアヒスパニカ種子油)、高麗人参エキス(オタネニンジン根エキス)、シアバター(シア脂))(いずれも保湿成分)

商品名 **色番号102**

内容量: 3.8g 商品の特長: ローズピンク 特徴的な成分: リップ ラヴィング処方(ホワイトチアシードオイル(サルビアヒスパニカ種子油)、高麗人参エキス(オタネニンジン根エキス)、シアバター(シア脂))(いずれも保湿成分)

商品名 **色番号103**

内容量: 3.8g 商品の特長: ヌーディーローズ 特徴的な成分: リップ ラヴィング処方(ホワイトチアシードオイル(サルビアヒスパニカ種子油)、高麗人参エキス(オタネニンジン根エキス)、シアバター(シア脂))(いずれも保湿成分)

商品名 **色番号104**

内容量: 3.8g 商品の特長: ベリーローズ 特徴的な成分: リップ ラヴィング処方(ホワイトチアシードオイル(サルビアヒスパニカ種子油)、高麗人参エキス(オタネニンジン根エキス)、シアバター(シア脂))(いずれも保湿成分)

商品名 **色番号106**

内容量: 3.8g 商品の特長: センターレッド 特徴的な成分: リップ ラヴィング処方(ホワイトチアシードオイル(サルビアヒスパニカ種子油)、高麗人参エキス(オタネニンジン根エキス)、シアバター(シア脂))(いずれも保湿成分)

商品名 **色番号107**

内容量: 3.8g 商品の特長: デイブレッド 特徴的な成分: リップ ラヴィング処方(ホワイトチアシードオイル(サルビアヒスパニカ種子油)、高麗人参エキス(オタネニンジン根エキス)、シアバター(シア脂))(いずれも保湿成分)

商品名 **色番号108**

内容量: 3.8g 商品の特長: テラコッタブラウン 特徴的な成分: リップ ラヴィング処方(ホワイトチアシードオイル(サルビアヒスパニカ種子油)、高麗人参エキス(オタネニンジン根エキス)、シアバター(シア脂))(いずれも保湿成分)

商品名 **色番号109**

内容量: 3.8g 商品の特長: ニュアンスコーラル 特徴的な成分: リップ ラヴィング処方(ホワイトチアシードオイル(サルビアヒスパニカ種子油)、高麗人参エキス(オタネニンジン根エキス)、シアバター(シア脂))(いずれも保湿成分)

商品名 **色番号110**

内容量: 3.8g 商品の特長: ビタミンオレンジ 特徴的な成分: リップ ラヴィング処方(ホワイトチアシードオイル(サルビアヒスパニカ種子油)、高麗人参エキス(オタネニンジン根エキス)、シアバター(シア脂))(いずれも保湿成分)

商品名 **色番号111**

内容量: 3.8g 商品の特長: ローズブラウン 特徴的な成分: リップ ラヴィング処方(ホワイトチアシードオイル(サルビアヒスパニカ種子油)、高麗人参エキス(オタネニンジン根エキス)、シアバター(シア脂))(いずれも保湿成分)

## リップスティック マット

商品名

アーティストリー マットリップスティック

PV:1,950 BV:2,936 会:3,230 標:4,360

商品の特長: 品の良いシックな彩りを与えます。

商品名 **色番号201**

内容量: 3.8g 商品の特長: モーヴピンク 特徴的な成分: リップ ラヴィング処方(ホワイトチアシードオイル(サルビアヒスパニカ種子油)、高麗人参エキス(オタネニンジン根エキス)、シアバター(シア脂))(いずれも保湿成分)

商品名 **色番号202**

内容量: 3.8g 商品の特長: フェーシャピンク 特徴的な成分: リップ ラヴィング処方(ホワイトチアシードオイル(サルビアヒスパニカ種子油)、高麗人参エキス(オタネニンジン根エキス)、シアバター(シア脂))(いずれも保湿成分)

## 商品名 色番号203

内容量: 3.8g 商品の特長: ブラウンレッド 特徴的な成分: リップ ラヴィング処方 (ホワイトチアシードオイル (サルビアヒスパニカ種子油)、高麗人参エキス (オタネニンジン根エキス)、シアバター (シア脂))(いずれも保湿成分)

## 商品名 色番号204

内容量: 3.8g 商品の特長: ピュアレッド 特徴的な成分: リップ ラヴィング処方 (ホワイトチアシードオイル (サルビアヒスパニカ種子油)、高麗人参エキス (オタネニンジン根エキス)、シアバター (シア脂))(いずれも保湿成分)

## 商品名 色番号205

内容量: 3.8g 商品の特長: エキゾチックレッド 特徴的な成分: リップ ラヴィング処方 (ホワイトチアシードオイル (サルビアヒスパニカ種子油)、高麗人参エキス (オタネニンジン根エキス)、シアバター (シア脂))(いずれも保湿成分)

## 商品名 色番号207

内容量: 3.8g 商品の特長: オレンジブラウン 特徴的な成分: リップ ラヴィング処方 (ホワイトチアシードオイル (サルビアヒスパニカ種子油)、高麗人参エキス (オタネニンジン根エキス)、シアバター (シア脂))(いずれも保湿成分)

## 商品名 色番号208

内容量: 3.8g 商品の特長: ベージュピンク 特徴的な成分: リップ ラヴィング処方 (ホワイトチアシードオイル (サルビアヒスパニカ種子油)、高麗人参エキス (オタネニンジン根エキス)、シアバター (シア脂))(いずれも保湿成分)

## 商品名 色番号209

内容量: 3.8g 商品の特長: ヌーディーベージュ 特徴的な成分: リップ ラヴィング処方 (ホワイトチアシードオイル (サルビアヒスパニカ種子油)、高麗人参エキス (オタネニンジン根エキス)、シアバター (シア脂))(いずれも保湿成分)

## リップバーム

商品名

アーティストリー シアー リップバーム カラー: クリア

PV: 1,750 BV: 2,627 会: 2,890 標: 3,900

内容量: 3.0g 商品の特長: 唇をしっとりなめらかにする下地クリーム。後に使うリップスティックのつけ心地をスムーズにし、美しく仕上がります。特徴的な成分: リップ ラヴィング処方 (ホワイトチアシードオイル (サルビアヒスパニカ種子油)、高麗人参エキス (オタネニンジン根エキス)、シアバター (シア脂))(いずれも保湿成分)

## チークカラー

商品名

アーティストリー クリーム&パウダー チーク

PV: 2,090 BV: 3,145 会: 3,460 標: 4,670

商品の特長: クリームとパウダーの異なる質感が一つのパレットになり、思い通りの仕上がりを演出します。特徴的な成分: ザクロ果実エキス、酢酸トコフェロール、パンテノール (いずれもコンディショニング成分) / セラミド NP (保湿成分)

商品名 オレンジ

内容量: クリーム 5g、パウダー 4g 商品の特長: 健康的でフレッシュな印象のヘルシーオレンジ

商品名 コーラル

内容量: クリーム 5g、パウダー 4g 商品の特長: 湧き上がる血色感を演出するコーラルピンク

商品名 ピンク

内容量: クリーム 5g、パウダー 4g 商品の特長: 鮮やかで華やかな印象のベタルピンク

商品名 ヌード

内容量: クリーム 5g、パウダー 4g 商品の特長: 洗練された表情と立体感をつくり出すヌードブラウン

## メイクアップツール

商品名

フェースパウダーブラシ

PV:760 BV:1,064 会:2,340 標:3,160

商品の特長: 肌あたりがやわらかい高級山羊毛を採用。毛質: 高級山羊

商品名

チークブラシ

PV:570 BV:791 会:1,740 標:2,350

商品の特長: 肌あたりがやわらかい高級山羊毛を採用。毛質: 高級山羊

商品名

コンシーラーブラシ

PV:450 BV:623 会:1,370 標:1,850

商品の特長: コンシーラー専用ブラシ。

商品名

アイカラーブラシ(大)

PV:530 BV:737 会:1,620 標:2,190

商品の特長: やわらかい肌あたりと適度なコシにこだわり、高級山羊毛と、ブルーリス毛をミックス。毛質: ブルーリス、高級山羊

商品名

アイカラーブラシ(小)

PV:450 BV:623 会:1,370 標:1,850

商品の特長: 微妙な演出が楽しめる小さめサイズのブラシ。毛質: イタチ

商品名

W アイカラーチップ

PV:210 BV:300 会:660 標:890

商品の特長: 2種類のチップ。

商品名

リップブラシ

PV:450 BV:623 会:1,370 標:1,850

商品の特長: 簡単にムラなく塗れるよう、考慮された横幅と毛量。毛質: 人工毛

商品名

アングルブラシ

PV:340 BV:482 会:1,060 標:1,430

商品の特長: 安定したラインが描きやすいよう、毛の長さや横幅を追求。毛質: ヤギ、人工毛

商品名

ブラシ用ポーチ

PV:870 BV:1,218 会:2,680 標:3,620

商品の特長: メイクブラシー式がすっきり収まります。

商品名

フェースパウダーパフ(大)

PV:160 BV:232 会:510 標:690

商品の特長: 細く長いパイルを使用しているので、しなやかでソフトな感触です。持ちやすく使い心地がよい、適度な厚さです。

商品名

### パウダーファンデーション用スポンジ

PV:130 BV:187 会:410 標:550

内容量: 3枚入 商品の特長: 2つの仕上がりを可能にするスポンジ面と植毛面の両面タイプ。

商品名

### プロフェッショナル スポンジ

PV:230 BV:318 会:700 標:950

内容量: 2個入、ポーチ付き 商品の特長: 手にしっとりなじむ大きさ、厚さ。

商品名

### アイシャドウ チップ&ブラシ

PV:300 BV:414 会:910 標:1,230

内容量: 2本入 商品の特長: アーティストリー アイシャドウ交換用のチップ&ブラシ。

商品名

### クレンジング シート

PV:560 BV:782 会:1,720 標:2,320

内容量: 60枚入 商品の特長: 水なしで簡単メイクオフ。シートタイプのメイク落とし。特徴的な成分: 保湿成分: プロコラーゲンエキス、ダイコン種子エキス、セイヨウアカマツ花芽エキス、オオムギエキス、キャベツ葉エキス、カブ葉エキス

商品名

### フェイシャルコットン

PV:330 BV:459 会:1,010 標:1,360

内容量: 120枚×3袋 商品の特長: 毛羽立ちやよれを抑えて肌触りもソフト。お手入れに使いやすい大判サイズ。

## アーティストリー メン

商品名

### ジェントル フェイス ウォッシュ

PV:1,850 BV:2,791 会:3,070 標:4,140

内容量: 115g 商品の特長: きめの細かい泡と、植物由来の溶けるスクラブが肌を清浄にする洗顔料。特徴的な成分: 【アーティストリー メン独自の複合成分: ダーマシンクコンプレックス】保湿成分: グリセリン、グルコサミンHCl、アルゲエキス、酵母エキス、ヒアルロン酸Na、セラミド3、レシチン、シトステロール/コンディショニング成分: アボカド脂肪酸ブチル、ハマメリス樹皮、小枝エキス [My月便](#)

商品名

### balancing ハイドレーター

PV:2,590 BV:3,900 会:4,290 標:5,790

内容量: 150mL 商品の特長: たっぷりとうるおいを補給する化粧水。さっぱりとした使い心地。特徴的な成分: 【アーティストリー メン独自の複合成分: ダーマシンクコンプレックス】保湿成分: グリセリン、グルコサミンHCl、アルゲエキス、酵母エキス、ヒアルロン酸Na、セラミド3、レシチン、シトステロール/コンディショニング成分: アボカド脂肪酸ブチル、ハマメリス樹皮、小枝エキス [My月便](#)

商品名

### エンバイピング エマルジョン

PV:2,820 BV:4,227 会:4,650 標:6,280

内容量: 150mL 商品の特長: さらっと肌になじみ、ベタつきは残さない。しっとりなめらかに肌を整える乳液。特徴的な成分: 【アーティストリー メン独自の複合成分: ダーマシンクコンプレックス】保湿成分: グリセリン、グルコサミンHCl、アルゲエキス、酵母エキス、ヒアルロン酸Na、セラミド3、レシチン、シトステロール/コンディショニング成分: アボカド脂肪酸ブチル、ハマメリス樹皮、小枝エキス [My月便](#)

商品名

## セラム コンセントレート

PV:3,340 BV:4,636 会:5,100 標:6,890

内容量: 30g 商品の特長: 肌にハリとツヤを与える美容液。重くない快適な使い心地。特徴的な成分:【アーティストリーメン独自の複合成分:ダーマシंकコンプレックス】保湿成分:グリセリン、グルコサミンHCl、アルゲエキス、酵母エキス、ヒアルロン酸Na、セラミド3、レシチン、シトステロール/コンディショニング成分:アボカド油脂脂肪酸ブチル、ハマメリス樹皮、小枝エキス [\[My月便\]](#)

商品名

## アーティストリーメン フォーミング シェーブ ジェル

PV:1,690 BV:2,564 会:2,820 標:3,810

内容量: 200g 商品の特長: ジェルが肌に密着し、髭を根元から柔らかくします。ジェルを肌にすり込むと濃密な泡になり、剃り残しも少なく、洗い上がりの肌を整えます。特徴的な成分: カモミールエキス、アロエベラ液汁、ビタミンE誘導体、カンゾウ根エキス [\[My月便\]](#)

## 【バス&ボディ】

### シャンプー/コンディショナー

商品名

#### スムース モイスチャー シャンプー 280mL

PV:1,080 BV:1,500 会:1,650 標:2,230

内容量: 280mL 商品の特長: パサついて広がる、まとまらない髪に適したドライヘア用シャンプーです。特徴的な成分: 毛髪補修成分:プロテイン<sup>+</sup>コンプレックス(加水分解キノア種子、加水分解バオバブ種子エキス、アルガニアスピノサ核油、セラミドNP、クレアチンから成るコンプレックス)、コンディショニング成分(アーモンド油) [\[My月便\]](#)

商品名

#### スムース モイスチャー シャンプー 750mL

PV:2,270 BV:3,164 会:3,480 標:4,700

内容量: 750mL 商品の特長: パサついて広がる、まとまらない髪に適したドライヘア用シャンプーです。特徴的な成分: 毛髪補修成分:プロテイン<sup>+</sup>コンプレックス(加水分解キノア種子、加水分解バオバブ種子エキス、アルガニアスピノサ核油、セラミドNP、クレアチンから成るコンプレックス)、コンディショニング成分(アーモンド油) [\[My月便\]](#)

商品名

#### スムース モイスチャー ヘアコンディショナー 280mL

PV:1,080 BV:1,500 会:1,650 標:2,230

内容量: 280mL 商品の特長: パサついて広がる、まとまらない髪に適したドライヘア用ヘアコンディショナーです。特徴的な成分: 毛髪補修成分:プロテイン<sup>+</sup>コンプレックス(加水分解キノア種子、加水分解バオバブ種子エキス、アルガニアスピノサ核油、セラミドNP、クレアチンから成るコンプレックス)、コンディショニング成分(アーモンド油) [\[My月便\]](#)

商品名

#### スムース モイスチャー ヘアコンディショナー 750mL

PV:2,270 BV:3,164 会:3,480 標:4,700

内容量: 750mL 商品の特長: パサついて広がる、まとまらない髪に適したドライヘア用ヘアコンディショナーです。特徴的な成分: 毛髪補修成分:プロテイン<sup>+</sup>コンプレックス(加水分解キノア種子、加水分解バオバブ種子エキス、アルガニアスピノサ核油、セラミドNP、クレアチンから成るコンプレックス)、コンディショニング成分(アーモンド油) [\[My月便\]](#)

商品名

### リペア シャンプー 280mL

PV:1,080 BV:1,500 会:1,650 標:2,230

内容量: 280mL 商品の特長: 枝毛や切れ毛で傷んだ髪に適したダメージヘア・カラーリングヘア用シャンプーです。特徴的な成分: 毛髪補修成分: プロテイン<sup>+</sup> コンプレックス(キノア種子エキス、加水分解バオバブ種子エキス、アルガニアスピノサ核油、セラミドNP、クレアチンから成るコンプレックス)、毛髪補修成分(ザクロステロールズ) [\[My月便\]](#)

商品名

### リペア シャンプー 750mL

PV:2,270 BV:3,164 会:3,480 標:4,700

内容量: 750mL 商品の特長: 枝毛や切れ毛で傷んだ髪に適したダメージヘア・カラーリングヘア用シャンプーです。特徴的な成分: 毛髪補修成分: プロテイン<sup>+</sup> コンプレックス(キノア種子エキス、加水分解バオバブ種子エキス、アルガニアスピノサ核油、セラミドNP、クレアチンから成るコンプレックス)、毛髪補修成分(ザクロステロールズ) [\[My月便\]](#)

商品名

### リペア ヘアコンディショナー 280mL

PV:1,080 BV:1,500 会:1,650 標:2,230

内容量: 280mL 商品の特長: 枝毛や切れ毛で傷んだ髪に適したダメージヘア・カラーリングヘア用ヘアコンディショナーです。特徴的な成分: 毛髪補修成分: プロテイン<sup>+</sup> コンプレックス(加水分解キノア種子、加水分解バオバブ種子エキス、アルガニアスピノサ核油、セラミドNP、クレアチンから成るコンプレックス)、毛髪補修成分(ザクロステロールズ) [\[My月便\]](#)

商品名

### リペア ヘアコンディショナー 750mL

PV:2,270 BV:3,164 会:3,480 標:4,700

内容量: 750mL 商品の特長: 枝毛や切れ毛で傷んだ髪に適したダメージヘア・カラーリングヘア用ヘアコンディショナーです。特徴的な成分: 毛髪補修成分: プロテイン<sup>+</sup> コンプレックス(加水分解キノア種子、加水分解バオバブ種子エキス、アルガニアスピノサ核油、セラミドNP、クレアチンから成るコンプレックス)、毛髪補修成分(ザクロステロールズ) [\[My月便\]](#)

商品名

### ヘアコンディショナー IN シャンプー 280mL

PV:1,080 BV:1,500 会:1,650 標:2,230

内容量: 280mL 商品の特長: 簡単ケアのこの1本で、地肌をうるおし、なめらかな髪に仕上げます。特徴的な成分: 毛髪補修成分: プロテイン<sup>+</sup> コンプレックス(キノア種子エキス、加水分解バオバブ種子エキス、アルガニアスピノサ核油、セラミドNP、クレアチンから成るコンプレックス)、コンディショニング成分(ペポカボチャ種子油) [\[My月便\]](#)

商品名

### サテニーク エクストラ シャンプー (地肌ケア) 280mL

PV:1,120 BV:1,564 会:1,720 標:2,320

内容量: 280mL 商品の特長: 地肌を整え、ハリ・コシのある髪へ導くシャンプー。特徴的な成分: 毛髪補修成分: プロテイン<sup>+</sup> コンプレックス(キノア種子エキス、加水分解バオバブ種子エキス、アルガニアスピノサ核油、セラミドNP、クレアチンから成るコンプレックス)、コンディショニング成分(エゾウコギ根エキス) [\[My月便\]](#)

商品名

### サテニーク エクストラ シャンプー (地肌ケア) 750mL

PV:2,370 BV:3,300 会:3,630 標:4,910

内容量: 750mL 商品の特長: 地肌を整え、髪にハリ・コシを与えるシャンプー。特徴的な成分: 毛髪補修成分: プロテイン<sup>+</sup> コンプレックス(キノア種子エキス、加水分解バオバブ種子エキス、アルガニアスピノサ核油、セラミドNP、クレアチンから成るコンプレックス)、コンディショニング成分(エゾウコギ根エキス) [\[My月便\]](#)

商品名

**サテニーク エクストラ ヘアコンディショナー (地肌ケア) 280mL**

PV:1,120 BV:1,564 会:1,720 標:2,320

内容量: 280mL 商品の特長: 地肌を整え、髪ハリ・コシを与えるヘアコンディショナー。特徴的な成分: 毛髪補修成分: プロテイン<sup>+</sup>コンプレックス(キノア種子エキス、加水分解バオバブ種子エキス、アルガニアスピノサ核油、セラミドNP、クレアチンから成るコンプレックス)、コンディショニング成分(エゾウコギ根エキス) [\[My月便\]](#)

商品名

**サテニーク エクストラ ヘアコンディショナー (地肌ケア) 750mL**

PV:2,370 BV:3,300 会:3,630 標:4,910

内容量: 750mL 商品の特長: 地肌を整え、ハリ・コシのある髪へ導くヘアコンディショナー。特徴的な成分: 毛髪補修成分: プロテイン<sup>+</sup>コンプレックス(キノア種子エキス、加水分解バオバブ種子エキス、アルガニアスピノサ核油、セラミドNP、クレアチンから成るコンプレックス)、コンディショニング成分(エゾウコギ根エキス) [\[My月便\]](#)

商品名

**サテニーク フィールクリーン シャンプー (地肌ケア) 280mL**

PV:1,120 BV:1,564 会:1,720 標:2,320

内容量: 280mL 商品の特長: 頭皮を清潔にし、健やかな髪へと導くりフレッシュシャンプー。特徴的な成分: 毛髪補修成分: プロテイン<sup>+</sup>コンプレックス(キノア種子エキス、加水分解バオバブ種子エキス、アルガニアスピノサ核油、セラミドNP、クレアチンから成るコンプレックス)、コンディショニング成分(ローズマリー葉エキス) [\[My月便\]](#)

商品名

**サテニーク フィールクリーン シャンプー (地肌ケア) 750mL**

PV:2,370 BV:3,300 会:3,630 標:4,910

内容量: 750mL 商品の特長: 頭皮を清潔にし、健やかな髪へと導くりフレッシュシャンプー。特徴的な成分: 毛髪補修成分: プロテイン<sup>+</sup>コンプレックス(キノア種子エキス、加水分解バオバブ種子エキス、アルガニアスピノサ核油、セラミドNP、クレアチンから成るコンプレックス)、コンディショニング成分(ローズマリー葉エキス) [\[My月便\]](#)

商品名

**サテニーク フィールクリーン ヘアコンディショナー (地肌ケア) 280mL**

PV:1,120 BV:1,564 会:1,720 標:2,320

内容量: 280mL 商品の特長: 頭皮を清潔にし、健やかな髪へと導くりフレッシュヘアコンディショナー。特徴的な成分: 毛髪補修成分: プロテイン<sup>+</sup>コンプレックス(キノア種子エキス、加水分解バオバブ種子エキス、アルガニアスピノサ核油、セラミドNP、クレアチンから成るコンプレックス)、コンディショニング成分(ローズマリー葉エキス) [\[My月便\]](#)

商品名

**サテニーク 薬用 スカルプ シャンプー 280mL**

PV:1,120 BV:1,564 会:1,720 標:2,320

内容量: 280mL 商品の特長: フケ、かゆみを防ぎ、健やかな頭皮と髪へと導くフケ・かゆみ用シャンプー。医薬部外品 特徴的な成分: 有効成分: サリチル酸、コンディショニング成分(茶エキス-1) [\[My月便\]](#)

商品名

**サテニーク 薬用 スカルプ シャンプー 750mL**

PV:2,370 BV:3,300 会:3,630 標:4,910

内容量: 750mL 商品の特長: フケ、かゆみを防ぎ、健やかな頭皮と髪へと導くフケ・かゆみ用シャンプー。医薬部外品 特徴的な成分: 有効成分: サリチル酸、コンディショニング成分(茶エキス-1) [\[My月便\]](#)

商品名

**サテニーク フリップトップキャップ**

PV:- BV:- 会:110 標:150

商品の特長: サテニーク コンディショナー 750mL 専用のお取替えキャップ。仕様: 高さ29.4mm×幅55mm

## スペシャルケア(インバス)

商品名

サテニーク ヘアマスク

PV:1,660 BV:2,318 会:2,550 標:3,440

内容量: 250mL 商品の特長: 髪ダメージを内側から補修し、指通りなめらかでしなやかな髪へと導くヘアマスク。特徴的な成分: 毛髪補修成分: プロテイン<sup>+</sup>コンプレックス(加水分解キノア種子、加水分解バオバブ種子エキス、アルガニアスピノサ核油、セラミドNP、クレアチンから成るコンプレックス)、毛髪補修成分(ザクロステロールズ) [\[My月便\]](#)

## デイリーケア(アウトバス)

商品名

ヘアトリートメント

PV:1,580 BV:2,200 会:2,420 標:3,270

内容量: 100mL 商品の特長: 傷んだ毛先や枝毛を集中補修します。特徴的な成分: 毛髪補修成分: プロテイン<sup>+</sup>コンプレックス(加水分解キノア種子、加水分解バオバブ種子エキス、アルガニアスピノサ核油、セラミドNP、クレアチンから成るコンプレックス)、毛髪補修成分(ザクロステロールズ) [\[My月便\]](#)

商品名

ヘアオイルセラム

PV:1,910 BV:2,664 会:2,930 標:3,960

内容量: 100mL 商品の特長: 髪ダメージを補修し、まとまりやすい髪へと導きます。毎日のお手入れやスタイリング剤として使用できます。特徴的な成分: 毛髪補修成分: プロテイン<sup>+</sup>コンプレックス(キノア種子油、バオバブ種子油、アルガニアスピノサ核油、アンズ核油、ヤシ油、ヒマワリ種子油、マカデミア種子油、アボカド油、ホホバ種子油から成るコンプレックス)、コンディショニング成分(月見草油) [\[My月便\]](#)

商品名

サテニーク デュアル ディフェンス ミスト

PV:790 BV:1,109 会:1,220 標:1,650

内容量: 100mL 商品の特長: ドライヤーの熱、紫外線、パーマ、カラーリングなど、髪ダメージや乾燥を引き起こす要因から髪を守り、すこやかに保つトリートメント。ふんわり香るブーケのようなやさしい香り。特徴的な成分: 毛髪補修成分: ザクロエキス、アルガンオイル

## 育毛剤

商品名 サイトマックス<発毛促進剤>

販売名 薬用育毛剤AC

PV:3,860 BV:5,391 会:5,930 標:8,010

内容量: 60mL 商品の特長: 毛母細胞を活性化して発毛促進します。同時に育毛環境を整え、根元から太く、健康な髪を育てる育毛剤。医薬部外品 特徴的な成分: 有効成分: CTP(6-ベンジルアミノプリン)、サリチル酸、グリチルリチン酸ジカリウム、酢酸トコフェロール [\[My月便\]](#)

## ヘアカラー

商品名 ラスタートーン エナージュヴ 30B

販売名 ラスタートーン エナージュヴ 30B 1剤 ラスタートーン エナージュヴ 2剤

PV:1,960 BV:2,745 会:3,020 標:4,080

内容量: 90g(1剤:クリームカラーベース)90mL(2剤:ディベロップパー)フローラルフルーティーの香り 商品の特長: ヘアカラー。セミロング全体染め約2回分の量です。医薬部外品 ラスタートーン エナージュヴ 30B 1剤(90g)、ラスタートーン エナージュヴ 2剤(90ml)、ケープ、手袋、使用説明書 特徴的な成分: 毛髪補修成分: エナージュヴ(リビッド、18-MEA(脂肪酸)、クレアチニン)から成るコンプレックス [\[My月便\]](#)

商品名 ラスタートーン エナジューヴ 4

販売名 ラスタートーン エナジューヴ 4 1剤 ラスタートーン エナジューヴ 2剤

PV:1,960 BV:2,745 会:3,020 標:4,080

内容量: 90g(1剤:クリームカラーベース)90mL(2剤:ディベロップャー)フローラルフルーティーの香り 商品の特長:ヘアカラー。セミロング全体染め約2回分の量です。 医薬部外品 ラスタートーン エナジューヴ 4 1剤 (90g)、ラスタートーン エナジューヴ 2剤 (90ml)、ケープ、手袋、使用説明書 特徴的な成分:毛髪補修成分:エナジューヴ(リピッド、18-MEA(脂肪酸)、クレアチニン)から成るコンプレックス [\[My月便\]](#)

商品名 ラスタートーン エナジューヴ 5

販売名 ラスタートーン エナジューヴ 5 1剤 ラスタートーン エナジューヴ 2剤

PV:1,960 BV:2,745 会:3,020 標:4,080

内容量: 90g(1剤:クリームカラーベース)90mL(2剤:ディベロップャー)フローラルフルーティーの香り 商品の特長:ヘアカラー。セミロング全体染め約2回分の量です。 医薬部外品 ラスタートーン エナジューヴ 5 1剤 (90g)、ラスタートーン エナジューヴ 2剤 (90ml)、ケープ、手袋、使用説明書 特徴的な成分:毛髪補修成分:エナジューヴ(リピッド、18-MEA(脂肪酸)、クレアチニン)から成るコンプレックス [\[My月便\]](#)

商品名

ラスタートーン エナジューヴ アプリケーター

PV:130 BV:182 会:400 標:540

商品の特長: コームの先端から溶液が出るタイプの専用アプリケーター。 セット内容: コーム付きアプリケーター、押し棒

## ヘアドライヤー

商品名

サテニーク スカルプ&ヘア ドライヤー [\[30\]](#)

PV:29,080 BV:40,273 会:44,300 標:59,810

商品の特長: 髪を乾かしながら、イオンを含む風とLEDの光を髪と頭皮\*に届け、また、プラスとマイナスのイオンが静電気を抑制し、まとまりやすい髪にするドライヤー。\*角質層まで 仕様: 電源AC100V・50/60Hz(日本国内専用)、消費電力1200W(風量・風温最大時)、コードの長さ:約2.2m

商品名

スカルプ用かさ [\[30\]](#)

PV:650 BV:900 会:1,980 標:2,670

商品の特長: サテニーク スカルプ&ヘア ドライヤーの専用アタッチメント。頭皮に気持ち良い刺激を与えながら、専用のサテニークスカルプモードでお手入れができるかさ。 セット内容: スカルプ用かさ本体1台、取扱説明書

商品名

バランスイオン ヘアドライヤー 専用フィルター

PV:3,520 BV:4,891 会:5,380 標:7,260

内容量: 1組2枚入り×2組 商品の特長: サテニーク バランスイオン ヘアドライヤーの交換用フィルターです。花粉やダニなどを吸着する抗アレルギー性能と消臭・抗菌効果をもつ不織布を使用しています。

## モイスチャーヴェール

商品名

g&h モイスチャーヴェール ボディウォッシュ 1L

PV:1,810 BV:2,527 会:2,780 標:3,750

内容量: 1L 商品の特長: なめらかな泡立ちで、しっとり洗い上げるボディウォッシュ。もぎたての果実を思わせる香り。 特徴的な成分:【コンディショニング成分】シアードオイル(サルビアヒスパニカ種子油)、バンブーコンプレックスウォーター(ダイサンチク葉エキス、グリセリン)、オリーブオイル由来セラミド(オリーブ果実油、セラミドNP) [\[My月便\]](#)

商品名

### g&h モイスチャーヴェール ボディウォッシュ 400mL

PV:960 BV:1,345 会:1,480 標:2,000

内容量: 400mL 商品の特長: なめらかな泡立ちで、しっとり洗い上げるボディウォッシュ。もぎたての果実を思わせる香り。 特徴的な成分: 【コンディショニング成分】チアシードオイル(サルビアヒスパニカ種子油)、バンブーコンプレックスウォーター(ダイサンチク葉エキス、グリセリン)、オリーブオイル由来セラミド(オリーブ果実油、セラミドNP) [\[My月便\]](#)

商品名

### g&h モイスチャーヴェール ボディウォッシュ 50mL×3

PV:- BV:- 会:1,110 標:1,530

内容量: 50mL×3本 商品の特長: しっとり洗い上げるボディウォッシュのミニサイズ3本セット。 特徴的な成分: 【コンディショニング成分】チアシードオイル(サルビアヒスパニカ種子油)、バンブーコンプレックスウォーター(ダイサンチク葉エキス、グリセリン)、オリーブオイル由来セラミド(オリーブ果実油、セラミドNP)

商品名

### g&h モイスチャーヴェール ボディミルク 400mL

PV:1,160 BV:1,618 会:1,780 標:2,400

内容量: 400mL 商品の特長: なめらかなテクスチャーで、しっとりとうるおいを与える全身用乳液。もぎたての果実を思わせる香り。 特徴的な成分: 【コンディショニング成分】チアシードオイル(サルビアヒスパニカ種子油)、バンブーコンプレックスウォーター(ダイサンチク葉エキス、グリセリン)、オリーブオイル由来セラミド(オリーブ果実油、セラミドNP) [\[My月便\]](#)

商品名

### g&h モイスチャーヴェール ハンドクリーム

PV:990 BV:1,382 会:1,520 標:2,050

内容量: 75g 商品の特長: 乾燥の気になる手肌へ素早くなじみ、うるおいを与えるハンドクリーム。もぎたての果実を思わせる香り。 特徴的な成分: 【コンディショニング成分】チアシードオイル(サルビアヒスパニカ種子油)、バンブーコンプレックスウォーター(ダイサンチク葉エキス、グリセリン)、オリーブオイル由来セラミド(オリーブ果実油、セラミドNP)

商品名

### g&h モイスチャーヴェール リップバーム

PV:780 BV:1,091 会:1,200 標:1,620

内容量: 4g 商品の特長: 乾燥の気になる唇にうるおいを与えるリップバーム。無香料。 特徴的な成分: 【コンディショニング成分】チアシードオイル(サルビアヒスパニカ種子油)、オリーブオイル由来セラミド(オリーブ果実油、セラミドNP)

## フレッシュライトヴェール

商品名

### g&h フレッシュライトヴェール ボディウォッシュ 1L

PV:1,810 BV:2,527 会:2,780 標:3,750

内容量: 1L 商品の特長: みずみずしく軽やかなテクスチャーで肌を優しくなめらかに洗い上げるボディウォッシュ。シトラスのしずく奏でる香り。 特徴的な成分: 【コンディショニング成分】グリーンアセロラ(アセロラ果実エキス)、バンブーコンプレックスウォーター(ダイサンチク葉エキス、グリセリン)、オリーブオイル由来セラミド(オリーブ果実油、セラミドNP) [\[My月便\]](#)

商品名

### g&h フレッシュライトヴェール ボディウォッシュ 400mL

PV:960 BV:1,345 会:1,480 標:2,000

内容量: 400mL 商品の特長: みずみずしく軽やかなテクスチャーで肌を優しくなめらかに洗い上げるボディウォッシュ。シトラスのしずく奏でる香り。 特徴的な成分: 【コンディショニング成分】グリーンアセロラ(アセロラ果実エキス)、バンブーコンプレックスウォーター(ダイサンチク葉エキス、グリセリン)、オリーブオイル由来セラミド(オリー

ブ果実油、セラミドNP) My月便

商品名

**g&h フレッシュライトヴェール ボディウォッシュ 50mL×3**

PV: - BV: - 会: 1,110 標: 1,530

内容量: 50mL×3本 商品の特長: 軽やかなテクスチャーで肌を優しくなめらかに洗い上げるボディウォッシュのミニサイズ3本セット。特徴的な成分: 【コンディショニング成分】グリーンアセロラ(アセロラ果実エキス)、バンブーコンプレックスウォーター(ダイサンチク葉エキス、グリセリン)、オリーブオイル由来セラミド(オリーブ果実油、セラミドNP) My月便

商品名

**g&h フレッシュライトヴェール ボディローション 400mL**

PV: 1,160 BV: 1,618 会: 1,780 標: 2,400

内容量: 400mL 商品の特長: さっぱりとなめらかな肌に。みずみずしく軽やかなテクスチャーの全身用乳液。シトラスのしずく奏での香り。特徴的な成分: 【コンディショニング成分】グリーンアセロラ(アセロラ果実エキス)、バンブーコンプレックスウォーター(ダイサンチク葉エキス、グリセリン)、オリーブオイル由来セラミド(オリーブ果実油、セラミドNP) My月便

## ベビー

商品名

**g&h ベビー 全身泡ソープ**

PV: 1,230 BV: 1,709 会: 1,880 標: 2,540

内容量: 400mL 商品の特長: きめ細かな泡でしっとりとした洗い心地。全身に使えるフォームタイプのベビー用泡ソープ。無香料。特徴的な成分: 【コンディショニング成分】カモミールオイル(カミツレ花油)、カレンデュラコンプレックスウォーター(トウキンセンカ花エキス、グリセリン)、オリーブオイル由来セラミド(オリーブ果実油、セラミドNP) My月便

商品名

**g&h ベビー ミルキーローション**

PV: 1,230 BV: 1,709 会: 1,880 標: 2,540

内容量: 400mL 商品の特長: 肌にうるおいを与え健やかに保つベビー用の全身用乳液。すつと伸びて、ベタつきにくいミルクタイプ。無香料。特徴的な成分: 【コンディショニング成分】カモミールオイル(カミツレ花油)、カレンデュラコンプレックスウォーター(トウキンセンカ花エキス、グリセリン)、オリーブオイル由来セラミド(オリーブ果実油、セラミドNP) My月便

## プロテクト

商品名

**g&h プロテクト バースープ**

PV: 1,370 BV: 1,909 会: 2,100 標: 2,840

内容量: 150g×6個 商品の特長: うるおいを残しながら、汚れを落とす化粧石けん。臭気中和テクノロジー採用。芽吹く緑とハーブの香り。特徴的な成分: 【コンディショニング成分】緑茶エキス(チャ葉エキス)、ローズマリーエキス(ローズマリー葉エキス)

商品名

**g&h プロテクト ハンドジェルソープ**

PV: 700 BV: 973 会: 1,070 標: 1,440

内容量: 250mL 商品の特長: うるおいを守りながら、汚れやにおいの元をすっきり落とすジェル状ハンドソープ。芽吹く緑とハーブの香り。特徴的な成分: 【コンディショニング成分】緑茶エキス(チャ葉エキス)、シカコンプレックスウォーター(ツボクサエキス)、ローズマリーエキス(ローズマリー葉エキス)

商品名

## g&h プロテクト デイクリーム UV

PV:1,990 BV:2,773 会:3,050 標:4,120

内容量: 100mL 商品の特長: 肌を整えながら、紫外線をガードする日中用クリーム。SPF50+/PA++++ 特徴的な成分: 【コンディショニング成分】緑茶エキス(チャ葉エキス)、シカコンプレックスウォーター(ツボクサエキス)、ローズマリーエキス(ローズマリー葉エキス)

## むし歯予防

商品名 スプリーデント 薬用フッ素配合ハミガキ

販売名 スプリーデント 薬用a

PV:330 BV:500 会:550 標:740

内容量: 200g 商品の特長: 歯の汚れや黄ばみを除去しながら、薬用成分フッ素(フッ化物)配合で、むし歯の発生や進行を抑えます。 医薬部外品

商品名 スプリーデント 薬用フッ素配合ハミガキ ハンディサイズ 6本入り

販売名 スプリーデント 薬用a

PV:720 BV:1,146 会:1,260 標:1,740

内容量: 1パック(50g×6本) 商品の特長: 歯の汚れや黄ばみを除去しながら、薬用成分フッ素(フッ化物)配合で、むし歯の発生や進行を抑えます。 医薬部外品

## 歯垢除去

商品名

### スプリーデント ハブラシ ソフト

PV:800 BV:1,209 会:1,330 標:1,800

内容量: 1パック4本(グリーン、ブルー、グレー、ミント) 商品の特長: 凸凹のデザインとスリムなヘッドで奥まできれいに磨けます。ヘッド裏面が舌クリーナーになっているので舌まできれいに。ブラシ毛の硬さはやわらかめ。仕様: ナイロン(毛の材質)、ポリプロピレン(柄の材質/白色部)

商品名

### スプリーデント ハブラシ ミディアム

PV:800 BV:1,209 会:1,330 標:1,800

内容量: 1パック4本(グリーン、ブルー、グレー、ミント) 商品の特長: 凸凹のデザインとスリムなヘッドで奥まできれいに磨けます。ヘッド裏面が舌クリーナーになっているので舌まできれいに。ブラシ毛の硬さは普通。仕様: ナイロン(毛の材質)、ポリプロピレン(柄の材質/白色部)

## 歯肉炎予防

商品名 スプリーデント 薬用デンタルリンス 200

販売名 アムウェイ水はみがき

PV:1,100 BV:1,645 会:1,810 標:2,440

内容量: 60mL 商品の特長: 水で希釈し、口に含んでブラッシングする液体タイプのハミガキ。ブラッシング時に使用することで、歯肉炎の予防、むし歯の発生や進行を予防します。 医薬部外品

## 歯間ケア

商品名

### スプリーデント デンタルフロス

PV:500 BV:764 会:840 標:1,130

内容量: 50m (約125回分)×2個 商品の特長: ブラッシングでは落としにくい歯間の汚れを取り除きます。仕

## 口臭予防

商品名

スプリーデント スウィートショット

PV:490 BV:736 会:810 標:1,090

内容量: 14mL 商品の特長: 薬用成分L-メントール配合で気になる口臭を抑えます。ミントフレーバーが気分をリフレッシュ。ポケットサイズで携帯に便利。1本で約200回スプレーできます。 医薬部外品

## 携帯用

商品名

スプリーデント トラベルセット

PV:320 BV:481 会:870 標:1,170

商品の特長: 「スプリーデント 音波振動ハブラシ」「スプリーデント 薬用デンタルリンス 200」もすっぱり入る、携帯に便利なマチ付きポーチに、ハンディサイズハミガキとハブラシ ミディアムをセットにしました。 セット内容: スプリーデント 薬用フッ素配合ハミガキ ハンディサイズ(医薬部外品、販売名:スプリーデント 薬用 a)×1、スプリーデント ハブラシ ミディアム×1、ハブラシキャップ×1、トラベルポーチ×1

## 歯垢除去

商品名

スプリーデント 2ミニッツ 電動パワー歯ブラシ 30

PV:13,000 BV:19,436 会:21,380 標:28,860

商品の特長: 毎分32,000回で振動する高性能ブラシで歯垢を効果的に除去。ブラシヘッドUV殺菌機能、5つのモード切替え、舌ブラシが付いた2 in 1ブラシ付き。仕様: 電圧:DC3.7V(本体)、DC5V(UV除菌充電器)・消費電力:2W(本体)、3.5W(UV除菌充電器)・電源方式:充電式・充電時間:約16時間 ブラシ交換の目安: 約3カ月

商品名

スプリーデント 2ミニッツ 電動パワー歯ブラシ 交換用ブラシ 定期配送付き 30

PV:13,000 BV:19,436 会:21,380 標:28,860

商品の特長: 毎分32,000回で振動する高性能ブラシで歯垢を効果的に除去。ブラシヘッドUV殺菌機能、5つのモード切替え、舌ブラシが付いた2 in 1ブラシ付き。仕様: 電圧:DC3.7V(本体)、DC5V(UV除菌充電器)・消費電力:2W(本体)、3.5W(UV除菌充電器)・電源方式:充電式・充電時間:約16時間 ブラシ交換の目安: 約3カ月 My月便のみ

商品名

スプリーデント 2ミニッツ 電動パワー歯ブラシ 交換用ブラシ 30

PV:2,930 BV:4,391 会:4,830 標:6,520

仕様: 交換用ブラシ3本入り ブラシ交換の目安: 約3カ月 My月便

商品名

スプリーデント 音波振動ハブラシ 交換用ブラシ(4個入) 30

PV:3,570 BV:4,927 会:5,420 標:7,330

内容量: 1パック4本 商品の特長: アムウェイ独自の高密度植毛ブラシ。スプリーデント 音波振動ハブラシ 交換用ブラシ4個入 My月便

商品名

スプリーデント 音波振動ハブラシ 交換用ブラシ(コンパクトヘッド 4個入) 30

PV:3,210 BV:4,445 会:4,890 標:6,600

内容量: 1パック4本 商品の特長: スプリーデント音波振動ハブラシ交換用ブラシ(コンパクトヘッド)4個入り。 My月便

商品名

スプリーデント 音波振動ハブラシ 交換用ブラシ(舌用4個入り) [30]

PV:3,520 BV:4,891 会:5,380 標:7,260

内容量: 1パック 交換用ブラシ4本、カラーリング4個(ブルー、パープル、グリーン、グレー) 商品の特長: 0.08mmの微細毛を高密度植毛したスプリーデント 音波振動ハブラシ専用の舌ブラシです。 [My月便]

## その他のアイテム

商品名

G&H リラックス+ バスエッセンス

PV:1,470 BV:2,045 会:2,250 標:3,040

内容量: 500mL 商品の特長: ラベンダー系の香りと乳白色の湯で、リラックス感をもたらします。しっとりとした湯上がりです。 医薬部外品 特徴的な成分: コンディショニング成分:ラベンダーエキス、コンディショニング成分:レモンバームエキス、保湿/コンディショニング成分:シナノキエキス [My月便]

商品名

G&H リフレッシュ+ バスエッセンス

PV:1,470 BV:2,045 会:2,250 標:3,040

内容量: 500mL 商品の特長: シトラス系の香りと乳白色の湯で、気分をリフレッシュ感で満たします。さっぱりとした湯上がりです。 医薬部外品 特徴的な成分: 保湿成分:アロエエキス、コンディショニング成分:グレープシードエキス、コンディショニング成分:緑茶エキス [My月便]

商品名 フレッシュブリーズ デオドラントスプレー

販売名 パウダースプレーGNS

PV:340 BV:473 会:780 標:1,060

内容量: 90g 商品の特長: 汗のニオイの元になる菌の殺菌力が長時間持続し、汗と皮脂のニオイを抑えます。無香料。 医薬部外品 特徴的な成分: 殺菌成分:イソプロピルメチルフェノール 制汗成分:クロロヒドロキシアルミニウム

商品名

コンフォートフィットマスク (普通サイズ/30枚入)

PV:2,060 BV:2,882 会:3,170 標:4,280

商品の特長: 花粉・微粒子・ウイルスを含む飛沫を99%ブロックする強力な捕集性能と通気性を両立させた、四層構造フィルターを採用したマスク。 内容量: 30枚入 素材: 本体:ポリプロピレン、ポリエチレン 耳紐:ポリエステル、ポリウレタン ノーズフィッター:ポリエチレン 仕様: 175mm×90mm

商品名

マイクロファイバー タオル

PV:1,760 BV:2,445 会:2,690 標:3,630

商品の特長: ウルトラマイクロファイバーを使って、丁寧に織り上げた50cm×100cmの大判タオルです。抗菌防臭加工。 内容量: 1枚 仕様: サイズ 50×100cm 素材: ポリエステル85%、ナイロン15%

## 【浄水器/空気清浄機/家庭用洗剤】

### 浄水器

商品名

eSpring浄水器Ⅲ(据置型 5年保証付き) 交換用フィルター定期配送付き [30]

PV:95,790 BV:132,637 会:145,900 標:196,970

商品の特長: 170種以上の物質を除去&微生物を最大99.9999%不活性化(バクテリア99.9999%、ウイルス99.99%、水生微生物99.9%不活性化)します。5年間の製品保証と交換用フィルターをお届けする定期配送サービス申込み付き。 仕様: 消費電力:45W(浄水使用時)、本体サイズ(幅×奥行×高さ):254mm×140mm×346mm、電源:AC100V/24V DC 1,875A、フィルター(型番122943Z): 圧縮カーボンロック、定格流量:2.6L/分(0.7gpm)、

最高水道圧:689kPa(100psi)、最低水道圧:103kPa(15psi)、最高使用水温:30°C、最低使用水温:4.4°C、カートリッジ交換時期:5,000Lまたは1年 [\[My月便のみ\]](#)

商品名

eSpring浄水器Ⅲ(据置型) 交換用フィルター定期配送付き [\[30\]](#)

PV:91,240 BV:126,364 会:139,000 標:187,650

商品の特長: 170種以上の物質を除去&微生物を最大99.9999%不活性化(バクテリア99.9999%、ウイルス99.99%、水生微生物99.9%不活性化)します。交換用フィルターをお届けする定期配送サービス申込み付き。仕様: 消費電力:45W(浄水使用時)、本体サイズ(幅×奥行×高さ):254mm×140mm×346mm、電源:AC100V/24V DC 1,875A、フィルター(型番122943Z): 圧縮カーボンロック、定格流量:2.6L/分(0.7gpm)、最高水道圧:689kPa(100psi)、最低水道圧:103kPa(15psi)、最高使用水温:30°C、最低使用水温:4.4°C、カートリッジ交換時期:5,000Lまたは1年 [\[My月便のみ\]](#)

商品名

eSpring浄水器Ⅲ(据置型 5年保証付き) [\[30\]](#)

PV:95,790 BV:132,637 会:145,900 標:196,970

商品の特長: 170種以上の物質を除去&微生物を最大99.9999%不活性化(バクテリア99.9999%、ウイルス99.99%、水生微生物99.9%不活性化)します。5年間の製品保証付き。仕様: 消費電力:45W(浄水使用時)、本体サイズ(幅×奥行×高さ):254mm×140mm×346mm、電源:AC100V/24V DC 1,875A、フィルター(型番122943Z): 圧縮カーボンロック、定格流量:2.6L/分(0.7gpm)、最高水道圧:689kPa(100psi)、最低水道圧:103kPa(15psi)、最高使用水温:30°C、最低使用水温:4.4°C、カートリッジ交換時期:5,000Lまたは1年

商品名

eSpring浄水器Ⅲ(据置型) [\[30\]](#)

PV:91,240 BV:126,364 会:139,000 標:187,650

商品の特長: 170種以上の物質を除去&微生物を最大99.9999%不活性化(バクテリア99.9999%、ウイルス99.99%、水生微生物99.9%不活性化)します。仕様: 消費電力:45W(浄水使用時)、本体サイズ(幅×奥行×高さ):254mm×140mm×346mm、電源:AC100V/24V DC 1,875A、フィルター(型番122943Z): 圧縮カーボンロック、定格流量:2.6L/分(0.7gpm)、最高水道圧:689kPa(100psi)、最低水道圧:103kPa(15psi)、最高使用水温:30°C、最低使用水温:4.4°C、カートリッジ交換時期:5,000Lまたは1年

商品名

eSpring浄水器Ⅲ(ビルトイン型 5年保証付き) 交換用フィルター定期配送付き [\[30\]](#)

PV:105,700 BV:146,364 会:161,000 標:217,350

商品の特長: 170種以上の物質を除去&微生物を最大99.9999%不活性化(バクテリア99.9999%、ウイルス99.99%、水生微生物99.9%不活性化)します。5年間の製品保証と交換用フィルターをお届けする定期配送サービス申込み付き。仕様: 消費電力:45W(浄水使用時)、本体サイズ(幅×奥行×高さ):254mm×140mm×346mm、電源:AC100V/24V DC 1,875A、フィルター(型番122943Z): 圧縮カーボンロック、定格流量:2.6L/分(0.7gpm)、最高水道圧:689kPa(100psi)、最低水道圧:103kPa(15psi)、最高使用水温:30°C、最低使用水温:4.4°C、カートリッジ交換時期:5,000Lまたは1年 [\[My月便のみ\]](#)

商品名

eSpring浄水器Ⅲ(ビルトイン型) 交換用フィルター定期配送付き [\[30\]](#)

PV:99,110 BV:137,273 会:151,000 標:203,850

商品の特長: 170種以上の物質を除去&微生物を最大99.9999%不活性化(バクテリア99.9999%、ウイルス99.99%、水生微生物99.9%不活性化)します。交換用フィルターをお届けする定期配送サービス申込み付き。仕様: 消費電力:45W(浄水使用時)、本体サイズ(幅×奥行×高さ):254mm×140mm×346mm、電源:AC100V/24V DC 1,875A、フィルター(型番122943Z): 圧縮カーボンロック、定格流量:2.6L/分(0.7gpm)、最高水道圧:689kPa(100psi)、最低水道圧:103kPa(15psi)、最高使用水温:30°C、最低使用水温:4.4°C、カートリッジ交換時期:5,000Lまたは1年 [\[My月便のみ\]](#)

商品名

eSpring浄水器Ⅲ(ビルトイン型 5年保証付き) [\[30\]](#)

PV:105,700 BV:146,364 会:161,000 標:217,350

商品の特長: 170種以上の物質を除去&微生物を最大99.9999%不活性化(バクテリア99.9999%、ウイルス99.99%、水生微生物99.9%不活性化)します。5年間の製品保証付き。仕様: 消費電力:45W(浄水使用時)、

本体サイズ(幅×奥行×高さ):254mm×140mm×346mm、電源:AC100V/24V DC 1,875A、フィルター(型番122943Z): 圧縮カーボンロック、定格流量:2.6L/分(0.7gpm)、最高水道圧:689kPa(100psi)、最低水道圧:103kPa(15psi)、最高使用水温:30°C、最低使用水温:4.4°C、カートリッジ交換時期:5,000Lまたは1年

商品名

### eSpring浄水器Ⅲ(ビルトイン型) 30

PV:99,110 BV:137,273 会:151,000 標:203,850

商品の特長: 170種以上の物質を除去&微生物を最大99.9999%不活性化(バクテリア99.9999%、ウイルス99.99%、水生微生物99.9%不活性化)します。仕様: 消費電力:45W(浄水使用時)、本体サイズ(幅×奥行×高さ):254mm×140mm×346mm、電源:AC100V/24V DC 1,875A、フィルター(型番122943Z): 圧縮カーボンロック、定格流量:2.6L/分(0.7gpm)、最高水道圧:689kPa(100psi)、最低水道圧:103kPa(15psi)、最高使用水温:30°C、最低使用水温:4.4°C、カートリッジ交換時期:5,000Lまたは1年

## 交換パーツ

商品名

### eSpring浄水器Ⅲ用 e3カーボンフィルター 30

PV:12,180 BV:18,000 会:19,800 標:26,730

商品の特長: プレフィルター、ディフェンスガード、圧縮活性炭フィルターで構成される新しい三層構造の交換用カーボンフィルター。 My便

商品名

### eSpring浄水器Ⅲ用 補助水栓 30

PV:- BV:- 会:30,170 標:40,730

商品の特長: eSpring浄水器本体のシンク下への設置変更や交換用の補助水栓。

商品名

### eSpring浄水器Ⅲ用 補助水栓用蛇口 30

PV:- BV:- 会:2,540 標:3,430

商品の特長: 内部の汚れが気になる場合、または蛇口を破損してしまった場合の交換用の補助水栓用蛇口。「eSpring浄水器Ⅲ用 補助水栓」のみに適合します。

商品名

### eSpring浄水器用 切り換えバルブ 30

PV:- BV:- 会:4,970 標:6,710

商品の特長: セラミックディスク採用の切り換えバルブ。

商品名

### eSpring浄水器用 ホースキット 30

PV:- BV:- 会:1,400 標:1,890

商品の特長: ホースの交換用のパーツ類が一式になったキット(ホース(長さ:1.5m)2本、ホース取り外し工具、留め具、固定クリップ)、結束バンド。

商品名

### eSpring浄水器Ⅲ用 電源アダプター 30

PV:- BV:- 会:3,510 標:4,740

商品の特長: eSpring浄水器Ⅲ本体付属の電源アダプターが故障した場合の交換用の電源アダプター。

商品名

### eSpring浄水器Ⅱ用 交換用カートリッジ 30

PV:15,580 BV:23,018 会:25,320 標:34,180

商品の特長: 「圧縮活性炭フィルター+紫外線ランプ」の一体型カートリッジ。交換用カートリッジ保証期間:6ヵ月 My便

商品名

**eSpring浄水器II用 補助水栓 L** [30](#)

PV:19,870 BV:27,427 会:30,170 標:40,730

商品の特長: eSpring 浄水器IIのシンク下への設置変更や交換用の補助水栓。

商品名

**eSpring浄水器II用 切り換えバルブ** [30](#)

PV:- BV:- 会:4,970 標:6,710

商品の特長: 簡単なレバー操作で、3つのモード(浄水ストレート、原水ストレート、原水シャワー)の使い分けが可能です。

商品名

**eSpring浄水器II用 ホース** [30](#)

PV:- BV:- 会:950 標:1,280

商品の特長: 長さ1.5mのeSpring 浄水器II専用のホースです。

商品名

**eSpring浄水器II用 補助水栓 L用蛇口** [30](#)

PV:- BV:- 会:2,540 標:3,430

商品の特長: 内部の汚れが気になる場合、または蛇口を破損してしまった場合の交換用の蛇口。eSpring 浄水器II用 補助水栓 Lにのみ適合します。

商品名

**eSpring浄水器II用 補助水栓蛇口** [30](#)

PV:- BV:- 会:2,540 標:3,430

商品の特長: 内部の汚れが気になる場合、または蛇口を破損してしまった場合の交換用の蛇口。eSpring 浄水器II用 補助水栓にのみ適合します。

商品名

**eSpring浄水器II用 電源プラグ** [30](#)

PV:- BV:- 会:3,510 標:4,740

商品の特長: eSpring 浄水器II本体付属の電源プラグが故障した場合の交換用の電源プラグ。

商品名

**eSpring浄水器II用 L字型接続部品** [30](#)

PV:- BV:- 会:440 標:590

商品の特長: eSpring 浄水器IIの本体背面に接続するホースを垂直に取り付けるために使用する部品です。

商品名

**eSpring浄水器II用 外ネジ用アダプター1** [30](#)

PV:- BV:- 会:690 標:930

商品の特長: 直径22mm、ピッチ1.25mmの外ネジ式国産型(TOTO、INAX等)蛇口に切り換えバルブを取り付ける際に必要な部品。従来のeSpring 浄水器にもご使用可能。

商品名

**eSpring浄水器II用 外ネジ用アダプター2** [30](#)

PV:- BV:- 会:690 標:930

商品の特長: 直径22mm、ピッチ1.00mmの外ネジ式外国産型(YANMAR、MOEN、GROHE等)蛇口に切り換えバルブを取り付ける際に必要な部品。従来のeSpring 浄水器にもご使用可能。

商品名

**eSpring浄水器II用 内ネジ用アダプター1** [30](#)

PV:- BV:- 会:690 標:930

商品の特長: 直径23mm、ピッチ1.25mmの内ネジ式国産型(KVK、北村バルブ等)蛇口に切り換えバルブを取り

付ける際に必要な部品。従来のeSpring浄水器にもご使用可能。

商品名

### eSpring浄水器II用 内ネジ用アダプター2 30

PV: -      BV: -      会: 690      標: 930

商品の特長: 直径24mm、ピッチ1.00mmの内ネジ式外国産型(YANMAR、MOEN、GROHE等)蛇口に切り換えバルブを取り付ける際に必要な部品。従来のeSpring浄水器にもご使用可能。

商品名

### eSpring浄水器II用 内ネジ用アダプター3 30

PV: -      BV: -      会: 690      標: 930

商品の特長: 直径24mm、ピッチ1.25mmの内ネジ式国産型(MYM、ミズタニバルブ等)蛇口に切り換えバルブを取り付ける際に必要な部品。従来のeSpring浄水器にもご使用可能。

商品名

### eSpring浄水器II用 蛇口リング(3点セット) 30

PV: -      BV: -      会: 150      標: 200

商品の特長: 直径16mm、17.5mm、19mmの丸型ネジ山なし、縁ありタイプの蛇口に切り換えバルブを取り付ける際に必要な部品。従来のeSpring浄水器にもご使用可能。

商品名

### eSpring浄水器II用 万能型アダプター 30

PV: -      BV: -      会: 690      標: 930

商品の特長: 直径20mm以下、先端の下がり15mm以上の丸型ネジ山なし、縁なしタイプ蛇口に切り換えバルブを取り付ける際に必要な部品。従来のeSpring浄水器にもご使用可能。

## バスルーム用浄水器

商品名

### BathSpring バスルーム浄水器 マイクロナノバブル シャワー 5年保証 フィルター定期配送付き 30

PV: 77,700      BV: 115,827      会: 127,410      標: 172,000

商品の特長: マイクロナノバブル シャワーヘッド搭載のお風呂用浄水器。水道水の遊離残留塩素を99%以上除去。場所を選ばず、すっきり設置できます。お湯張りも可能。5年間の製品保証と交換用フィルターをお届けする定期配送サービス申込み付き。仕様: 外形寸法(約)9×11×38cm(本体のみ、固定用吸盤含む) セット内容: 本体(フィルター含む)、給水ホース 90cm、シャワーホース 180cm、シャワーヘッド、アダプターセット、シャワーホルダー(接着プレート付き)、吸盤セット(吸盤用シール付き)、取扱説明書(保証書兼) [\[My便のみ\]](#)

商品名

### BathSpring バスルーム浄水器 マイクロナノバブル シャワー フィルター定期配送付き 30

PV: 74,320      BV: 111,145      会: 122,260      標: 165,050

商品の特長: マイクロナノバブル シャワーヘッド搭載のお風呂用浄水器。水道水の遊離残留塩素を99%以上除去。場所を選ばず、すっきり設置できます。お湯張りも可能。交換用フィルターをお届けする定期配送サービス申込み付き。仕様: 外形寸法(約)9×11×38cm(本体のみ、固定用吸盤含む) セット内容: 本体(フィルター含む)、給水ホース 90cm、シャワーホース 180cm、シャワーヘッド、アダプターセット、シャワーホルダー(接着プレート付き)、吸盤セット(吸盤用シール付き)、取扱説明書(保証書兼) [\[My便のみ\]](#)

商品名

### BathSpring バスルーム浄水器 マイクロナノバブル シャワー 5年保証 30

PV: 77,700      BV: 115,827      会: 127,410      標: 172,000

商品の特長: マイクロナノバブル シャワーヘッド搭載のお風呂用浄水器。水道水の遊離残留塩素を99%以上除去。場所を選ばず、すっきり設置できます。お湯張りも可能。仕様: 外形寸法(約)9×11×38cm(本体のみ、固定用吸盤含む) セット内容: 本体(フィルター含む)、給水ホース 90cm、シャワーホース 180cm、シャワーヘッド、アダプターセット、シャワーホルダー(接着プレート付き)、吸盤セット(吸盤用シール付き)、取扱説明書(保証書兼)

商品名

**BathSpring バスルーム浄水器 マイクロナノバブル シャワー** 30

PV:74,320 BV:111,145 会:122,260 標:165,050

商品の特長: マイクロナノバブル シャワーヘッド搭載のお風呂用浄水器。水道水の遊離残留塩素を99%以上除去。場所を選ばず、すっきり設置できます。お湯張りも可能。仕様: 外形寸法(約)9×11×38cm (本体のみ、固定用吸盤含む) セット内容: 本体(フィルター含む)、給水ホース 90cm、シャワーホース 180cm、シャワーヘッド、アダプターセット、シャワーホルダー(接着プレート付き)、吸盤セット(吸盤用シール付き)、取扱説明書(保証書兼)

商品名

**BathSpring バスルーム浄水器 マイクロナノバブル シャワーヘッド** 30

PV:9,780 BV:13,546 会:29,800 標:40,230

商品の特長: 微細な泡「マイクロナノバブル」を発生させるシャワーヘッド。モードは、ストレート(お湯張り)、シャワー、ミストシャワーミストの3種類の切り替えが可能です。仕様: 外形寸法(約)9×11×38cm (本体のみ、固定用吸盤含む)

商品名

**BathSpring バスルーム浄水器 マイクロナノバブル シャワー 交換用フィルター** 30

PV:14,850 BV:22,000 会:24,200 標:32,670

商品の特長: 活性炭を使用した BathSpring バスルーム浄水器 マイクロナノバブル シャワー専用の交換用フィルター。 My便利

商品名

**BathSpring 給水ホース** 30

PV:- BV:- 会:1,830 標:2,470

商品の特長: BathSpring バスルーム浄水器 マイクロナノバブル シャワーの給水ホース。旧 BathSpring バスルーム浄水器でも使用可。

商品名

**BathSpring シャワーホース** 30

PV:- BV:- 会:2,270 標:3,060

商品の特長: BathSpring バスルーム浄水器 マイクロナノバブル シャワーのシャワーホース。旧 BathSpring バスルーム浄水器でも使用可。

商品名

**BathSpring アダプターセット** 30

PV:- BV:- 会:1,240 標:1,670

商品の特長: 給水ホースを水栓に取り付ける際に必要なパーツのセット。旧 BathSpring バスルーム浄水器でも使用可。

商品名

**BathSpring シャワーホルダー** 30

PV:- BV:- 会:1,340 標:1,810

商品の特長: 湯張り時にシャワーヘッドを浴槽のフチに固定するパーツ(BathSpring バスルーム浄水器 マイクロナノバブル シャワー専用)。

商品名

**BathSpring 吸盤セット** 30

PV:- BV:- 会:1,860 標:2,510

商品の特長: BathSpring バスルーム浄水器 マイクロナノバブル シャワーを壁に固定させるパーツ(浄水器ホルダー、吸盤2個、吸盤用シール付き)。

商品名

**BathSpring バスルーム浄水器 交換用フィルター** [30]

PV:14,840 BV:21,927 会:24,120 標:32,560

商品の特長: 独自の圧縮活性炭を使用した BathSpring バスルーム浄水器の交換用フィルター。 [My月便]

商品名

**BathSpring シャワーヘッド(交換用)** [30]

PV:- BV:- 会:2,460 標:3,320

商品の特長: 浴槽給湯、シャワーの切り換え付きの BathSpring バスルーム浄水器用シャワーヘッド。

商品名

**BathSpring 給水ホース 60cm(交換用)** [30]

PV:- BV:- 会:1,340 標:1,810

商品の特長: BathSpring バスルーム浄水器の交換用給水ホース。 60cm

商品名

**BathSpring 給水ホース 90cm(交換用)** [30]

PV:- BV:- 会:1,580 標:2,130

商品の特長: BathSpring バスルーム浄水器の交換用給水ホース。 90cm

商品名

**BathSpring 給水ホース 120cm(交換用)** [30]

PV:- BV:- 会:1,830 標:2,470

商品の特長: BathSpring バスルーム浄水器の交換用給水ホース。 120cm

商品名

**BathSpring シャワーホース(交換用)** [30]

PV:- BV:- 会:2,270 標:3,060

商品の特長: BathSpring バスルーム浄水器の交換用シャワーホース。 180cm

商品名

**BathSpring シャワーホルダー(交換用)** [30]

PV:- BV:- 会:1,340 標:1,810

商品の特長: BathSpring バスルーム浄水器用のシャワーホルダー。シャワーヘッドをバスタブの縁や壁に固定するために使用します。

商品名

**BathSpring アダプターセット** [30]

PV:- BV:- 会:1,240 標:1,670

商品の特長: BathSpring バスルーム浄水器の給水ホースを水栓に取り付ける際に必要な部品\*です。\*ただし、水栓によっては、アダプター不要の場合もあります。

商品名

**eSpringバスルーム浄水器 交換用プレフィルター** [30]

PV:- BV:- 会:1,690 標:2,280

商品の特長: 交換用プレフィルター。

商品名

**eSpringバスルーム浄水器 シャワーヘッド** [30]

PV:- BV:- 会:2,460 標:3,320

商品の特長: 浴槽給湯、シャワーの切り換え付きのシャワーヘッド。

商品名

eSpringバスルーム浄水器 給水ホース(0.6m) [30](#)

PV: - BV: - 会: 1,340 標: 1,810

商品の特長: eSpringバスルーム浄水器の交換用給水ホース。 0.6m

商品名

eSpringバスルーム浄水器 給水ホース(0.9m) [30](#)

PV: - BV: - 会: 1,580 標: 2,130

商品の特長: eSpringバスルーム浄水器の交換用給水ホース。 0.9m

商品名

eSpringバスルーム浄水器 アダプターセット [30](#)

PV: - BV: - 会: 1,240 標: 1,670

商品の特長: 給水ホースを水栓に取り付ける際に必要な部品です。ただし、水栓によっては、アダプター不要の場合もあります。

## 空気清浄機

商品名

アトモスフィア スカイ 空気清浄機 5年保証付き フィルター定期配送付き [30](#)

PV: 104,230 BV: 155,327 会: 170,860 標: 230,670

商品の特長: ナノレベルの微粒子(0.0024 $\mu$ m以上の微粒子)まで除去が可能。327種の不純物を、99.99%以上除去。クリーンエア供給率も従来比20%アップ(8.5 $\text{m}^3$ /分)。スマホとつながるIoT家電。5年間の製品保証と、交換用フィルターをお届けする定期配送サービス申込みが付いています。仕様: ・電源: AC100V(50/60Hz)・消費電力: 風量1=6W、風量2=10W、風量3=16W、風量4=26W、風量5(ターボ)=50W・寸法(約): 幅411mm×奥行301mm×高さ747mm・質量: 12.6kg [\[My月便のみ\]](#)

商品名

アトモスフィア スカイ 空気清浄機 フィルター定期配送付き [30](#)

PV: 97,890 BV: 146,545 会: 161,200 標: 217,620

商品の特長: ナノレベルの微粒子(0.0024 $\mu$ m以上の微粒子)まで除去が可能。327種の不純物を、99.99%以上除去。クリーンエア供給率も従来比20%アップ(8.5 $\text{m}^3$ /分)。スマホとつながるIoT家電。交換用フィルターをお届けする定期配送サービス申込み付き。仕様: ・電源: AC100V(50/60Hz)・消費電力: 風量1=6W、風量2=10W、風量3=16W、風量4=26W、風量5(ターボ)=50W・寸法(約): 幅411mm×奥行301mm×高さ747mm・質量: 12.6kg [\[My月便のみ\]](#)

商品名

アトモスフィア スカイ 空気清浄機 5年保証付き [30](#)

PV: 104,230 BV: 155,327 会: 170,860 標: 230,670

商品の特長: ナノレベルの微粒子(0.0024 $\mu$ m以上の微粒子)まで除去が可能。327種の不純物を、99.99%以上除去。クリーンエア供給率も従来比20%アップ(8.5 $\text{m}^3$ /分)。スマホとつながるIoT家電。5年間の製品保証付きです。仕様: ・電源: AC100V(50/60Hz)・消費電力: 風量1=6W、風量2=10W、風量3=16W、風量4=26W、風量5(ターボ)=50W・寸法(約): 幅411mm×奥行301mm×高さ747mm・質量: 12.6kg

商品名

アトモスフィア スカイ 空気清浄機 [30](#)

PV: 97,890 BV: 146,545 会: 161,200 標: 217,620

商品の特長: ナノレベルの微粒子(0.0024 $\mu$ m以上の微粒子)まで除去が可能。327種の不純物を、99.99%以上除去。クリーンエア供給率も従来比20%アップ(8.5 $\text{m}^3$ /分)。スマホとつながるIoT家電。仕様: ・電源: AC100V(50/60Hz)・消費電力: 風量1=6W、風量2=10W、風量3=16W、風量4=26W、風量5(ターボ)=50W・寸法(約): 幅411mm×奥行301mm×高さ747mm・質量: 12.6kg

## 商品名

### アトモスフィア ミニ 空気清浄機 3年保証付き フィルター定期配送付き [30] 期間限定

PV:56,520 BV:83,873 会:92,260 標:124,550

セット内容: 本体(交換用フィルター含む)、取扱説明書(保証書記載含む)、電源コード 商品の特長: ウイルス・花粉・ほこりなど、ナノレベルの微粒子<sup>\*1</sup>を含む327種類もの不純物を99.99%除去<sup>\*2</sup>するアトモスフィアブランドからのコンパクトモデル。 <sup>\*1</sup>10.0024 $\mu$ m以上の微粒子 <sup>\*2</sup>ヨーロッパ 規格 EN 1822に基づき第三者機関で試験を実施(試験物質を一定の風量にて実験用ダクトの中間に取り付けたアトモスフィア ミニに1回通過させた前後の試験物質の粒子数を測定)。3年間の製品保証と交換用フィルターをお届けする定期配送サービス申込み付き。 仕様: ・電源:AC100V(50/60Hz)・消費電力:風量1=6W、風量2=13W、風量3=28W・寸法(約):幅357mm×奥行260mm×高さ480mm・重量:5.2kg [My月便のみ]

## 商品名

### アトモスフィア ミニ 空気清浄機 フィルター定期配送付き [30] 期間限定

PV:51,700 BV:77,200 会:84,920 標:114,640

セット内容: 本体(交換用フィルター含む)、取扱説明書(保証書記載含む)、電源コード 商品の特長: ウイルス・花粉・ほこりなど、ナノレベルの微粒子<sup>\*1</sup>を含む327種類もの不純物を99.99%除去<sup>\*2</sup>するアトモスフィアブランドからのコンパクトモデル。 <sup>\*1</sup>10.0024 $\mu$ m以上の微粒子 <sup>\*2</sup>ヨーロッパ 規格 EN 1822に基づき第三者機関で試験を実施(試験物質を一定の風量にて実験用ダクトの中間に取り付けたアトモスフィア ミニに1回通過させた前後の試験物質の粒子数を測定)。交換用フィルターをお届けする定期配送サービス申込み付き。 仕様: ・電源:AC100V(50/60Hz)・消費電力:風量1=6W、風量2=13W、風量3=28W・寸法(約):幅357mm×奥行260mm×高さ480mm・重量:5.2kg [My月便のみ]

## 商品名

### アトモスフィア ミニ 空気清浄機 3年保証付き [30]

PV:56,520 BV:83,873 会:92,260 標:124,550

セット内容: 本体(交換用フィルター含む)、取扱説明書(保証書記載含む)、電源コード 商品の特長: ウイルス・花粉・ほこりなど、ナノレベルの微粒子<sup>\*1</sup>を含む327種類もの不純物を99.99%除去<sup>\*2</sup>するアトモスフィアブランドからのコンパクトモデル。 <sup>\*1</sup>10.0024 $\mu$ m以上の微粒子 <sup>\*2</sup>ヨーロッパ 規格 EN 1822に基づき第三者機関で試験を実施(試験物質を一定の風量にて実験用ダクトの中間に取り付けたアトモスフィア ミニに1回通過させた前後の試験物質の粒子数を測定) 仕様: ・電源:AC100V(50/60Hz)・消費電力:風量1=6W、風量2=13W、風量3=28W・寸法(約):幅357mm×奥行260mm×高さ480mm・重量:5.2kg

## 商品名

### アトモスフィア ミニ 空気清浄機 [30]

PV:51,700 BV:77,200 会:84,920 標:114,640

セット内容: 本体(交換用フィルター含む)、取扱説明書(保証書記載含む)、電源コード 商品の特長: ウイルス・花粉・ほこりなど、ナノレベルの微粒子<sup>\*1</sup>を含む327種類もの不純物を99.99%除去<sup>\*2</sup>するアトモスフィアブランドからのコンパクトモデル。 <sup>\*1</sup>10.0024 $\mu$ m以上の微粒子 <sup>\*2</sup>ヨーロッパ 規格 EN 1822に基づき第三者機関で試験を実施(試験物質を一定の風量にて実験用ダクトの中間に取り付けたアトモスフィア ミニに1回通過させた前後の試験物質の粒子数を測定) 仕様: ・電源:AC100V(50/60Hz)・消費電力:風量1=6W、風量2=13W、風量3=28W・寸法(約):幅357mm×奥行260mm×高さ480mm・重量:5.2kg

## 車用空気清浄機

## 商品名

### アトモスフィア ドライブ 車用空気清浄機 2年保証付き フィルター定期配送付き [30]

PV:29,930 BV:41,500 会:45,650 標:61,640

商品の特長: アトモスフィアの技術を生かした車用空気清浄機。一体型フィルターで、327種もの微粒子(0.015 $\mu$ m以上の病原菌や粒子)や花粉、13種の化学物質を除去します。2年間の製品保証と交換用フィルターをお届けする定期配送サービス申込み付き。 仕様: ・電源:DC12V ・消費電力:風量 弱=3W、強=5.5W ・寸法(約):幅181mm×奥行238mm×高さ75mm ・質量:850g・電源コードの長さ(約):4.0m ・クリーンエア供給率(CADR)(約):30 $\text{m}^3/\text{h}$  [My月便のみ]

商品名

アトモスフィア ドライブ 車用空気清浄機 フィルター定期配送付き [30](#)

PV: 27,820 BV: 38,573 会: 42,430 標: 57,280

商品の特長: アトモスフィアの技術を生かした車用空気清浄機。一体型フィルターで、327種もの微粒子(0.015 $\mu$ m以上の病原菌や粒子)や花粉、13種の化学物質を除去します。交換用フィルターをお届けする定期配送サービス申込み付き。仕様: ・電源: DC12V ・消費電力: 風量 弱=3W、強=5.5W ・寸法(約): 幅181mm×奥行き238mm×高さ75mm ・質量: 850g ・電源コードの長さ(約): 4.0m ・クリーンエア供給率(CADR)(約): 30m<sup>3</sup>/h [\[My月便のみ\]](#)

商品名

アトモスフィア ドライブ 車用空気清浄機 2年保証付き [30](#)

PV: 29,930 BV: 41,500 会: 45,650 標: 61,640

商品の特長: アトモスフィアの技術を生かした車用空気清浄機。一体型フィルターで、327種もの微粒子(0.015 $\mu$ m以上の病原菌や粒子)や花粉、13種の化学物質を除去します。2年間の製品保証付き。仕様: ・電源: DC12V ・消費電力: 風量 弱=3W、強=5.5W ・寸法(約): 幅181mm×奥行き238mm×高さ75mm ・質量: 850g ・電源コードの長さ(約): 4.0m ・クリーンエア供給率(CADR)(約): 30m<sup>3</sup>/h

商品名

アトモスフィア ドライブ 車用空気清浄機 [30](#)

PV: 27,820 BV: 38,573 会: 42,430 標: 57,280

商品の特長: アトモスフィアの技術を生かした車用空気清浄機。一体型フィルターで、327種もの微粒子(0.015 $\mu$ m以上の病原菌や粒子)や花粉、13種の化学物質を除去します。仕様: ・電源: DC12V ・消費電力: 風量 弱=3W、強=5.5W ・寸法(約): 幅181mm×奥行き238mm×高さ75mm ・質量: 850g ・電源コードの長さ(約): 4.0m ・クリーンエア供給率(CADR)(約): 30m<sup>3</sup>/h

## 空気清浄機用の交換パーツ

商品名

アトモスフィア スカイ 空気清浄機用 カーボン脱臭フィルター [30](#)

PV: 6,970 BV: 10,336 会: 11,370 標: 15,360

商品の特長: 空気の流れを妨げにくい粒状の活性炭が、臭いの成分を吸着するカーボン脱臭フィルター。 [\[My月便\]](#)

商品名

アトモスフィア スカイ 空気清浄機用 粒子用フィルター [30](#)

PV: 10,130 BV: 15,027 会: 16,530 標: 22,320

商品の特長: 精密機器工場や病院の集中治療室、遺伝子工学研究所など高度に清潔な状況を要求されるクリーンルームで使われてきたHEPA(ヘパ)フィルターを採用しています。 [\[My月便\]](#)

商品名

アトモスフィア スカイ 空気清浄機用 プレフィルター [30](#)

PV: - BV: - 会: 2,570 標: 3,480

商品の特長: プレフィルターの交換用部品。綿ゴミのような比較的大きな粒子を取り除きます。

商品名

アトモスフィア スカイ 空気清浄機用 電源コード [30](#)

PV: - BV: - 会: 1,430 標: 1,940

商品の特長: アトモスフィア スカイの電源コードの取替え用部品です。

商品名

アトモスフィア スカイ 空気清浄機用 フロントカバー [30](#)

PV: - BV: - 会: 11,070 標: 14,940

商品の特長: 万カバーが破損した場合の取替え用部品です。

商品名

アトモスフィア スカイ 空気清浄機用 ホイールキット 30

PV: - BV: - 会: 2,400 標: 3,240

商品の特長: アトモスフィア スカイのホイールキットです。

商品名

アトモスフィア スカイ 空気清浄機用 交換用ラバー 30

PV: - BV: - 会: 1,320 標: 1,780

商品の特長: アトモスフィア スカイの交換用ラバーです。

商品名

アトモスフィア ミニ 空気清浄機 交換用 一体型フィルター

PV: 9,560 BV: 14,145 会: 15,560 標: 21,010

商品の特長: 3 in 1の一体型構造(プレフィルター、カーボンフィルター、粒子フィルター)で、フィルター交換が簡単です。 My月便

商品名

アトモスフィア ミニ 空気清浄機用 フロントカバー

PV: - BV: - 会: 2,740 標: 3,700

商品の特長: カバーが破損した場合の取替え用部品です。

商品名

アトモスフィア空気清浄機 カーボン脱臭フィルター S 30

PV: 5,940 BV: 8,191 会: 9,010 標: 12,170

商品の特長: 臭いの成分を吸着。工具不要の交換用フィルターです。

商品名

アトモスフィア空気清浄機 粒子用フィルター 30

PV: 8,160 BV: 11,264 会: 12,390 標: 16,730

商品の特長: 交換用の粒子用フィルター。

商品名

アトモスフィア空気清浄機 フィルターセット S 30

PV: 14,100 BV: 19,445 会: 21,390 標: 28,890

商品の特長: 定期交換が必要なカーボン脱臭フィルター1個と粒子用フィルター1個のセットです。

商品名

アトモスフィア空気清浄機 S用 フロントカバー 30

PV: - BV: - 会: 10,490 標: 14,160

商品の特長: 空気清浄機 S用 フロントカバーの交換用部品

商品名

アトモスフィア空気清浄機 フロントカバー 30

PV: - BV: - 会: 10,490 標: 14,160

商品の特長: 万ーカバーが破損した場合の取替え用部品です。

商品名

アトモスフィア空気清浄機 リモコン 30

PV: - BV: - 会: 2,360 標: 3,190

商品の特長: 万ーリモコンが破損した場合の取替え用です。

商品名

**アトモスフィア空気清浄機 プレフィルター** 30

PV: -      BV: -      会: 2,270      標: 3,060

商品の特長: 万ープレフィルターが破損した場合の取替え用です。

商品名

**アトモスフィア空気清浄機 粒子センサー用フィルター** 30

PV: -      BV: -      会: 220      標: 300

商品の特長: 万ー粒子センサー用フィルターが破損した場合の取替え用です。

商品名

**アトモスフィア ドライブ 車用空気清浄機 交換用フィルター** 30

PV: 4,790      BV: 6,636      会: 7,300      標: 9,860

商品の特長: 3 in 1の一体型構造(プレフィルター、カーボンフィルター、粒子フィルター)で、フィルター交換が簡単です。150×120×20mm。仕様: 寸法(約): 幅120mm×奥行き150mm×高さ20mm [\[My月便\]](#)

商品名

**アトモスフィア ドライブ 車用空気清浄機用 ACアダプター** 30

PV: -      BV: -      会: 1,620      標: 2,190

商品の特長: アトモスフィア ドライブ専用 電源アダプターです。27×44×61mm(電源プラグ含まない) 仕様: 寸法(約): 幅44mm×奥行き27mm×高さ61mm (電源プラグ含まず)

商品名

**アトモスフィア ドライブ 車用空気清浄機用 電源コード(シガーソケット)** 30

PV: -      BV: -      会: 2,360      標: 3,190

商品の特長: アトモスフィア ドライブのシガーソケット用電源コードの取替え用部品です。

商品名

**アトモスフィア ドライブ 車用空気清浄機用 取付用ストラップ** 30

PV: -      BV: -      会: 730      標: 990

商品の特長: アトモスフィア ドライブの取付用ストラップ。アームレストやヘッドレストにも簡単に取り付けられます。

## アムウェイ ホーム

商品名

**アムウェイ ホーム ベーシックセット**

PV: 3,050      BV: 4,566      会: 5,260      標: 7,110

セット内容: アムウェイ ホーム SA8柔軟仕上げ剤配合 液体洗濯用洗剤1L/アムウェイ ホーム ディッシュ・ドロップ濃縮台所用洗剤/アムウェイ ホーム L.O.C. ハウスクリナー 濃縮住宅・家具用合成洗剤/計量キャップ1個/ピストル・グリップ・スプレーヤー/プレミアム:アムウェイ ホーム スクイーズ・ボトル 商品の特長: 人と環境に配慮した洗剤は、発売以来、世界中の人々から愛され続けているアムウェイの原点とも言える商品です。アムウェイ商品の理解を深めるために最適なセットです。

## ランドリーケア

商品名

**アムウェイ ホーム SA8 柔軟仕上げ剤配合 液体洗濯用洗剤 1L**

PV: 1,110      BV: 1,673      会: 1,840      標: 2,490

商品の特長: ダブル酵素配合で、皮脂・タンパク質・炭水化物の3つの汚れに対応。冷水にもサッと溶け、パワフルな洗浄力を発揮します。特徴的な成分: 界面活性剤(ポリオキシエチレンアルキルエーテル、純石けん分(脂肪酸カリウム))、可溶化剤、安定化剤、分散剤、蛍光増白剤、酵素

商品名

アムウェイ ホーム SA8 柔軟仕上げ剤配合 液体洗濯用洗剤 1L×4本入り

PV:3,840 BV:5,808 会:6,390 標:8,630

商品の特長: ダブル酵素配合で、皮脂・タンパク質・炭水化物の3つの汚れに対応。冷水にもサッと溶け、パワフルな洗浄力を発揮します。特徴的な成分: 界面活性剤(ポリオキシエチレンアルキルエーテル、純石けん分(脂肪酸カリウム))、可溶化剤、安定化剤、分散剤、蛍光増白剤、酵素

商品名

アムウェイ ホーム ファブリック・ソフナー 濃縮柔軟仕上げ剤(ホワイトフローラル)

PV:630 BV:945 会:1,040 標:1,400

商品の特長: 静電気によるまとわりつきを抑え、ふっくらとした仕上がりが高い吸水性を発揮。綿、毛、化学繊維と素材を選びません。環境に配慮したバイオケスト処方です。特徴的な成分: 界面活性剤(エステル型ジアルキルアンモニウム塩)

商品名

SA8(液体)4L専用 プランジャー・ディスペンサー

PV:170 BV:223 会:490 標:660

商品の特長: 計量に便利なポンプ。

商品名

1L用 プランジャー・ディスペンサー

PV:70 BV:91 会:200 標:270

商品の特長: 噴出量にムラがなく、必要な量だけ出せて経済的です。

商品名

計量キャップ

PV:30 BV:37 会:80 標:110

商品の特長: 1杯で最大15mLまでの計量ができます。

商品名

アムウェイ ホーム SA8 粉末洗濯用洗剤 1kg

PV:580 BV:873 会:960 標:1,300

商品名

アムウェイ ホーム SA8 粉末洗濯用洗剤 3kg

PV:1,530 BV:2,300 会:2,530 標:3,420

商品の特長: 油汚れや皮脂はもちろん、たんぱく質系の汚れをすっきり落とします。1回の使用量は水30Lに対してわずかに12g。ためすぎはすぎ1回でも大丈夫。蛍光剤を配合しています。特徴的な成分: 界面活性剤(ポリオキシエチレンアルキルエーテル)、アルカリ剤(炭酸塩)、水軟化剤、泡調整剤、防錆剤、再汚染防止剤、蛍光増白剤、酵素

商品名

アムウェイ ホーム クール・ウォッシュ洗濯用液体中性洗剤

PV:1,380 BV:2,073 会:2,280 標:3,080

商品の特長: 冬場の冷たい水にも溶け、泡立ちが少ないのですすぎも簡単です。皮脂汚れもすっきり落とす優れたもの。蛍光剤を配合していないので、デリケートな素材や生地を洗えます。特徴的な成分: 界面活性剤(ポリオキシエチレンアルキルエーテル、純石けん分(脂肪酸カリウム))、可溶化剤、分散剤

商品名

アムウェイ ホーム SA8 ブラック 色合いキープ成分配合 液体洗濯用洗剤

PV:1,380 BV:2,073 会:2,280 標:3,080

商品の特長: 色の濃い衣類の洗濯に最適な液体洗剤です。特徴的な成分: 界面活性剤(ポリオキシエチレンアルキルエーテル、純石けん分(脂肪酸カリウム))、可溶化剤、安定化剤、分散剤、酵素

商品名

### アムウェイ ホーム プリウォッシュ 部分汚れ用スプレー

PV:730 BV:1,100 会:1,210 標:1,630

商品の特長: 洗濯前にちょっとひと吹き。気になる汚れをすっきり洗浄。SA8だけでは落ちにくい皮脂汚れやシミに効果的です。マイルドなシトラス系の香り。特徴的な成分: 界面活性剤(ポリオキシエチレンアルキルエーテル)、溶剤(アルキルベンゼン)、安定化剤

商品名

### アムウェイ ホーム 粉末酸素系漂白剤

PV:670 BV:1,000 会:1,100 標:1,500

商品の特長: 綿、麻、化学繊維についた黄ばみやシミの漂白に。SA8やトライザイムと併用して、本洗いもできます。台所用具、食器の洗浄・漂白にも使用可能。特徴的な成分: 過炭酸ナトリウム(酵素系)、アルカリ剤(炭酸塩)、界面活性剤(ポリオキシエチレンアルキルエーテル)

## キッチンケア

商品名

### アムウェイ ホーム ディッシュ・ドロップ 濃縮台所用液体洗剤

PV:1,010 BV:1,527 会:1,680 標:2,270

商品の特長: 手肌にやさしい処方です。高濃縮処方により、豊かな泡立ち、確かな洗浄力。通常使用なら1Lがスクイーズ・ボトル(480mL)16.6本分に相当します。特徴的な成分: 界面活性剤(アルキルエーテル硫酸エステルナトリウム、アルキルベタイン、ポリオキシエチレンアルキルエーテル)、可溶性剤、溶剤

商品名

### アムウェイ ホーム ディッシュ・ドロップ 濃縮台所用液体洗剤(4本)

PV:3,510 BV:5,267 会:5,790 標:7,810

内容量: 1L×4本 商品の特長: 手肌にやさしい処方です。高濃縮処方により、豊かな泡立ち、確かな洗浄力。通常使用なら1Lがスクイーズ・ボトル(480mL)16.6本分に相当します。特徴的な成分: 界面活性剤(アルキルエーテル硫酸エステルナトリウム、アルキルベタイン、ポリオキシエチレンアルキルエーテル)、可溶性剤、溶剤

商品名

### アムウェイ ホーム スクイーズ・ボトル

PV:30 BV:44 会:120 標:160

商品の特長: 希釈用の対比目盛り付きです。回して付ける開閉式のフタで、漏れやこぼれを防ぎます。

商品名

### アムウェイホーム ディッシュ・ドロップ オートマティック 食洗機専用タブレット洗剤

PV:640 BV:964 会:1,590 標:2,160

内容量: 720g(約12g×60個) 商品の特長: 計量不要で、食洗機に入れるだけの便利なタブレットタイプ。リン・塩素不使用、90%が植物・ミネラル由来成分です。特徴的な成分: 界面活性剤(ポリオキシエチレンアルキルエーテル)、アルカリ剤(炭酸塩、ケイ酸塩)、金属封鎖剤(クエン酸塩)、漂白剤(過炭酸塩)、安定化剤、酵素、水軟化剤

商品名

### アムウェイ ホーム スクラブライト

PV:410 BV:609 会:670 標:900

商品の特長: マイルドな研磨剤を使用しているので、調理器具や流し台、ガスレンジなど、幅広い場所で使えます。陶磁器やタイルなどの汚れにもお使いください。特徴的な成分: 研磨剤、界面活性剤(アルキルアミンオキシド)、アルカリ剤、溶剤

商品名

### アムウェイ ホーム スクラブ・パズ

PV:340 BV:500 会:550 標:740

内容量: 4個入 商品の特長: 鍋やフライパン、オープン、グリルなどのコゲつきに。野菜や果物の表面も洗えます。

商品名

## アムウェイ ディッシュ タオル

PV:890 BV:1,327 会:1,460 標:1,970

内容量: ブルー×1枚、ピンク×1枚、グリーン×1枚 商品の特長: 食器やグラス、キッチン用品の水分を素早く拭き取ります。汚れ、拭きムラ、繊維のクズを残しにくいウルトラマイクロファイバー使用。優れた耐久性で丈夫で長持ちします。

商品名

## 抗菌加工 トリプル・パズ(4個入り)

PV:520 BV:782 会:860 標:1,170

商品の特長: 発泡フィルター、抗菌スポンジ、抗菌ナイロンたわしを組み合わせた三層構造の台所用スポンジです。

## ハウスケア

商品名

## アムウェイ ホーム L.O.C. ハウスクリナー 濃縮住宅・家具用合成洗剤

PV:760 BV:1,145 会:1,260 標:1,700

商品の特長: 家具、電化製品、照明器具、ビニールやタイル張りの床、陶器・プラスチック・ガラス・ステンレス製品など、水拭き・水洗いできるあらゆる場所で使用OK(便座は除く)。特徴的な成分: 界面活性剤(アルキルエーテル硫酸エステルナトリウム、ラウレス-7、ココミドプロピルアミンオキシド)

商品名

## アムウェイ ホーム L.O.C. ハウスクリナー 濃縮住宅・家具用合成洗剤(4本)

PV:2,690 BV:4,041 会:4,450 標:6,000

内容量: 1L×4本 商品の特長: 家具、電化製品、照明器具、ビニールやタイル張りの床、陶器・プラスチック・ガラス・ステンレス製品など、水拭き・水洗いできるあらゆる場所で使用OK(便座は除く)。特徴的な成分: 界面活性剤(アルキルエーテル硫酸エステルナトリウム、ラウレス-7、ココミドプロピルアミンオキシド)

商品名

## アムウェイ ホーム ピストル・グリップ・スプレーヤー

PV:130 BV:187 会:410 標:550

商品の特長: 用途に併せて「霧状」「泡状」とスプレーのタイプを使い分けられます。また洗剤希釈に便利のように、ボトルに目盛りが付いています。

商品名

## アムウェイ ホーム キッチンクリナー

PV:470 BV:718 会:790 標:1,070

商品の特長: 料理台やシンク、レンジ、換気扇のガンコな油汚れを落とします。拭き跡が残らず、きれいな仕上がり。エッセンシャルオイルのシトラス系の香り。特徴的な成分: 界面活性剤(アルキルグリコシド)、溶剤、アルカリ剤

商品名

## アムウェイ ホーム バスルームクリナー

PV:600 BV:900 会:990 標:1,340

商品の特長: こすらず洗い流すだけで、石けんカスを効果的に落とします。4倍希釈でお風呂掃除も簡単に。シトラス系の香りです。特徴的な成分: 界面活性剤(ポリオキシエチレンアルキルエーテル)、溶剤、pH調整剤

商品名

## アムウェイ ホーム ガラスクリナー

PV:620 BV:936 会:1,030 標:1,390

商品の特長: 二度拭きが不要で、透明な仕上がり。窓ガラスや鏡に付着した汚れをしっかりと除去します。特徴的な成分: 界面活性剤(アルキルエーテル硫酸エステルナトリウム)、溶剤

商品名

## アムウェイ ホーム 除菌・消臭スプレー

PV:380      BV:573      会:630      標:850

商品の特長: 悪臭の原因となる雑菌の繁殖を防ぎ、嫌な臭いを元から断ちます。直接スプレーして拭くだけ。便座やドアノブ、電話機などの除菌もすることができます。 特徴的な成分: アルコール系溶剤、噴射剤(L.P.G.)

商品名

## アムウェイ ホーム L.O.C.ミニワイプ(携帯用)

PV:1,040      BV:1,564      会:1,720      標:2,320

内容量: 24枚×4パック(ワイプの大きさ:21.5cm×12.3cm) 商品の特長: アムウェイ ホーム L. O. C. ハウスクリナーと同じ成分が素材に含まれたシートタイプ クリーナーです。

商品名

## 1L用 プランジャー・ディスペンサー

PV:70      BV:91      会:200      標:270

商品の特長: 噴出量にムラがなく、必要な量だけ出せて経済的です。

商品名

## 計量キャップ

PV:30      BV:37      会:80      標:110

商品の特長: 1杯で最大15mLまでの計量ができます。

## ビジネスサポートツール

商品名

## アムウェイ カタログ

PV:-      BV:-      会:160      標:-

商品の特長: 商品からビジネスサポートツールまで全商品を掲載。ABO必携のカタログです。年2回(9月、3月)発行。 仕様: A4変形・1部

商品名

## アムウェイ 点字カタログ '25/9月版 数量限定

PV:-      BV:-      会:700      標:-

商品の特長: 2025年9月1日現在販売されているすべての商品名、発注番号、PV、BV、会員価格、標準小売価格、商品番号、内容量、仕様、販売終了の商品名を点字で掲載しています。

商品名

## アムウェイ DAISY版CDカタログ '25/9月版 数量限定

PV:-      BV:-      会:700      標:-

商品の特長: 2025年9月1日現在販売されているすべての商品名、発注番号、PV、BV、会員価格などとともに、簡単な商品特長を音声で紹介しています。

商品名

## アムウェイ 点字カタログ '26/3月版 追補版 数量限定

PV:-      BV:-      会:160      標:-

商品の特長: 2026年1月～夏までの新商品名、発注番号、PV、BV、会員価格、標準小売価格、商品番号、内容量、仕様、販売終了の商品名を点字で掲載しています。

商品名

## アムウェイ DAISY版CDカタログ '26/3月版 追補版 数量限定

PV:-      BV:-      会:160      標:-

商品の特長: 2026年1月～夏までの新商品名、発注番号、PV、BV、会員価格、標準小売価格、商品番号、内容量、仕様、販売終了の商品名を音声で紹介しています。

商品名

## First20ミニカタログ

PV: -      BV: -      会: 110      標: -

商品の特長: はじめての方におすすめしたい20の人気アイテムを、サプリメント、ビューティー、フード&ドリンク、デイリーケアの4つのカテゴリーにわけてご紹介。 仕様: B5判/60ページ

商品名

## ニュートリライト 栄養学の豆知識

PV: -      BV: -      会: 650      標: -

商品の特長: 現代人の健康や栄養バランスに関する現状、活性酸素やファイトケミカルの詳細など、栄養素に関する深い知識を盛り込んだ一冊。 仕様: A4/164P

商品名

## アトモスフィア スカイ 空気清浄機 データカード

PV: -      BV: -      会: 320      標: -

商品の特長: リビング以外の部屋で空気清浄機を使うメリットや、アトモスフィア スカイ 空気清浄機はどんな特徴があるのか?など、一目で納得してもらいやすいデータを分かりやすくまとめました。 仕様: B6判・10枚(表裏20ページ)・カード型(リング付き)・1部入り

商品名

## ニュートリライト ブランドブック

PV: -      BV: -      会: 350      標: -

商品の特長: ニュートリライトのすべてが分かる一冊です。 仕様: A4/76ページ

商品名

## アトモスフィア スカイ&ミニ 空気清浄機 製品ガイド

PV: -      BV: -      会: 320      標: -

商品の特長: 室内空気環境の一般知識やアトモスフィア スカイ 空気清浄機に関する情報を詳しく説明しています。 仕様: 1部

商品名

## eSpring浄水器Ⅲ 製品ガイド

PV: -      BV: -      会: 420      標: -

商品の特長: 水に関する一般知識、浄水器市場、商品特長およびテクニカルインフォメーションを写真やデータを交えて解説したガイドブックです。 仕様: A4変型/66P・1部

商品名

## アムウェイ ホーム 製品ガイド

PV: -      BV: -      会: 420      標: -

商品の特長: アムウェイ ホームの歴史や開発に関して、また、商品の用途や特長を図表やイラストを使用して分かりやすく解説した製品ガイドです。 仕様: A4縦/60P・1部

商品名

## らくらくアムウェイ クリーン

PV: -      BV: -      会: 1,040      標: -

商品の特長: 材料を入れたらほっとくだけ、時短などのカンタンレシピに、無水・無油調理などアムウェイ クリーンの基本が分かる8段活用レシピを紹介するレシピブック。 仕様: A4変型判/124ページ

商品名

## カラダをゆるめて、ほぐす腸活ストレッチ

PV: -      BV: -      会: 350      標: -

商品の特長: 生活にプラスしてほしい、腸活ストレッチやレシピ、ウォーキングなどを紹介している冊子。 仕様: A5/48P

商品名

## ビジネス・フリップチャート 2026会計年度版

PV:520      BV:700      会:770      標:-

商品の特長: アムウェイ・ビジネスやセールス&マーケティング・プランを詳しくお伝えできるツールです。仕様: A4/24枚・1セット

商品名

## アムウェイ セールス&マーケティング・プラン ガイド 2026会計年度版

PV:-      BV:-      会:220      標:-

商品の特長: アムウェイ セールス&マーケティング・プランの基本がわかるガイドです。仕様: A4/24ページ・1部

商品名

## サテニーク エクストラ サンプルセット

PV:-      BV:-      会:1,400      標:-

セット内容: サンプル(「試供品」表示あり)×10包、サンプル1包の内容:サテニーク エクストラ シャンプー&ヘアコンディショナー試供品/1回分(8mL/包) 商品の特長: <ハリ・コシ用>シャンプーとヘアコンディショナーのサンプルセット。

商品名

## サテニーク フィールクリーン サンプルセット

PV:-      BV:-      会:1,400      標:-

セット内容: サンプル(「試供品」表示あり)×10包、サンプル1包の内容:サテニーク フィールクリーン シャンプー&ヘアコンディショナー試供品/1回分(8mL/包) 商品の特長: 清潔にした頭皮を整え、健やかな髪へ導くサテニーク フィールクリーンのシャンプー&コンディショナーのサンプルセット。

商品名

## サテニーク ヘアマスク サンプルセット

PV:-      BV:-      会:1,200      標:-

セット内容: サンプル(「試供品」表示あり)×10包、サンプル1包の内容:サテニーク ヘアマスク 試供品/1回分(8mL/包) 商品の特長: 髪ダメージを内側から補修し、しなやかで健康的な髪へと導くサテニーク ヘアマスクのサンプルセット。

商品名

## サテニーク サンプル用ガイドセット

PV:-      BV:-      会:300      標:-

セット内容: B6サイズ両観音8頁×10冊 商品の特長: サテニーク サンプルセットとあわせて、商品のご紹介に活用いただけるガイドです。

商品名

## サテニーク スムース モイスチャー サンプルセット

PV:-      BV:-      会:1,350      標:-

セット内容: サンプル(「試供品」表示あり)×10包、サンプル1包の内容:サテニーク スムース モイスチャー シャンプー&ヘアコンディショナー試供品/1回分(8mL/包) 商品の特長: <ドライヘア用>シャンプーとヘアコンディショナーのサンプルセットです。

商品名

## サテニーク リペア サンプルセット

PV:-      BV:-      会:1,350      標:-

セット内容: サンプル(「試供品」表示あり)×10包、サンプル1包の内容:サテニーク リペア シャンプー&ヘアコンディショナー試供品/1回分(8mL/包) 商品の特長: <ダメージヘア・カラーリングヘア用>シャンプーとヘアコンディショナーのサンプルです。

商品名

## g&h モイスチャーヴェール ボディミルク サンプルセット 50mL×3

PV: - BV: - 会: 1,110 標: -

内容量: 50mL×3本 商品の特長: しっとりとうるおいを与えるボディミルクのミニサイズ3本セット。特徴的な成分: 【コンディショニング成分】チアシードオイル(サルビアヒスパニカ種子油)、パンプーコンプレックスウォーター(ダイサンチク葉エキス、グリセリン)、オリーブオイル由来セラミド(オリーブ果実油、セラミドNP)

商品名

## g&h フレッシュライトヴェール ボディローション サンプルセット 50mL×3

PV: - BV: - 会: 1,110 標: -

内容量: 50mL×3本 商品の特長: さっぱりとなめらかな肌に。みずみずしく軽やかなテクスチャーのボディローションのミニサイズ3本セット。特徴的な成分: 【コンディショニング成分】グリーンアセロラ(アセロラ果実エキス)、パンプーコンプレックスウォーター(ダイサンチク葉エキス、グリセリン)、オリーブオイル由来セラミド(オリーブ果実油、セラミドNP)

商品名

## 販売伝票

PV: - BV: - 会: 250 標: -

商品の特長: お客さまから商品のお申し込みを受けた場合に交付が義務づけられている伝票です。同系列下位のABOへ商品販売を行う場合にもご使用ください。仕様: 1冊(20組)

### 4月14日以降発売予定の商品・役務の提供を受ける権利

#### ●マイクロバイオーム 分析サービス(5月19日発売予定)

PV: 10,000 BV: 14,460 会: 23,860 標: 32,210

専用キット内容: 仕切り台紙、保存容器2本、ご利用ガイド、チャック付きポリ袋兼保存容器提出用(採便シート2枚入り)、検体提出用封筒、分析サービス キャンセル・返金方法のご案内(分析サービス キャンセルはがき付き)、個人情報保護シール 商品の特長: マイクロバイオーム研究をリードするHEM Pharma 社が開発した、my LAB PLUS BY nutrilite マイクロバイオーム 分析サービスは、腸内の細菌を分析するだけではなく、細菌がつくり出す代謝産物にも着目した、腸内環境を詳しく調べることができる独自の分析サービスです。

#### ●パーソナル プロバイオ 1~6(5月19日発売予定)

PV: 3,730 BV: 5,463 会: 5,900 標: 7,970

内容量: 45g(1本1.5g×30本) 商品の特長: my LAB PLUS BY nutrilite マイクロバイオーム 分析サービスの結果に基づき、被検者の腸内マイクロバイオームに適した栄養補助食品です。腸内マイクロバイオームのバランスと多様性の向上、短鎖脂肪酸バランスを整えることに着目し、1本あたり50億個の生きた善玉菌、食物繊維、オリゴ糖を配合しています。

特徴的な成分:

タイプ1: 乳酸菌、難消化性デキストリン、フラクトオリゴ糖、イヌリン

タイプ2: ビフィズス菌、乳酸菌、難消化性デキストリン、フラクトオリゴ糖、ガラクトオリゴ糖、イノマルトオリゴ糖

タイプ3: ビフィズス菌、乳酸菌、難消化性デキストリン、フラクトオリゴ糖、キシロオリゴ糖、イヌリン

タイプ4: ビフィズス菌、乳酸菌、難消化性デキストリン、フラクトオリゴ糖、アカシアガム

タイプ5: 乳酸菌、難消化性デキストリン、フラクトオリゴ糖、キシロオリゴ糖、アカシアガム

タイプ6: ビフィズス菌、乳酸菌、難消化性デキストリン、フラクトオリゴ糖、ガラクトオリゴ糖、アカシアガム

#### ●スキンNT ディープモイストシートマスク(2026年初夏発売予定)

#### ●スキンNT フレッシュエッセンス ジェルマスク(2026年初夏発売予定)

#### ●サテニーク スカルプ&ヘアエッセンス(2026年初夏発売予定)

#### ●eSpring 浄水器Ⅲ クリーナー(6月1日発売予定)

# ビジネス活動の前に知っていただくこと

アムウェイ・ビジネスを行う際には守るべき法律やルールがあります。

これに違反すると法的な罰則や「アムウェイ倫理綱領・行動規準」に定める制裁措置の対象になる場合もあります。

正しく基本を学び、あなたのビジネスに活かしてください。

## アムウェイの理念と

## ABO(アムウェイビジネスオーナー)のビジネス活動

アムウェイは、共同創業者であるジェイとリッチが掲げた「自由」「家族」「希望」「報われること」からなる理念に基づいてつくられた企業です。

創立当時からその根底にあるのは、商品、ビジネス、社会貢献を通じて人々により良い生活を提供したいという思いです。その実現のため、私たちは、法律やルールを守り、他の人を尊重する態度と行動をとっていれば、自分の考えに基づいて自由に展開できるビジネスモデル、フリーエンタープライズ(自由企業)というビジネスモデルを採用しています。

アムウェイの創立以来、誠意ある人と人とのつながりをもとにした努力と行動によって、多くの方が自らの夢を実現しています。このビジネスモデルの理解を広げ、好ましいビジネス環境をつくっていくために、パートナーであるABO(アムウェイビジネスオーナー)の皆さんにも法律やルールを理解の上行動していただく必要があります。

## スポンサー活動資格認定制度

アムウェイ・ビジネスは特定商取引に関する法律が適用されるビジネスであるため、スポンサー活動を開始する前に法律やアムウェイのルール等に関することを理解していただく必要があります。

ビジネス活動において守るべき注意点について理解いただき、スポンサー活動を行っていただくために、法令やルールについてオンラインで受講いただき資格を取得いただく制度が「スポンサー活動資格認定制度」です。

スポンサー活動を希望される方は、スポンサー活動資格取得テストに合格後、スポンサー活動を始めることができます。なお、資格取得後も年に1回更新テストを受講し、資格を更新していただく必要があります。

スポンサー活動資格の未取得、または年1回の更新テストに合格していない場合は、システム上制限がかかり、「アムウェイご紹介カード」が送付できなくなる他、スポンサーしたプライムカスタマーがABO登録を行うことができなくなりますのでご注意ください。

\*スポンサー活動とは、相手の方が登録されるかどうかにかかわらず、アムウェイ・ビジネスやABO(アムウェイビジネスオーナー)登録をおすすめる活動を指します。

多人数登録されている方の資格取得については、相談ホットラインまでお問い合わせください。

## アムウェイご紹介カード

スポンサー活動に先立ち、お客さまにアムウェイの説明を行うという目的を伝える必要があります。

- アムウェイ・ビジネスについて説明し、ABO登録をおすすめる場合は、「アムウェイご紹介カード(アムウェイビジネスオーナー)」の使用が必須です。
- 商品(役務の提供を受ける権利を含みます)をおすすめる、またはプライムカスタマーについて説明するだけの場合は、その目的を事前に明示し、承諾を得る必要があります。承諾を得る方法は限定しませんが、「アムウェイご紹介カード(プライムカスタマー)」をお使いいただくと記録に残せるため安心です。

## スポンサー活動資格学習から合格までの流れ



# スポンサー活動でやってはいけないこと

「一緒に食事でもどう？」勧誘目的を言わずに誘う、「目的を告げない勧誘」は法律で禁止されています。



アポイントメントを取るときは、「アムウェイのビジネスや商品を伝えたい」ということをはっきりと伝え、承諾を得ましょう。

例えば、「一緒に食事でもしない？」と誘い、突然アムウェイの話をする、相手は「自分に会いたかったわけではなく、アムウェイへの勧誘が目的だったんだ」と裏切られた想いを抱きます。それまで築いてきた信頼関係も、一瞬にして壊れるかもしれません。

はっきり勧誘目的を伝え、相手の承諾を得た上でスポンサー活動をしましょう。 (P249参照)

「食事をしない？」「料理教室に参加しない？」などはNG。

「アムウェイ・ビジネスをはじめたので、アムウェイ・ビジネスや商品購入の話を知りたい。気になる商品を購入して自分で試してその良さを人に伝えるときに、ビジネス機会を伝えるというビジネスを紹介したいの」「お料理を作りながらアムウェイ商品を紹介して、商品購入の話をする集まりがあるから、ぜひ来て」などと、商品の販売やプライムカスタマー入会、ABO登録のお勧めのいかなる場合にも事前にきちんと目的を伝えてください。ABO登録を勧める場合はABO登録への勧誘に先立ち、スポンサーはスポンサーする相手に以下のことを明示し相手が勧誘を受けるという認識を持つようにした上で、アムウェイ・ビジネスの説明をすることへの承諾を得る必要があります。なお、「アムウェイご紹介カード(アムウェイビジネスオーナー)」は、ABO登録への勧誘に先立ち、必ず相手に送らなければなりません。

- ①自身の氏名
- ②アムウェイのABO であること
- ③アムウェイ商品を購入し使用して、気に入った商品を紹介するアムウェイ・ビジネスへの勧誘が目的であること
- ④アムウェイ商品の種類

プライムカスタマー入会を勧める場合は、相手の承諾を得て説明することができます。

オンライン上のルールもオフラインと同じです。



ソーシャルメディアなどを活用して商品の紹介をするときは、  
カタログや商品ラベルを参考にして正確な情報を掲載してください。

オンラインでもオフラインでもアムウェイの基本は1対1の信頼関係です。自分のソーシャルメディアアカウントなどを上手に活用して、話題や価値観を共有できるオンラインコミュニティをつくることから始めましょう。十分にコミュニケーションをとれていない相手に直接アムウェイに関するメッセージを送ったりすることは厳禁です。

追い込んだり、迫ったり、相手を不安にさせることは  
法律に違反する行為です。



目をそらされたり、  
話が續かないのは困っているサイン。  
相手の気持ちを大切にしましょう。

商品やビジネスの可能性を伝えたい想いが強すぎて、相手を困らせては意味がありません。意味がないだけでなく、迷惑勧誘は違法行為となります。

例えば、たくさんの中間の話を聞いてもらおうとして、大勢で取り囲んでしまったり、相手が断っているにもかかわらず、さらに話を続けて長時間引き止めたり。それでは、信頼関係が台無しです。アムウェイは信頼の上に成り立つビジネス。常に相手の立場に立って気持ちを尊重することが大切です。

また、脅迫までは至らなくても、相手がそれによって不安を感じたり、どうしてよいかわからない状況にすることは、「威迫・困惑」として禁止されています。(P249参照)

親切だと思っていたことが  
ルール違反になることがあります。



プライムカスタマー入会や、ABO (アムウェイビジネスオーナー) 登録、  
商品の発注、クレジット申込は、本人が手続きすることがルールです。

「代わりに手続きをしてあげる」ということは、たとえ親切のつもりでもルールに反してしまいます。また、自身で手続きをすることは、自覚や責任を持つ大切な機会ともなります。間違いのないよう、ひとつひとつ確認しながら、丁寧に行っていただきましょう。(P249参照)

栄養補助食品を薬と思わない、思わせないこと。  
化粧品は効能・効果や安全性の保証をしないこと。  
ルールを守って商品の説明を。



栄養補助食品や化粧品は、医薬品医療機器等法を守って  
商品の説明をしましょう。

栄養補助食品について医薬品のような効能・効果があるかのように伝えてしまうと医薬品医療機器等法が適用されます。また、化粧品や医薬部外品は医薬品医療機器等法によってその効能・効果が定められています。たとえ自分自身が使用して実感したことで、効能・効果に関して法律上認められていない表現は使えません。

栄養補助食品によって「アトピーが治った」「疲れがとれる」など、治療効果や体の不調の改善を示すような表現をすると、薬だと思われてしまうのでやめましょう。

化粧品を使うことにより「誰でも肌ハリが出る」などと、効能・効果を保証することは禁止されています。また、安全性を保証したり、優位性を伝えるために他社商品と比較することも禁止されています。  
(P250参照)

ABO登録や高額商品の発注は  
家族の同意や理解を得てから行うこと。



特に若年層や年配の方へスポンサー活動をしたり  
商品発注のサポートを行う際は、登録・発注される方の  
家族や周囲の理解を得ているかもあわせて確認しましょう。

どんなに本人がビジネスへの熱意を抱いて登録を希望したり商品を早く使用したいと思っても、登録・発注をされる前に必ず家族や周囲の理解を得るようにしましょう。

良かれと思ってすぐに登録・発注できるようにとサポートをしても、登録・発注した方の周囲の方に心配され後々トラブルに発展してしまうことは大変残念です。

このようなことを未然に防ぐためにも、またアムウェイのレピュテーションを守っていくためにも、相手の知識、判断力などの状況に照らして不適當と思われる勧誘活動はやめましょう。

SNSの投稿も広告としてみなされます。



アムウェイ・ビジネスの紹介をソーシャルメディアなどに投稿をすると、連鎖販売取引の広告に該当します。

ビジネスに誘うような内容、収入や報酬が得られることを明示、暗示するような内容は連鎖販売取引の広告に該当します。このような内容の投稿をするときは、必ず、法定広告記載事項のリンク (<https://amwaylive.com/go/law/>)、氏名、住所、電話番号を表示する必要があります。



ABO登録やプライムカスタマー入会の際は、実際に住んでいる住所で登録すること。



登録住所は、実際に自分が住んでいる住所で登録してください。

アムウェイから色々送られてくると親が心配するから、とりあえずスポンサーの住所にした、というのはNGです。

この場合、まずはご家族の理解を得るという準備が必要です。もし、自分が住んでいる所以外の住所で登録してしまった場合、注文した商品がどこにいつてしまったかわからない、といったトラブルも起こりうるので、注意しましょう。

相手の経済状況・必要を超える  
金額・量の商品をおすすめするのは  
健全なビジネス行為とはいえません。



商品の購入は本人が購入できる範囲内で  
おすすめしてください。

相手の人の経済状況にあっていない商品をおすすめすることはできません。キャッシングやリボ払いを紹介する、お金の貸し借りをしたりすることは、親切な行為ではなく、ルール違反になります（P249参照）。

また、相手の人の日常生活において、必要とする以上の金額・量の商品等をおすすめすることは、過剰なおすすめ行為です。

収入については丁寧な説明が必要です。  
誤解されるような説明はできません。



アムウェイが公表している最新の「平均ボーナス取得額」を  
利用し正しく説明しましょう

アムウェイ・ビジネスで得られる収入について「誰でもすぐ儲かる」「絶対に成功する」と説明したり、一生継続して収入が得られるかのような誤解を招く説明をすることは、「不実告知」として禁止行為に当たります。また、「平均ボーナス取得額」を逸脱した金額で説明することも誤解を招く可能性があります。アムウェイ・ビジネスはたゆまぬ努力と実績が必要です。アムウェイ・ビジネスで得られる収入例について説明する場合は、アムウェイが公表している最新の「平均ボーナス取得額」を利用し正しく説明しましょう。

アムウェイ商品をリサイクルショップ/買取業者等に販売することや、オンラインプラットフォームを通じて販売することは固く禁止されています。

オンラインプラットフォームとは、Amazon、楽天、ヤフーなどのショッピングモール、メルカリ、ラクマなどのアプリ、オークションサイトを意味します。

詳細は「アムウェイ倫理綱領・行動規準」をご確認ください。不正流通撲滅のため、ルール遵守のご協力をお願いいたします。



# 知っておくべき法律知識

## ■ 特定商取引に関する法律 (以下「特商法」)

### 1. アムウェイ・ビジネスと特商法

アムウェイ・ビジネスは連鎖販売取引に当たり、特商法の定めるルールの適用を受けます。

連鎖販売取引とは、商品（役務の提供を受ける権利を含みます。以下同じ）を購入し、それを再販する者にボーナスが得られるとして、登録料などを支払って会員になってもらうなどの行為。アムウェイの場合、ABO（アムウェイビジネスオーナー）になるよう勧誘し、勧誘された人がABO登録すること。

### 2. 特商法上の規則

特商法に定められたルールのうち、アムウェイ・ビジネスを行っていく上で特に注意していただくなければならないルールは次のとおりです。特に費用等は正確に、最初に伝えましょう。

#### ① 氏名などの明示義務

連鎖販売取引：最初に次のことを相手の方に明示してください。

- ・自身の氏名
- ・アムウェイのABOであること
- ・アムウェイ商品を購入し使用して、気に入った商品を紹介するアムウェイ・ビジネスへの勧誘が目的であること
- ・アムウェイ商品の種類
- ・更新年ごとの更新料の負担について
- ・ABOは、アムウェイやその関連企業と雇用関係を持つ従業員ではなく、独立した事業主であること

#### 明示方法

アムウェイ・ABO(アムウェイビジネスオーナー)  
IDカードを見せましょう。

「アムウェイご紹介カード  
(アムウェイビジネスオーナー)」を提示し、  
アムウェイの紹介をする旨の承諾を得ましょう。

概要書面のP4~P7の  
掲載内容を説明しましょう。

#### 罰則

違反した場合、指示命令や業務停止命令の対象となります。  
罰金や拘禁刑が科せられることもあります。

※訪問販売により商品の販売だけを行いたい場合は、訪問販売規制が該当し、更新料の説明は不要で、商品購入の勧誘であることを明確に伝えることが明示義務となります。商品の販売だけを行いたい場合には、その目的を伝え、相手の承諾を得た上で、商品をすすめましょう。相手の承諾を得る方法は、初回でも「目的明示チェックシート（新しいお客様への初回小売り用）」の利用に限定されません。プライムカスタマー制度についてもご紹介したい場合には、お勤めに先立ち相手の承諾を得る必要があります。承諾を得る方法は、「アムウェイご紹介カード（プライムカスタマー）」の利用に限定されません。

※訪問販売では、お客様から商品の申し込みがあったとき、販売契約をしたときには、販売伝票（お申し込み【ご契約】内容確認書）を発行します。（書面交付しなかった場合、6カ月以下の拘禁刑もしくは100万円以下の罰金または両方が科せられます。）

#### ② 書面の交付義務

スポンサーがプロスペクト本人に「概要書面（アムウェイ・ビジネス概要）特定商取引に関する法律第37条1項に定められた交付書面」を交付します。ABO登録完了後、アムウェイから「契約書面（アムウェイ・ビジネス・ハンドブック）特定商取引に関する法律第37条2項に定められた交付書面」が新規ABOへ郵送されます。

#### ③ 禁止行為

お客様やプロスペクト、プライムカスタマーが適正な判断ができなままABO登録してしまうことがないよう、特商法では次のことを禁止行為としています。

##### 〈不実の告知〉

取引の勧誘の際、またはクーリング・オフや契約解除を妨げるために、判断に影響を及ぼす重要なことについて事実と反することを告げる。

##### 〈重要事項の故意の不告知〉

取引の勧誘の際、またはクーリング・オフや契約解除を妨げるために、わざと重要な事実を告げない。

##### 〈威迫・困惑〉

契約を締結させるため、またはクーリング・オフや契約解除を妨げるために、脅迫めいた強要をしたり、威圧的な態度で困らせる。

- ▶ アムウェイでは、次のことについてあらかじめ伝えなければなりません。
- ・更新料
- ・返品（100%現金返済保証制度）と解約方法について
- ・収入についての適切な情報（P24参照）

## 〈勧誘目的を隠して公衆の出入りしない場所へ誘っての勧誘行為〉

公衆の出入りしない場所：不特定多数の一般人が自由に出入りしない場所

▶ アムウェイの場合は、自宅やオフィス、日本アムウェイの施設などが「公衆の出入りしない場所」に該当します。

**罰則** 禁止行為に違反した場合、3年以下の拘禁刑または300万円以下の罰金、あるいは2つが併せて科せられます。

## 〈「禁止行為」以外に問題とされる行為〉

正当な理由なしに早朝・深夜に勧誘活動を行う、相手が断っているのに執拗に何度も勧める、お年寄りなどの判断力不足につけこんで契約をさせてしまう、相手の知識、経験および財産の状況からして不相当と認められる勧誘などは問題とされています。これに違反すると改善措置を取るよう行政機関から指導されたり、業務停止処分を受けます。

### ④クーリング・オフ

連鎖販売取引の契約後、または訪問販売の申し込みや契約後、一定期間内であれば無条件で契約解除や申し込みの撤回をすることができます。これをクーリング・オフといいます。ただし、連鎖販売取引と訪問販売のクーリング・オフには、それぞれ次のような特徴があります。

#### 連鎖販売取引のクーリング・オフ

・「契約書面」を受領した日、または新規契約に基づいて購入する商品の、最初の引き渡しを受けた日のどちらか遅い方の日を含めて20日間のうちに、書面または電磁的記録（電子メール等）により申し出ます。

#### 訪問販売のクーリング・オフ

・契約の申込書または契約書を受領した日を含めて8日間のうちに、書面または電磁的記録（電子メール等）により申し出ます。

## ■ 医薬品医療機器等法 ※旧薬事法。「薬機法」と称されることもあります。

### 1. 医薬品医療機器等法の目的

医薬品、医薬部外品、化粧品、医療機器、再生医療等商品の品質・有効性・安全性の確保を目的とした法律です。栄養補助食品（ニュートリライト商品）は食品ですから、通常は食品表示法など食品を規制する法律の適用を受けます。しかしながら、栄養補助食品は、「病気の治療や予防に使用されることが目的とされている」または「体の構造や機能に影響を及ぼすことが目的とされている」と人が認識するような広告表現をすると、無承認無許可の医薬品であると判断され、医薬品医療機器等法が適用されることになります。

### 2. 医薬品医療機器等法の規制が適用される広告の範囲

セールストーク、プレゼンテーション、ビデオ放映にも及びます。さらに、一般的な書籍、小冊子、情報誌等を販売活動の中で特定商品に結びつけて利用している場合にも商品の広告と判断され、医薬品医療機器等法の規制が及びます。

### 3. 化粧品、医薬部外品の広告に対する医薬品医療機器等法による規制

医薬部外品は、特定の目的を有し人体に対する作用が緩和なものであり、承認および許可を受けて輸入販売または製造販売されています。これらは商品ごとに承認された効能・効果があり、医薬部外品はパッケージや広告に「医薬部外品」と表記があります。承認された効能・効果についてはアムウェイ カタログをご覧ください。なお、化粧品的な医薬部外品（例イデアル ラディアンス プライミング ローション等）については、承認された効能・効果に加えて、以下の化粧品で定められている効能・効果についても事実と反しない限り表現することができます。

#### ①効能・効果の範囲を超える表現は禁止されています。

化粧品の効能・効果は医薬品医療機器等法によって定められています。定められた効能・効果の範囲を逸脱する表現はできません。また、自分自身が実感した効能・効果であっても、それが次頁化粧品の効能・効果の範囲に含まれていない場合には、体験談としてお知り合いに話すこともできません。

#### ②効能・効果を保証する表現は禁止されています。

誰でも同じ効果が得られるとの誤解を与える表現は、効能・効果を保証することになり不適当です。お知り合いに体験談を話す場合に限り、「化粧品の効果には個人差がありますが、私の場合は」と断った上で、化粧品の効能・効果の範囲内の表現を使用してください。

③安全性の保証は禁止されています。

「安全性は確認済み」などの、誰が使っても安全であるとの誤解を与える表現は使えません。なお、お客様から肌の異常などの連絡を受けた場合は、まず使用を中止していただきましょう。

④他社商品の誹謗広告は禁止されています。

化粧品、医薬部外品のデモンストレーションで、他社商品との比較を行うことも誹謗であると判断されますので、行わないでください。

⑤医療関係者等の推薦広告は禁止されています。

病院、医療関係者、理容師、美容師などが推薦、公認、選用しているということは禁止されています。

【化粧品の効能・効果】 商品群別の主な効果

※「皮膚」と「肌」はどちらでも使用可

洗顔料類	ニキビ、アセモを防ぐ／肌を整える／肌のキメを整える／皮膚を清浄にする
パック類	肌をなめらかにする／肌のキメを整える／肌にハリを与える／皮膚を清浄にする／皮膚をすこやかに保つ／皮膚にうるおいを与える
化粧水類	肌あれを防ぐ／肌のキメを整える／肌をひきしめる／皮膚を清浄にする／皮膚にうるおいを与える／皮膚をすこやかに保つ／皮膚をやわらげる／ヒゲソリ後の肌を整える／乾燥による小ジワを目立たなくする
クリーム・乳液類	肌あれを防ぐ／肌のキメを整える／肌をひきしめる／皮膚を清浄にする（メイク落とし）／皮膚をすこやかに保つ／皮膚にうるおいを与える／皮膚の水分、油分を補い保つ／皮膚の柔軟性を保つ／皮膚を保護する／皮膚の乾燥を防ぐ／ヒゲソリ後の肌を整える／乾燥による小ジワを目立たなくする
頭髪用化粧品類	頭皮、毛髪を清浄にする／香りにより毛髪、頭皮の不快臭を抑える／頭皮、毛髪をすこやかに保つ／毛髪にハリ、こしを与える／頭皮、毛髪にうるおいを与える／頭皮、毛髪のうるおいを保つ／毛髪をしなやかにする／クシどおりをよくする／毛髪のつやを保つ／毛髪につやを与える／フケ、かゆみをとれる／フケ、かゆみを抑える／毛髪の水分、油分を補い保つ／裂毛、切毛、枝毛を防ぐ／髪型を整え、保持する／毛髪の帯電を防止する

4. 栄養補助食品の広告に対する医薬品医療機器等法による規制

①栄養補助食品は医薬品ではありません。

病気の予防や治療に使う医薬品が、万一効果のないものや有害なものであると、人命に関わる危険性さえあります。ですから、医薬品は医薬品医療機器等法によって厳しく規制されています。一方、栄養補助食品は食品ですが、その形状は野菜や果物とは違い、また健康のために摂取することが唯一の目的です。そのため、医薬品のような効果を表示すると、薬と同じ働きをするものと誤解を与える恐れがあります。しかし、医薬品医療機器等法に定める医薬品に関する承認・許可を得ていませんから、医薬品としての品質、有効性、安全性が確保されていません。医薬品のつもりで使用すると、人の命や健康を脅かすことになりかねません。従って、栄養補助食品をおすすめする場合は、医薬品と誤解を与えない説明をしなければなりません。栄養補助食品（ニュートリライツ商品）について、医薬品のような効能・効果があるかのように伝えてしまうと、無承認無許可の医薬品であると判断され、医薬品医療機器等法が適用されることになります。

②禁止されている医薬品的な効能・効果の表現

a. 病気の治療または予防を目的とする効能・効果

「病気が治る」など治療効果を示す表現や「病気を予防する」などの表現は使えません。

b. 体の組織機能の一般的増強、増進を主たる目的とする効能・効果

「疲労回復」など体の不調が改善するかのよう表現や「老化防止」「血液サラサラ」などの表現は使えません。

c. a、bの暗示

③禁止トーク

以下の表現は医薬品的な効能・効果として判断されるため、使えません。

病気の治療や予防を 目的とする効能・効果の表現例	糖尿病、高血圧、動脈硬化の人に／胃、十二指腸潰瘍の予防に／ 肝臓障害、腎臓障害を治す／ガンがよくなる／ 眼病の人のために／便秘が治る 等
体の組織機能の一般的増強、 増進を主たる目的とする効能・効果の表現例	疲労回復／強精強壮／老化防止／自然治癒力が増す／ 心臓の動きを高める／血液を浄化する／病中病後に 等
「栄養補給」に関する表現例	病中病後の体力低下時の栄養補給に／胃腸障害時の栄養補給に

#### ④まとめ

セールストークを含む広告が適切か不適切かは、総合的に判断して「一般の方が商品を医薬品的な効能・効果があると認識するか否か」に基づいて判断されます。つまり、相手があなたの話の全体からどんな印象を受けたかによって判断されます。誤解を与えない説明として、パッケージやアムウェイ カタログを使って伝えていただくことが大切です。

\*栄養補助食品をおすすめる際の注意点：お客様に、ラベルに記載してある原材料や注意事項を確認していただく、食物アレルギーのある方や通院中の方は医師と相談していただく、体質や体調に合わない場合は使用を中止し様子をみていただく。

## ■ 割賦販売法

### 1. 割賦販売法とは

割賦販売法は、アムウェイ・クィーンやeSpring浄水器、アトモスフィア スカイ 空気清浄機など一部の耐久消費財の購入にご利用いただけるクラブアムウェイカード、アムウェイカード、アムウェイ指定の一般クレジットカードおよびアムウェイ・ショッピングクレジットでの商品購入に関連する法律です。

割賦販売法とは：割賦販売において取引が公正に行われ、商品が円滑に流通することによって、国民経済を発展させることを目的として、1961年に制定されました。その後、何度か改正を重ね、消費者保護のための法律としての性格を強めて現在に至っています。

クレジットカード等の発行がある場合は包括信用購入あっせん（第2条第3項）、クレジットカード等の発行がなく商品購入の度に個別にクレジット契約を締結する場合は個別信用購入あっせん（第2条第4項）に該当し、いずれもこの法律の適用を受けるクレジット取引です。これは、消費者が、特定の販売会社（加盟店）で商品等を購入することを条件に、クレジット会社が当該商品の代金を消費者に代わって販売会社に立替払いをし、後日、消費者が当該代金をクレジット会社に2カ月を超えて支払う取引です。商品等の購入から代金支払いまでの期間が2カ月を超えていれば、1回払いしないし2回払いであっても適用されます。

### 2. アムウェイ・ビジネスと割賦販売法

アムウェイ商品の購入・販売は、全て現金取引が基本です。ただし、アムウェイ・クィーンやeSpring浄水器、アトモスフィア スカイ 空気清浄機など一部の耐久消費財を、ABO（アムウェイビジネスオーナー）およびプライムカスタマーのお客様の自家使用としてご購入いただく場合に限って、アムウェイが認める範囲および方法で、クラブアムウェイカード、アムウェイカード、アムウェイ指定の一般クレジットカードおよびアムウェイ・ショッピングクレジットを利用することができます。

## ■ 個人情報の保護に関する法律（以下「個人情報保護法」）

### 1. 個人情報保護法の目的と概要

個人情報保護法は、個人情報の有用性に配慮しつつ、個人の権利利益を保護することを目的とした法律です。アムウェイ・ビジネスに関係するところでは、個人情報の適正な取り扱いに関し、個人情報を取り扱う事業者が遵守すべき義務および一部の義務違反に対する罰則を定めています。

### 2. アムウェイ・ビジネスと個人情報保護法

アムウェイ・ビジネスを行うに当たり、個人情報の取扱件数にかかわらず、個人情報データベース（個人情報を容易に検索することができるように体系的に構成したもの）を利用する者は全て「個人情報取扱事業者」に該当し、個人情報保護法の適用を受けます。よって、アムウェイのみならず、アムウェイ・ビジネスを行うABOも個人情報保護法を遵守する義務があります。

### 3. 個人情報とは

「個人情報」とは、氏名、顔画像等の生存する個人に関する情報であって、特定の個人を識別することができる情報をいいます。住所、性別、生年月日、個人の身体、財産、職種、肩書等の属性や個人に関する事実、判断、評価を表す情報も、他の情報と容易に照合して特定の個人を識別することができる場合には、それらの情報も個人情報に含まれます。また、マイナンバー等の個人識別符号も個人情報に該当します。

### 4. アムウェイ・ビジネスを行うABOの義務

個人情報保護法に定められた個人情報取扱事業者の義務のうち、アムウェイ・ビジネスを行う上で、特に注意していただくなければならないものは以下のとおりです。「アムウェイ倫理綱領・行動規準」4.15（個人情報保護）も併せてご確認ください。

#### ①適正な取得と利用目的の特定・制限

個人情報を取得する際には、その利用の目的をできる限り特定して相手の方に明示し、偽りその他不正の手段により個人情報を取得してはなりません。また、特定された利用目的の達成に必要な範囲を超えて個人情報を取り扱う場合には本人からあらかじめ同意を得る必要があります。

#### ②安全管理措置の実施

取り扱う個人情報の漏えい、滅失または毀損の防止その他の個人情報の安全管理のために必要かつ適切な措置を講じる必要があります。

#### ③第三者提供の同意取得・記録

人の生命、身体または財産の保護のために必要があり、かつ本人の同意を得ることが困難である等の法令で認められる場合を除き、あらかじめ本人の同意を得ないで、個人情報を第三者に提供してはなりません。また、提供後は、提供日や当該第三者の氏名等に関する記録を作成し、原則として3年間保存しなければなりません。

#### ④事故の報告・通知

個人情報の漏えい、滅失、毀損等の事態が発生し、本人の権利利益を害するおそれが大きいものとして個人情報保護委員会規則で定めるもの（「アムウェイ倫理綱領・行動規準」4.15.6参照）が生じたときは、個人情報保護委員会に報告するとともに、本人に対して通知しなければなりません。

#### ⑤利用停止や提供停止等の請求への対応

個人情報の適正な取得やあらかじめ本人に明示した利用目的の範囲内での取り扱いに関する義務に違反した場合において、本人から個人情報の利用の停止または消去を求められたときには、原則としてそれに応じる必要があります。また、保有する本人に関する個人情報について本人から開示を求められた場合にも、原則として開示に応じる必要がありますが、開示することによりアムウェイ・ビジネスの遂行に著しい支障が生じる等、開示が困難であるときには、その旨、遅滞なく本人に通知しなければなりません。









